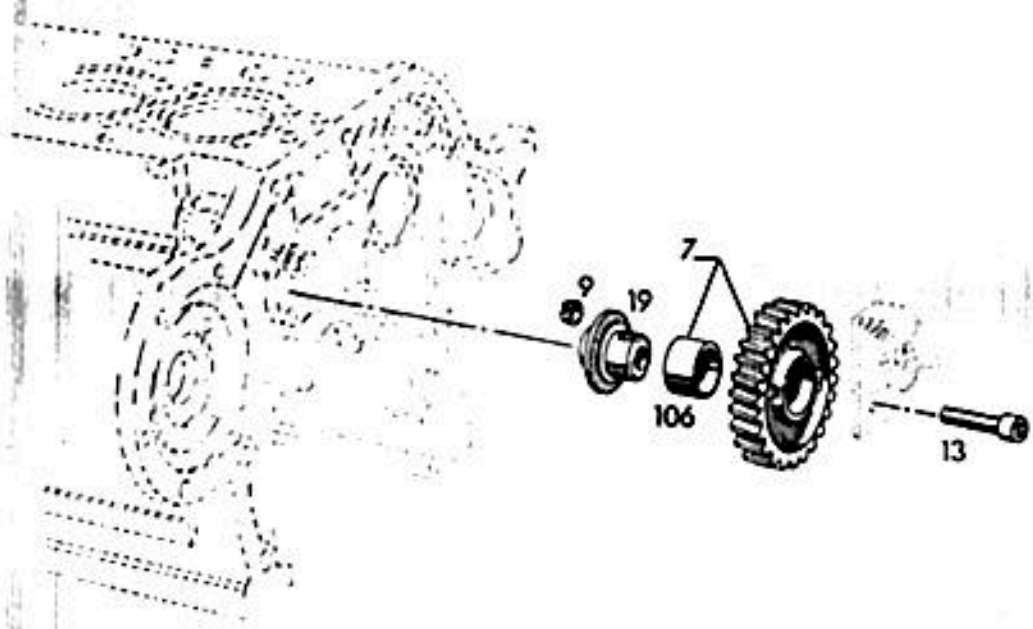

0185

POS.	Nº PIEZA	CANT.	DENOMINACION	OBSERVACIONES
1	0213 8343	1	CARTER SUP. PREMONTADO	1 = (1 + *)
5	0336 2279	14	BUJE DE CENTRADO	
6	0302 3448	14	TORNILLO	BM 14 x 120 DIN 931 10.9
7	0121 5124	14	ARANDELA	2308 A 35
8	0336 2379	7	COJINETE DE BANCADA	STD. Ø 70 MM. INFRAMEDIDAS VER POS. 950 A 954
26	0121 4987	2	TAPON	2827 A2
27	0111 8730	1	JUNTA	A 20 x 26 DIN 7603 CU
29	0121 5235	7	TAPON	860 B
29	0112 2350	7	TAPON	M 12 x 1,5 DIN 908 A4C
31	0111 8675	7	JUNTA	A 12 x 16 DIN 7603 CU
32	0121 6240	1	DISCO DE CIERRE	2872 A1
33	0116 7266	2	BUJE TENSOR	B 11 x 16 H 2341
34	0223 1082	1	DEFLECTOR	
35	0111 5333	2	CLAVIJA	6 x 10 DIN 1476 A4C
53	-----	2	ANILLO DE TOPE	VER POS. 956 A 959
70	-----	1	TAPA DE BANCADA GUIA	GUIA, NO SE SUMINISTRA
71	-----	6	TAPA DE BANCADA	NO SE SUMINISTRA
73	0213 9737	1	BUJE	
101	0213 5977	1	TAPA TRASERA CON RETEN	
104	0111 2322	8	TORNILLO	M 8 x 20 DIN 933 8.8 A4C
105	0110 7233	8	ARANDELA	B 8 DIN 127 A4C
110	0223 4134	1	RETEN	

POS.	Nº PIEZA	CANT.	DENOMINACION	OBSERVACIONES
111	0302 5420	S/N	SELLADOR	S 732 RTV
112	0111 8998	1	TAPON	AM 10 x 1 DIN 7604 A4C
113	0111 8664	1	JUNTA	A 10 x 14 DIN 7603 CU
950	0336 2380	7	COJINETE DE BANCADA	Ø 69,75 MM
951	0336 2381	7	COJINETE DE BANCADA	Ø 69,50 MM
952	0336 2382	7	COJINETE DE BANCADA	Ø 69,25 MM
953	0336 2383	7	COJINETE DE BANCADA	Ø 69,00 MM
954	0336 2384	7	COJINETE DE BANCADA	Ø 68,75 MM
956	0301 9541	1	ANILLO DE TOPE	E = 3,00 MM
957	0301 9542	1	ANILLO DE TOPE	E = 3,25 MM
958	0301 9543	1	ANILLO DE TOPE	E = 3,50 MM
959	0301 9544	1	ANILLO DE TOPE	E = 3,75 MM

0186

POS.	Nº PIEZA	CANT.	DENOMINACION	OBSERVACIONES
7	0336 2541	1	ENGRANAJE INTERMEDIO CON BUJE	
9	0210 1007	1	BUJE TENSOR	
13	0111 0688	1	TORNILLO	M 10 x 60 DIN 912 10.9
19	0223 4348	1	SOPORTE	
106	0223 4389	1	BUJE	

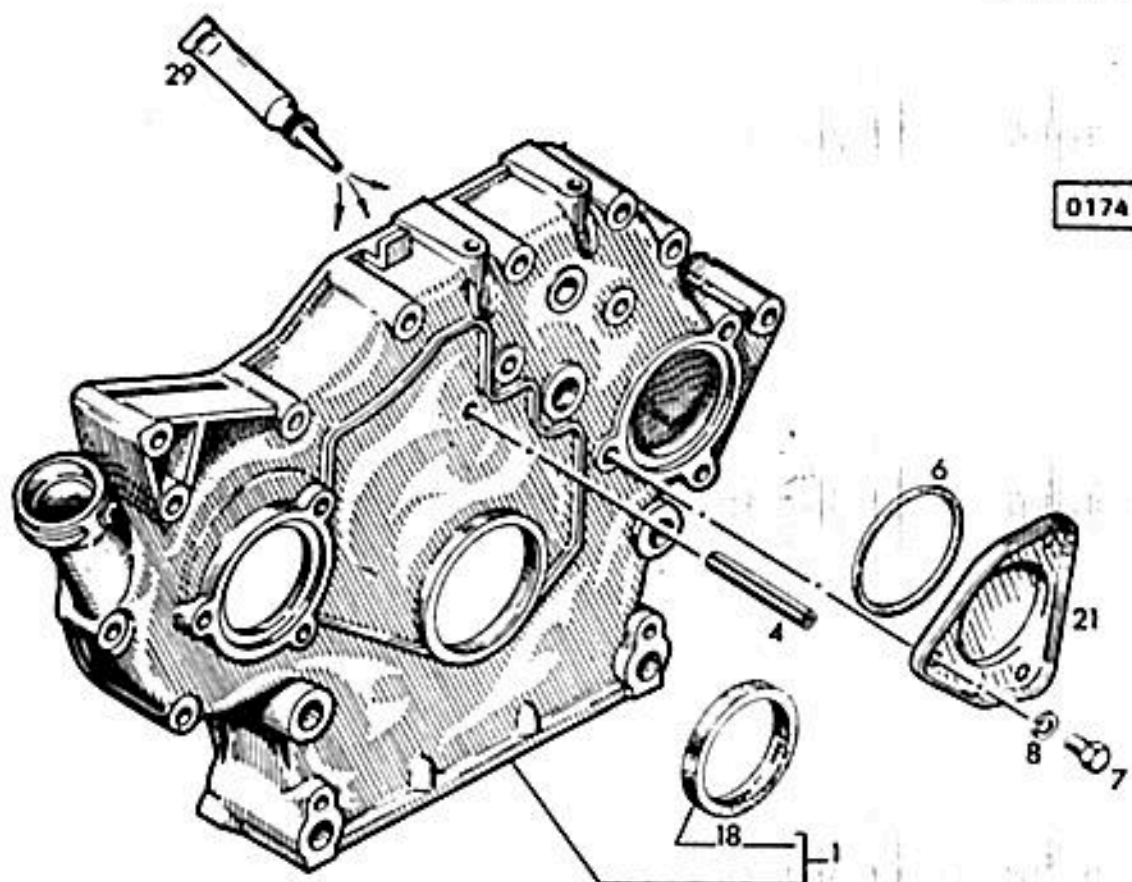

POS.	Nº PIEZA	CANT.	DENOMINACION	OBSERVACIONES
1	0301 9552	1	TAPA DELANTERA CON RETEN	
4	0111 5461	1	PASADOR ELASTICO	6 x 50 DIN 1481
6	0116 6111	1	ANILLO DE GOMA	80 x 3 H 2927 SI.
7	0110 2396	1	TORNILLO	M 8x8 DIN 933 B.8 A4C
8	0110 7283	1	ARANDELA	B 8 DIN 137 A4C
18	0223 4133	1	RETEN	
21	0336 2504	1	TAPA	
29	0302 5420	S/N	SELLADOR	S 732 RTV

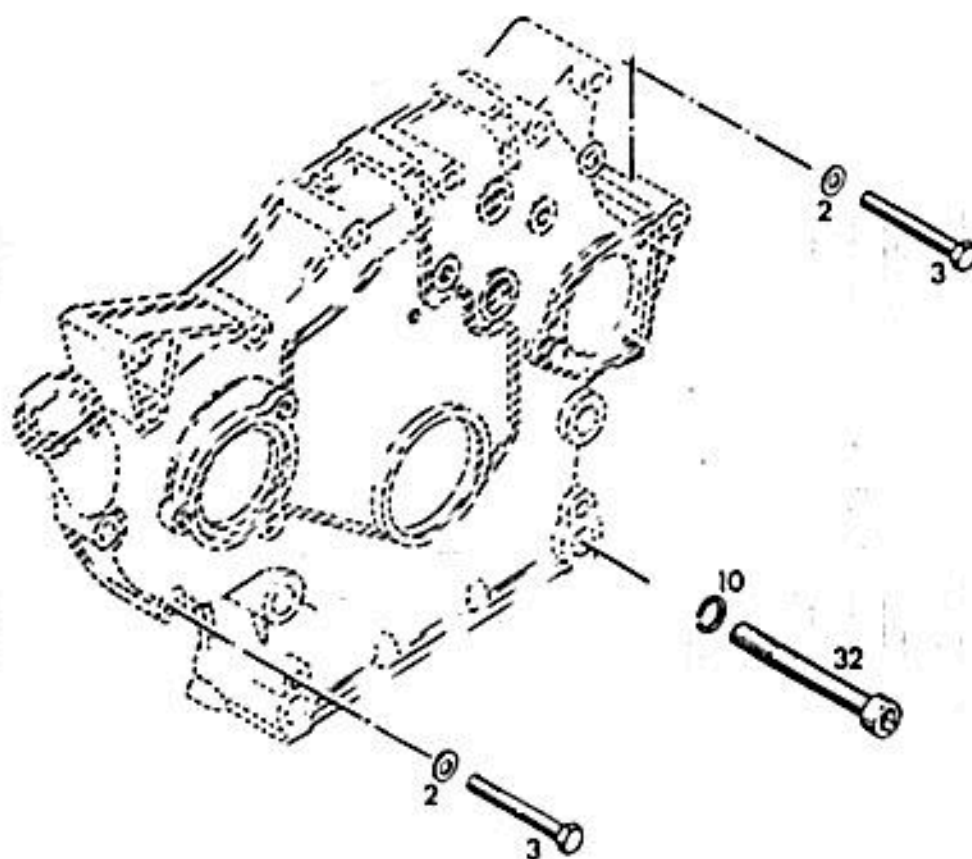
0187

POS.	Nº PIEZA	CANT.	DENOMINACION	OBSERVACIONES
2	0110 7101	4	ARANDELA	A 8,4 DIN 125 ST A4C
3	0111 1179	4	TORNILLO	M 8x70 DIN 931 8.8 A4C
10	0110 7240	4	ARANDELA	B 14 DIN 127 A4C
32	0110 4016	4	TORNILLO	M 14x120 DIN 912 10.9

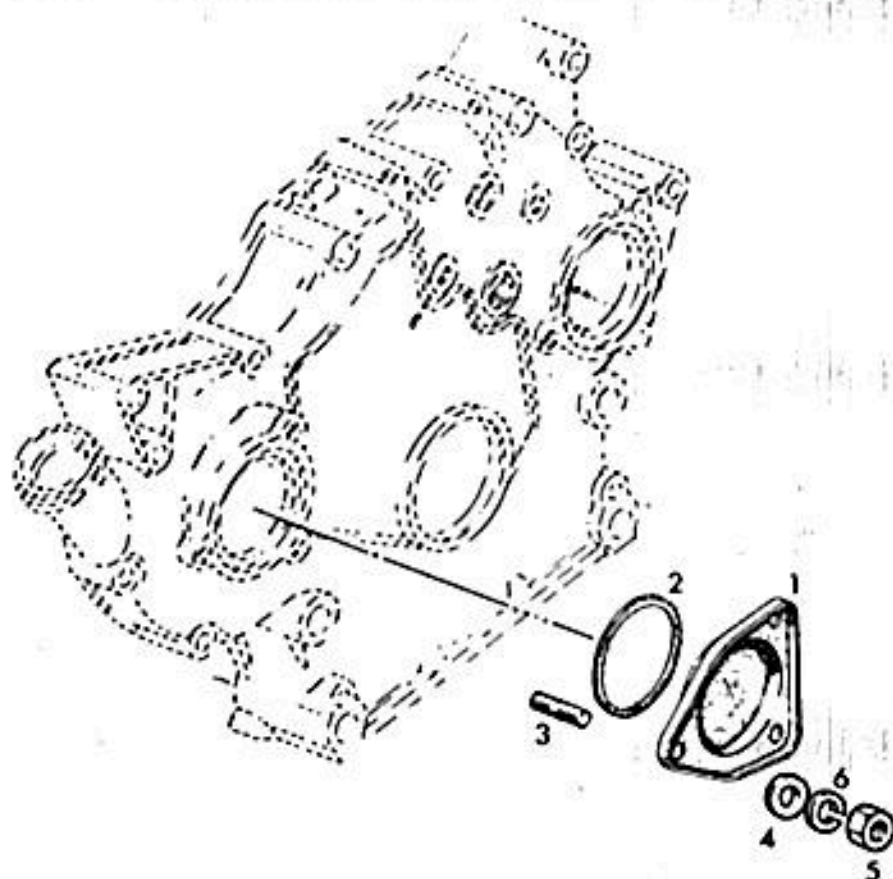
0188

POS.	Nº PIEZA	CANT.	DENOMINACION	OBSERVACIONES
1	0336 2504	1	TAPA	
2	0116 6110	1	ANILLO GOMA	80 x 3 H 721
3	0111 0168	3	ESPARRAGO	M 8x15 SK 6 DIN 835 B.8 A4C
4	0110 7101	3	ARANDELA	A 8,4 DIN 125 ST A4C
5	0111 2824	3	TUERCA	M 8 DIN 934 M 8 A4C
6	0110 7233	3	ARANDELA	B 8 DIN 127 A4C

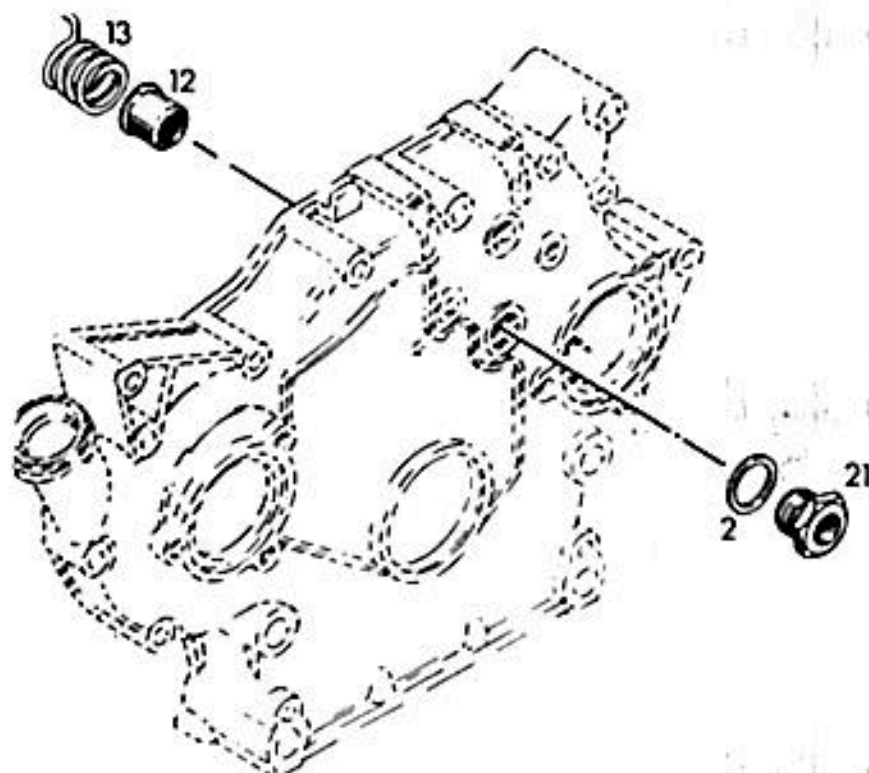

0189

POS.	Nº PIEZA	CANT.	DENOMINACION	OBSERVACIONES
2	0111 8750	1	JUNTA	A 24x29 DIN 7603 ALU
12	0213 5019	1	CAPUCHON	
13	0213 5023	1	RESORTE	
21	0301 8406	1	PIEZA CONEXION	



BLOQUE MOTOR:
TOBERA INYECCION ACEITE

01 0223 9589

Cantid./unid. cilind.

0223 9590

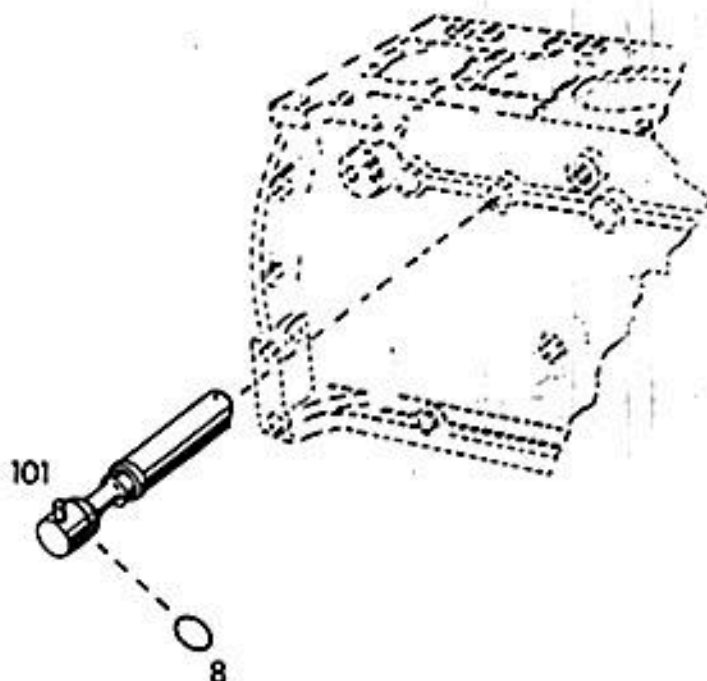

0191

POS.	Nº PIEZA	CANT.	DENOMINACION	OBSERVACIONES
8	0117 3838	1	ANILLO DE GOMA	9x1,5 H2927 FPM 1-70
101	0223 9589	1	TOBERA INYECCION ACEITE CON ANILLO DE GOMA	PARA PISTON SIN CANAL

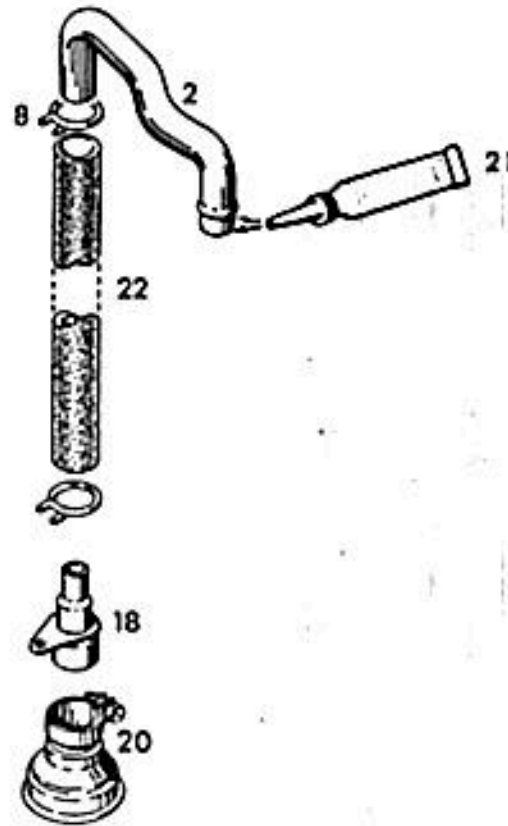
020A

POS.	Nº PIEZA	CANT.	DENOMINACION	OBSERVACIONES
2	0210 1740	1	CAÑO	
8	0116 3942	2	ABRAZADERA	SK 33 H 735
18	0223 1483	1	REDUCTOR	
20	0335 8411	1	FILTRO	
21	0302 5420	S/N	SELLADOR	S 732 RTV
22	0140 0968	1	MANGUERA	A 25x31x307 H 7761

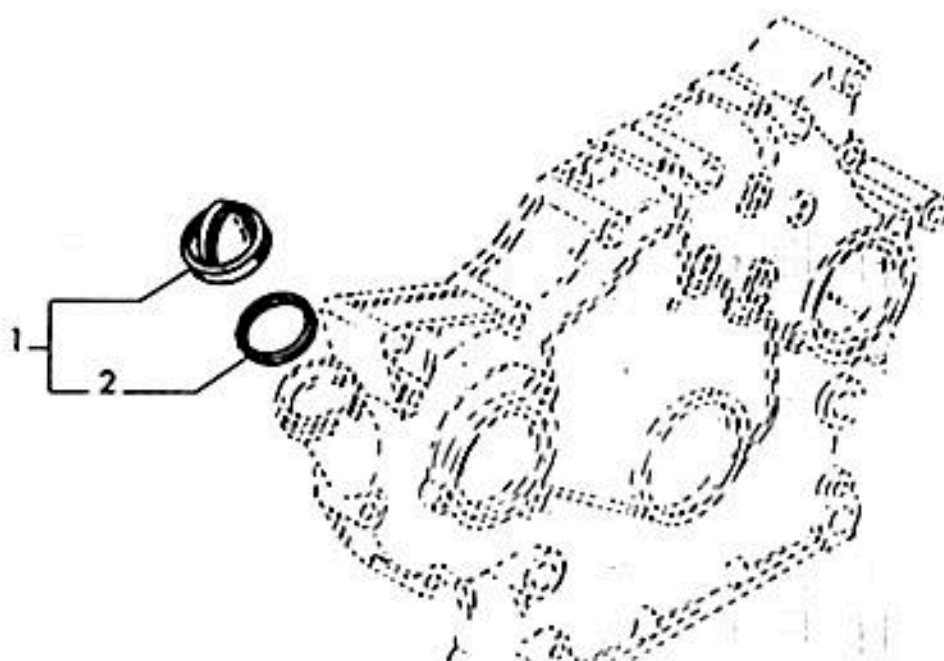
0190

POS.	Nº PIEZA	CANT.	DENOMINACION	OBSERVACIONES
1	0123 6291	1	TAPA CON JUNTA	
2	0123 6290	1	JUNTA	



BLOQUE MOTOR:
VARILLA MED. NIVEL ACEITE

01 0216 5016

0210 0069

1

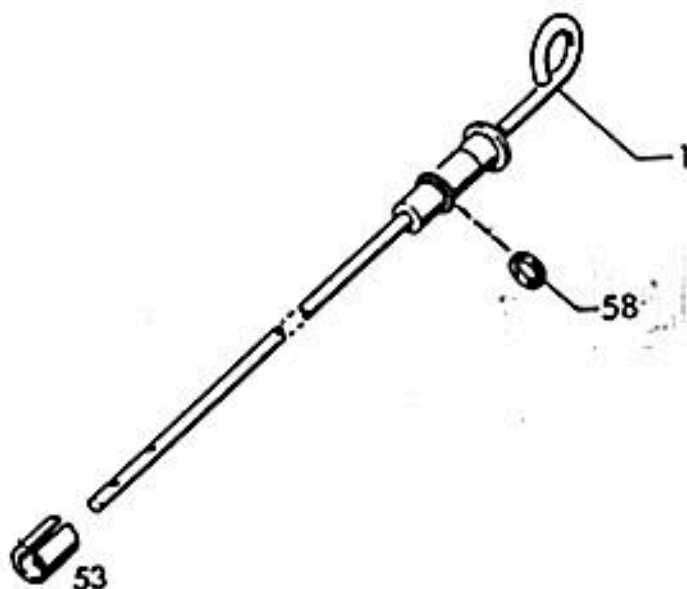

0192

POS.	Nº PIEZA	CANT.	DENOMINACION	OBSERVACIONES
1	0216 5083	1	VARILLA SIN ANILLO	B 13 x 14 H 2341 5x2 H 721
53	0116 7269	1	BUJE TENSOR	
58	0116 5975	1	ANILLO DE GOMA	

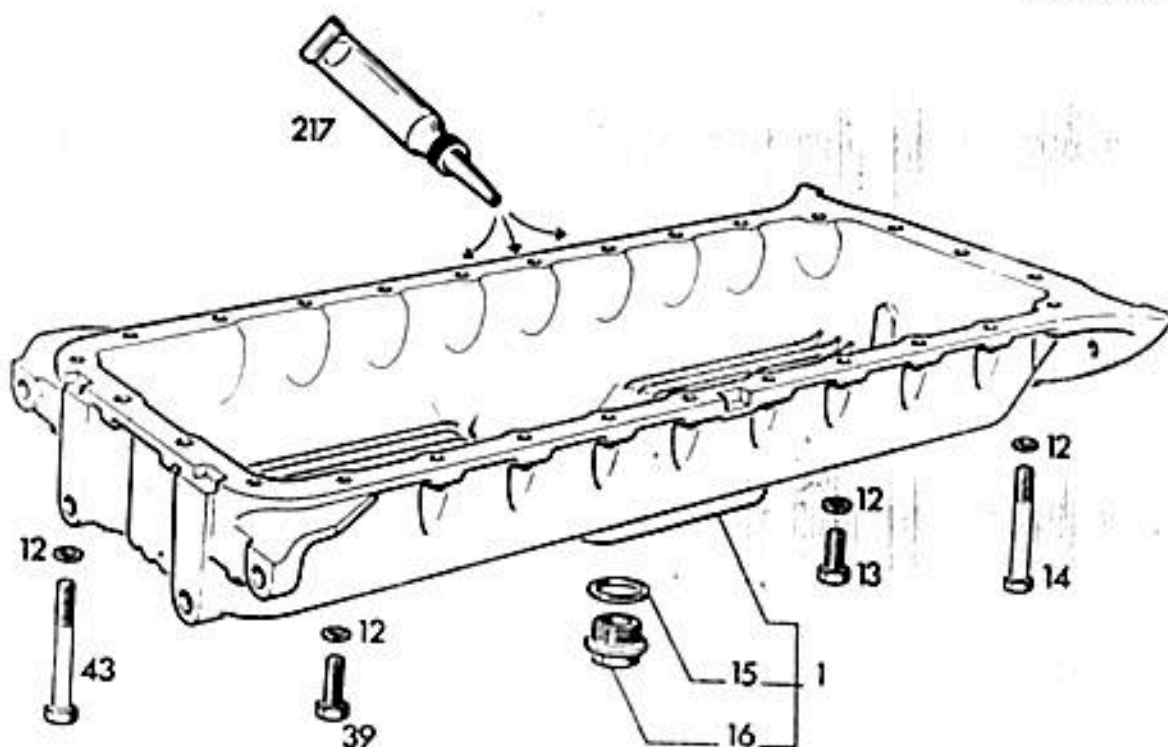
0178

POS.	Nº PIEZA	CANT.	DENOMINACION	OBSERVACIONES
1	0301 9811	1	CARTER CON TAPON Y JUNTA	
12	0110 7233	27	ARANDELA	B 8 DIN 127 A4C
13	0111 2333	20	TORNILLO	M 8x25 DIN 933 8.8 A4C
14	0111 1213	3	TORNILLO	M 8x110 DIN 931 8.8 A4C
15	0111 8784	1	JUNTA	A30x36 DIN 7603 CU
16	0122 0240	1	TAPON	M 30 x 1,5
39	0111 2341	2	TORNILLO	M 8 x 30 DIN 933 8.8 A4C
43	0111 1200	2	TORNILLO	M 8 x 90 DIN 931 8.8 A4C
217	0302 5420	S/N	SELLADOR	S 732 RTV

Cantid./unid. cilind.

0213 7138

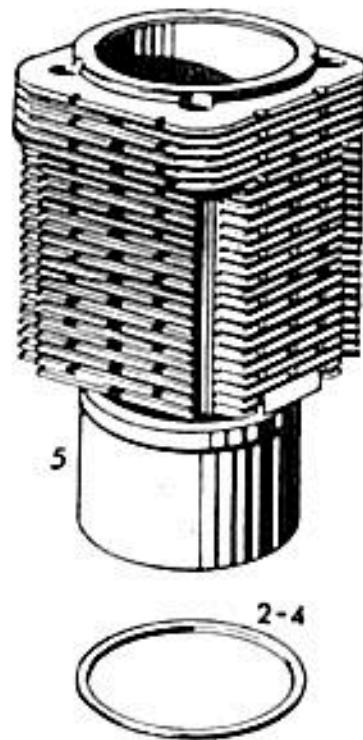
1

0193

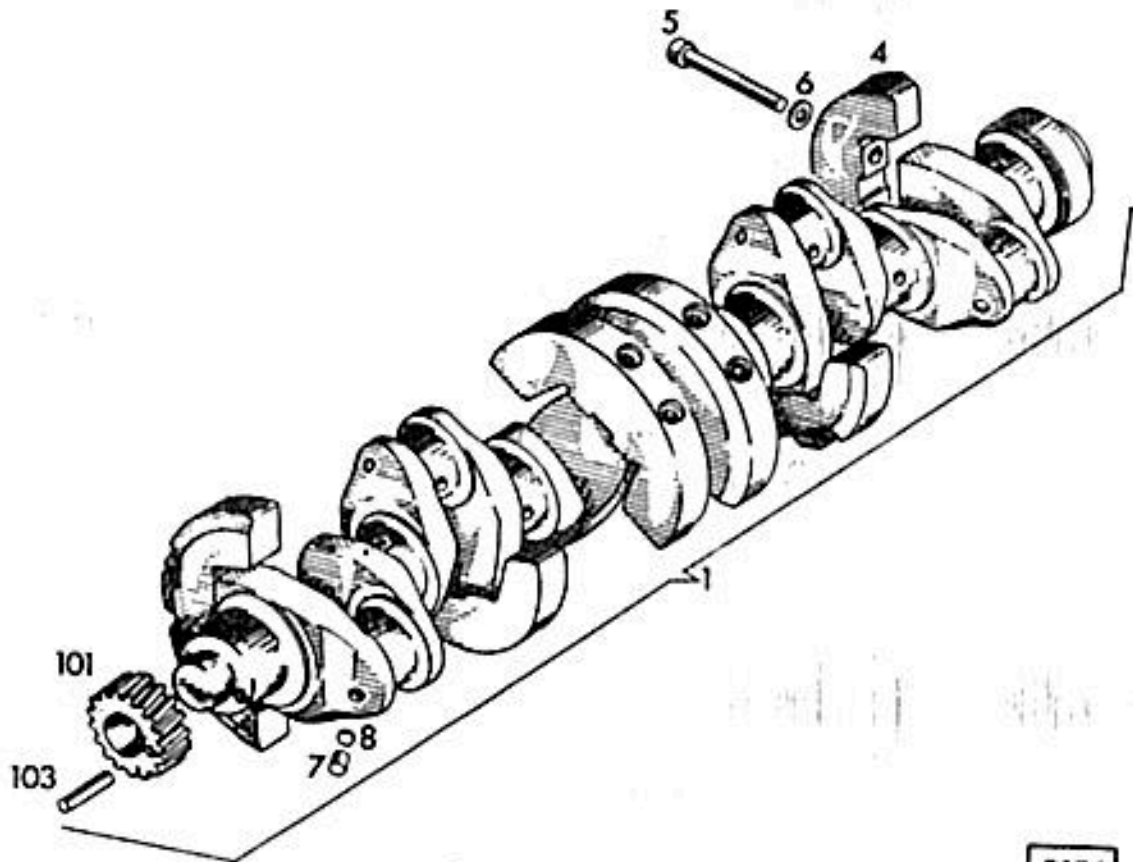
POS.	Nº PIEZA	CANT.	DENOMINACION	OBSERVACIONES
2	0213 7256	S/N	SUPLEMENTO	E 0,2 MM
4	0223 2963	S/N	SUPLEMENTO	E 0,5 MM
5	0223 1928	1	CILINDRO	STD Ø 102

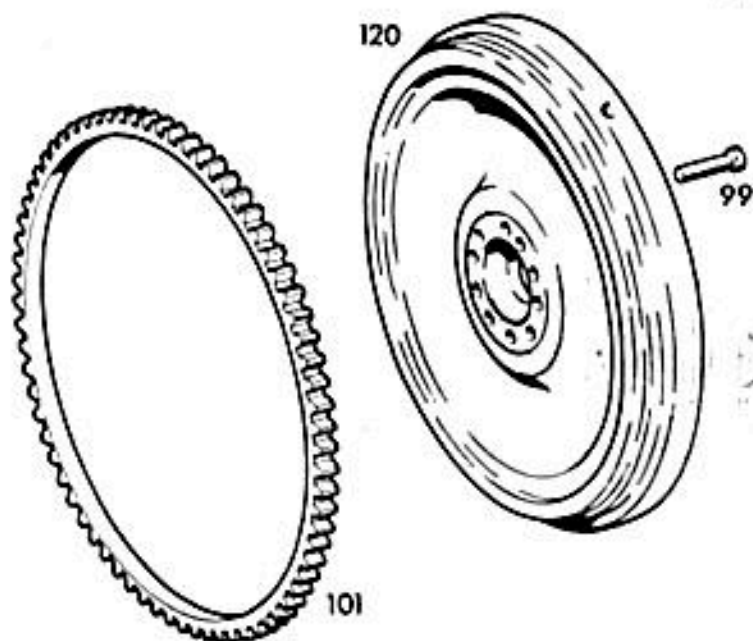

0176

POS.	Nº PIEZA	CANT.	DENOMINACION	OBSERVACIONES
1	0213 9148	1	CIGDEÑAL COMPLETO	
4	0223 1747.	6	CONTRAPESO	
5	0302 3238	12	TORNILLO	M 12 x 60 DIN 912 10.9
6	0121 6119	12	ARANDELA	2308 A 29
7	0117 0580	6	TAPON	A 8 H 2855
8	0116 7010	6	ARANDELA	A 7,5 x 1 H 984
101	0223 7258	1	ENGRANAJE	
103	0110 5166	1	ESPIGA	B M 6 x 45 DIN 7

0203

POS.	Nº PIEZA	CANT.	DENOMINACION	OBSERVACIONES
99	0110 4845	10	TORNILLO	M 10 x 1 x 35 DIN 961 10.9
101	0213 1081	1	CORONA	
120	0301 8933	1	VOLANTE	



DEUTZ
FAHR

CIGDEÑAL:
POLEA

05 0301 8427

0213 2535

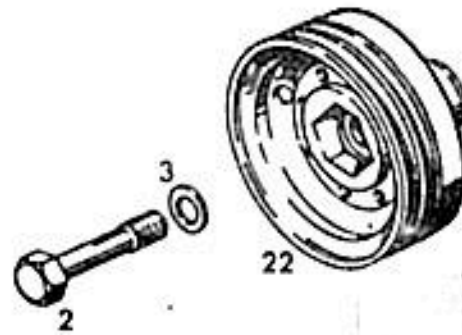

0175

POS.	Nº PIEZA	CANT.	DENOMINACION	OBSERVACIONES
2	0116 6951	1	TORNILLO PRETENSADO	M 24x2 IZQ. X 110 H803 10.9 2308 A 40
3	0121 6128	1	ARANDELA	
22	0301 8344	1	POLEA CON AMORTIGUADOR	

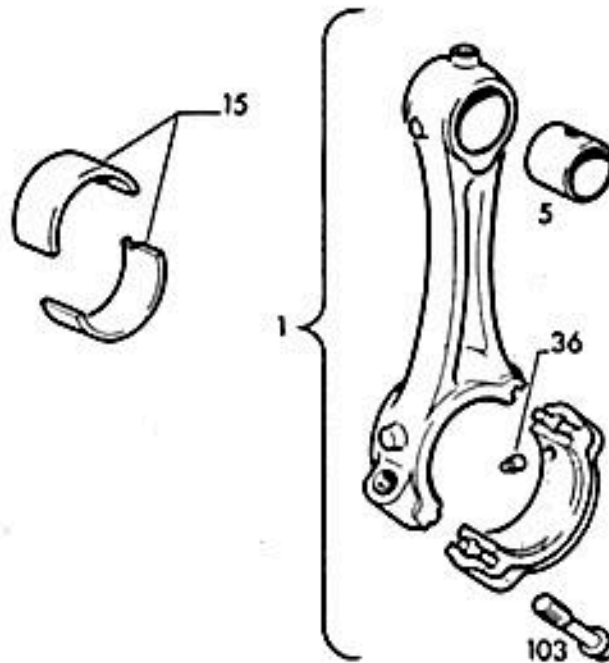

0171

POS	Nº PIEZA	CANT.	DENOMINACION	OBSERVACIONES
1	0301 8676	1	BIELA COMPLETA	SE SUMINISTRA SOLO COLOR VERDE
5	0337 1612	1	BUJE PERNO DE PISTON	Ø INT. 35 MM
15	0213 7750	1	COJINETE	STD. Ø 60,00 MM INFRAMEDIDA VER POS. 950 a 953
36	0213 6101	1	PERNO FIJACION	
103	0213 3871	2	TORNILLO PRETENSADO	
950	0213 7754	1	COJINETE	1ERA. INF. Ø 59,75 MM
951	0213 7758	1	COJINETE	2DA. INF. Ø 59,50 MM
952	0213 7762	1	COJINETE	3RA. INF. Ø 59,25 MM
953	0213 7766	1	COJINETE	4TA. INF. Ø 59,00 MM

Cantid./unid. cilind

0213 9152

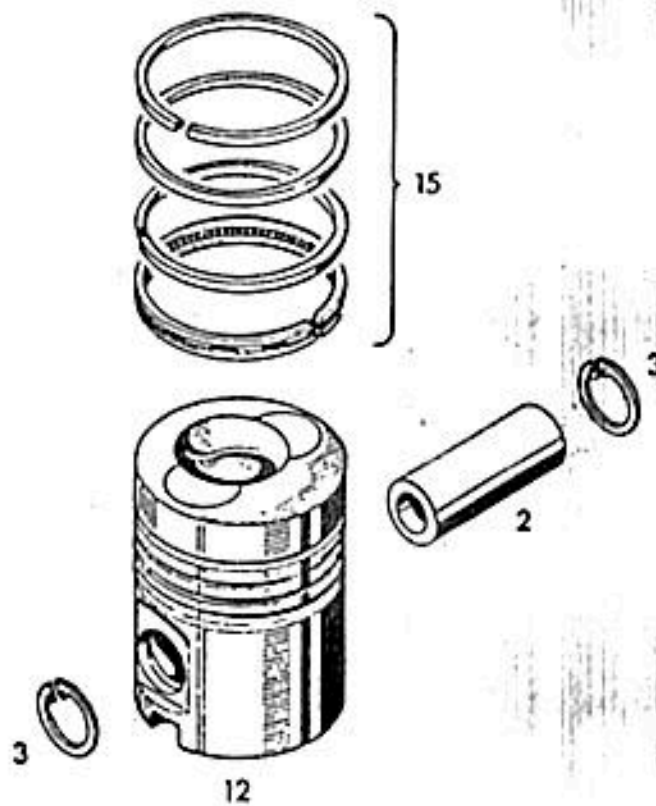

0194

POS.	Nº PIEZA	CANT.	DENOMINACION	OBSERVACIONES
2	0337 1660	1	PERNO PISTON	Ø 35 MM
3	0110 7821	2	ANILLO SEGURO	35 x 1,5 DIN 472
12	0301 7982	1	PISTON SIN CANAL	Ø STD 102 MM
15	0223 3302	1	JUEGO DE AROS	Ø STD 102 MM

Cantid./unid. cilind.

0213 7224

1

101 = •

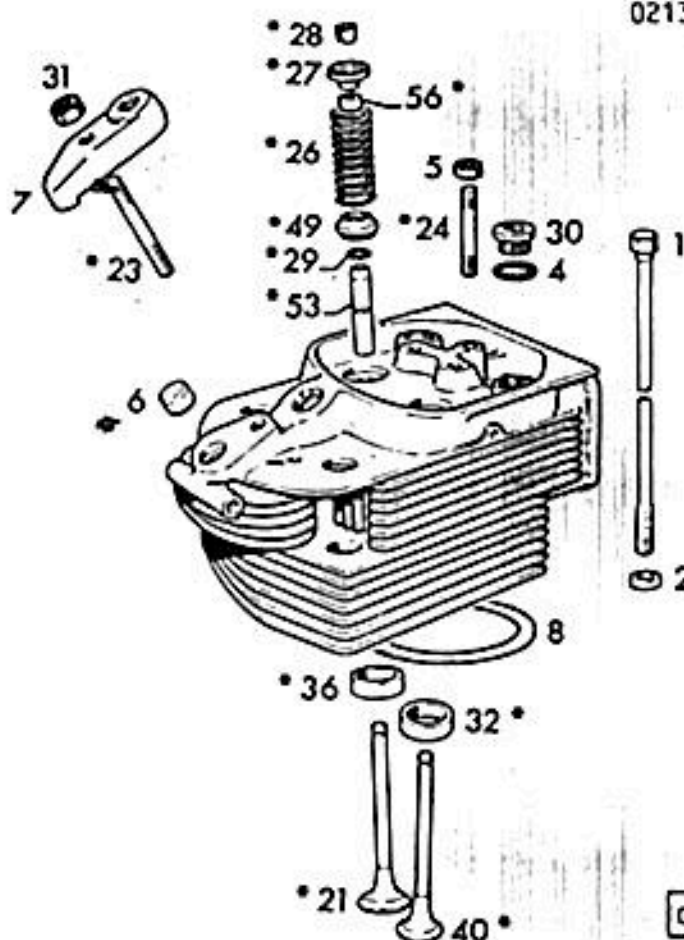
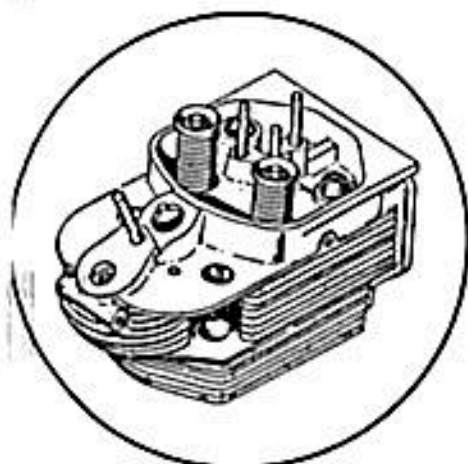

0308

POS.	Nº PIEZA	CANT.	DENOMINACION	OBSERVACIONES
1	0210 1681	4	TORNILLO PRETENSADO	
2	0337 1666	4	ARANDELA	
4	0111 8764	2	JUNTA	A 26x32 DIN 7603 CU
5	0111 2824	3	TUERCA	M 8 DIN. 934 M8 A4C
6	0213 7580	1	SUPLEMENTO	
7	0213 7591	1	PUENTE FIJACION	
8	0223 0216	1	ANILLO INTERMEDIO	
21	0213 7457	1	VALVULA DE ADMISION	
23	0111 0256	1	ESPARRAGO	M 10x65-504-567 DIN 835
				8.8 A4C
24	0112 4753	3	ESPARRAGO	M 8x55-504-567 DIN 835
				8.8 A4C
25	0336 9305	2	RESORTE	
27	0337 1748	2	PLATILLO PARA RESORTE	
28	0116 8817	4	SEGURO CONICO	8 H 7020
29	0121 5500	2	ANILLO SEGURO	951 K 4
30	0213 6596	2	TAPON	
31	0110 2659	1	TUERCA	M 10 DIN 934 M 8 A4C
32	0213 7306	1	ASIEN TO VALVULA ESC. STD.	SOBREMEDIDAS VER POS.950
				A 951
35	0213 7302	1	ASIEN TO VALVULA ADM. STD.	SOBREMEDIDAS VER POS. 952
				A 953

POS.	Nº PIEZA	CANT.	DENOMINACION	OBSERVACIONES
40	0337 1762	1	VALVULA DE ESCAPE	
49	0213 7096	2	DISTANCIADOR	
53	0223 2520	2	GUIA DE VALVULA STANDARD	SOBREMEDIDAS VER POS. 954 A 955
56	0302 4030	2	CAPUCHON PARA VALVULA	
101	0302 4103	1	CABEZA DE CILINDRO	PREMONTADA CON PIEZAS •
950	0210 1686	1	ASIENTO VALVULA ESCAPE	1RA. SOBREMEDIA Ø 40,26 MM
951	0210 1687	1	ASIENTO VALVULA ESCAPE	2DA. SOBREMEDIA Ø 40,36 MM
952	0210 1683	1	ASIENTO VALVULA ADMISION	1RA. SOBREMEDIA Ø 45,76 MM
953	0210 1684	1	ASIENTO VALVULA ADMISION	2DA. SOBREMEDIA Ø 45,86 MM
954	0223 3020	2	GUIA DE VALVULA	1RA. SOBREMEDIA Ø 15,25 MM
955	0223 3021	2	GUIA DE VALVULA	2DA. SOBREMEDIA Ø 15,50 MM

Cantid./unid. cilind.

0210 0027

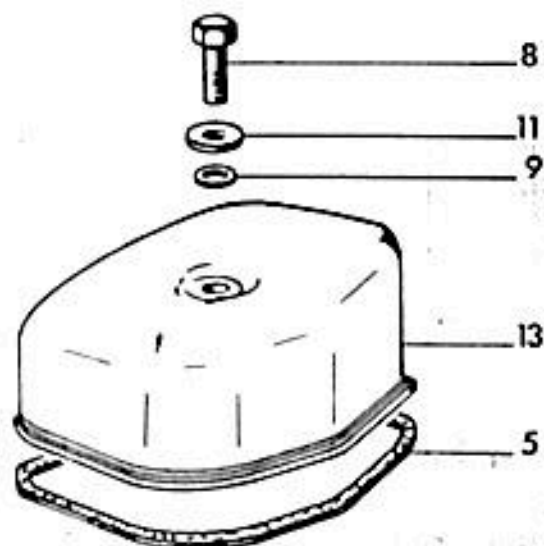
1

0195

POS.	Nº PIEZA	CANT.	DENOMINACION	OBSERVACIONES
5	0337 1692	1	JUNTA	
8	0111 1132	1	TORNILLO	M 8x30 DIN 931 B.8 A4C
9	0121 6307	1	JUNTA	2914 A8
11	0110 7101	1	ARANDELA	A 8,4 DIN 125 ST A4C
13	0213 5910	1	CAPERUZA	



DEUTZ
FAHR

ARBOL DE LEVAS

10

0210 1230

0210 0079

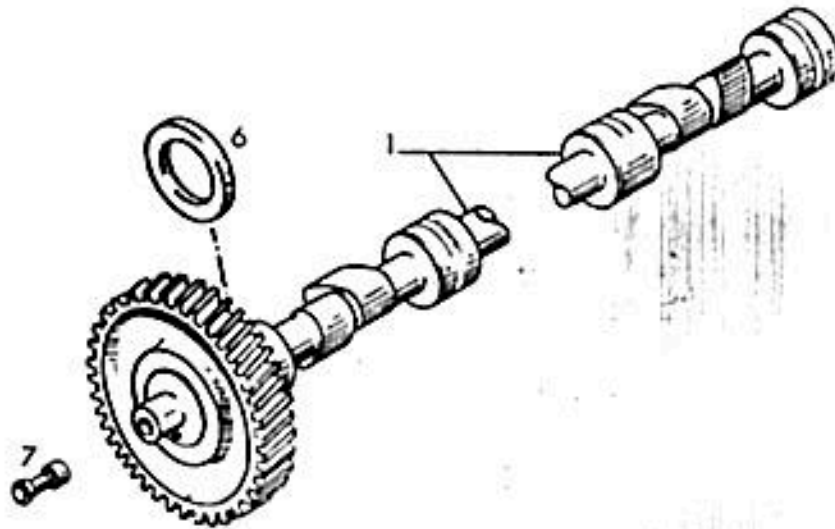

0196

POS.	Nº PIEZA	CANT.	DENOMINACION	OBSERVACIONES
1	0210 1224	1	ARBOL DE LEVAS	
6	0336 7789	1	ARANDELA	
7	0121 6884	1	BUJE	

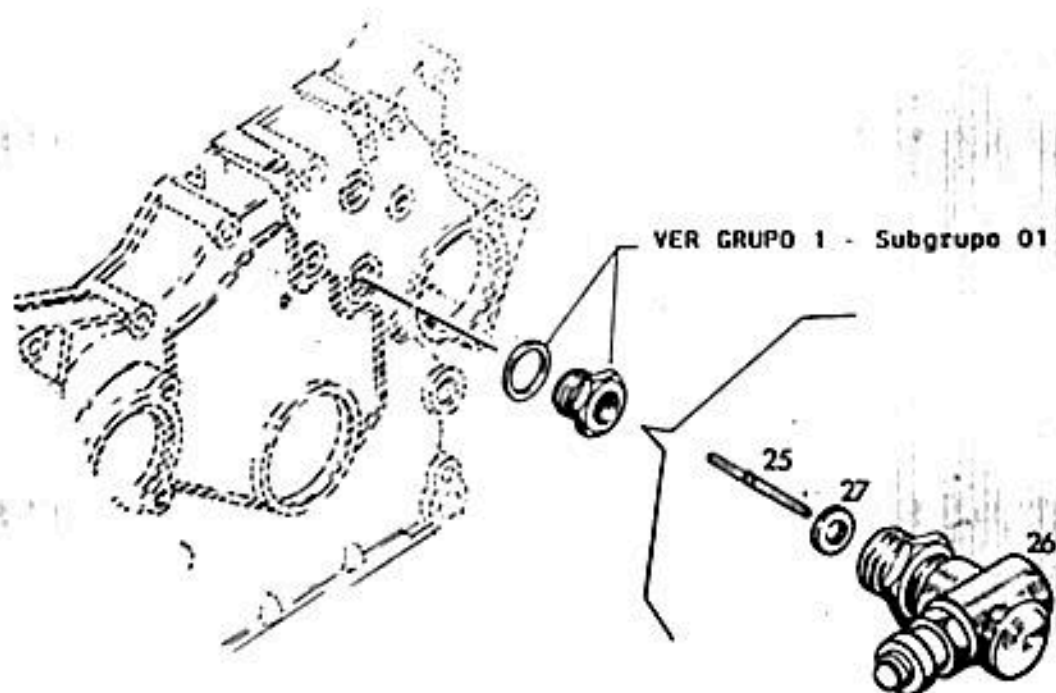

0197

POS.	Nº PIEZA	CANT.	DENOMINACION	OBSERVACIONES
25	0300 7611	1	EJE DE CONEXION	
26	0301 8408	1	TRANSMISION ANGULAR	
27	0111 9718	1	JUNTA	A 18x24 DIN 7603 CU

Cantid./unid. cilind.

0210 0008

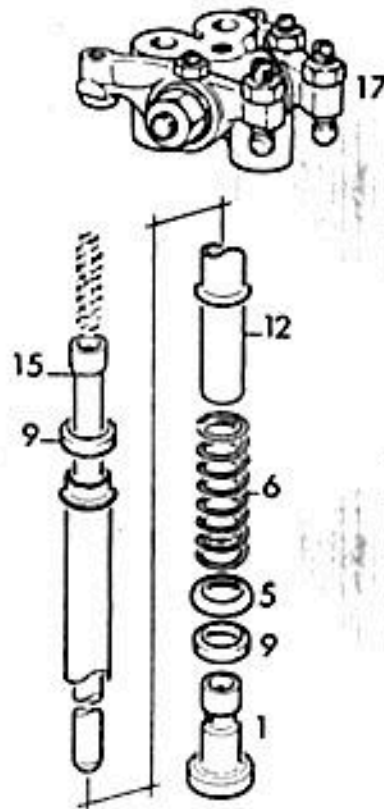

0208

POS.	Nº PIEZA	CANT.	DENOMINACION	OBSERVACIONES
1	0337 1885	2	BOTADOR	
5	0337 1887	2	CASQUETE	
6	0337 1876	2	RESORTE	
9	0223 2840	4	ANILLO DE JUNTA	
12	0337 1888	2	TUBO PROTECTOR	
15	0213 3985	2	VARILLA ALZA VALVULA	(ACERO)
17	0223 0848	1	SOPORTE BALANCINES COMP.	VER DESPIECE LAMINA 0223 0848

Cantid./unid. cilind.

0210 0024

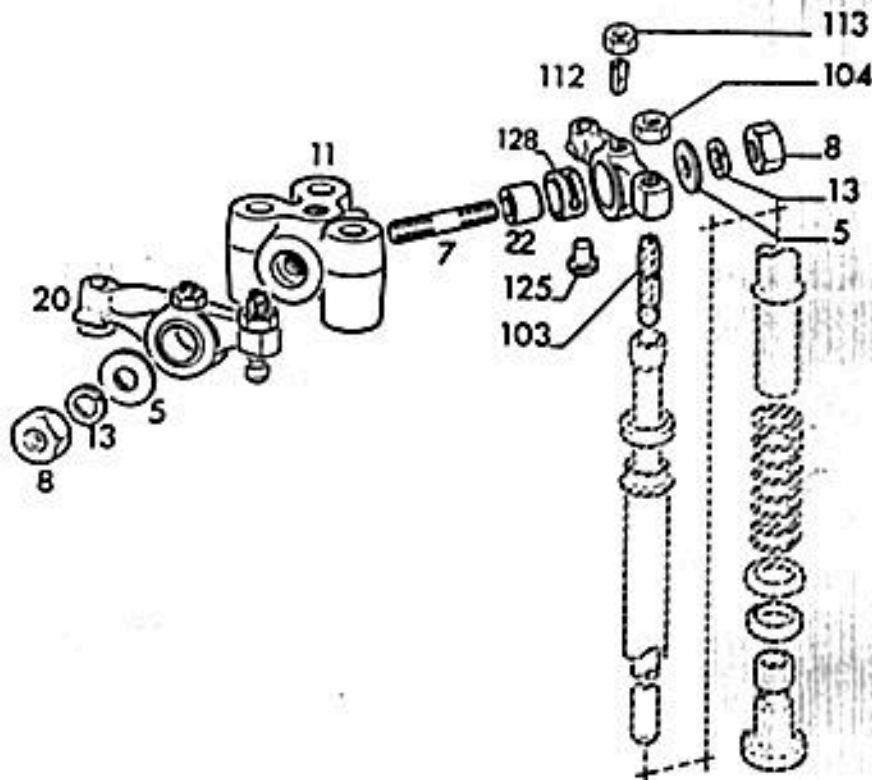

0209

POS.	Nº PIEZA	CANT.	DENOMINACION	OBSERVACIONES
5	0121 6080	2	ARANDELA	2306 A6
7	0111 3477	2	ESPARRAGO	AM 10x75 DIN 939 B.B A4C
8	0110 2659	2	TUERCA	M 10 DIN 934 M8 A4C
11	0337 1867	1	SOPORTE DE BALANCINES	
13	0110 7235	2	ARANDELA	B 10 DIN 127 A4C
20	0223 0849	2	BALANCIN COMPLETO	ADMISION Y ESCAPE
22	0223 7665	2	EJE DE BALANCIN	
103	0336 5861	2	TORNILLO REGULACION	
104	0111 3149	2	TUERCA	M 10x1 DIN 936 M8 A4C
112	0337 1845	2	TOBERA DE ACEITE	
113	0111 2813	2	TUERCA	M 6 DIN 934 M8 A4C
125	0213 9600	2	PASTILLA	
128	0223 7661	2	BUJE	

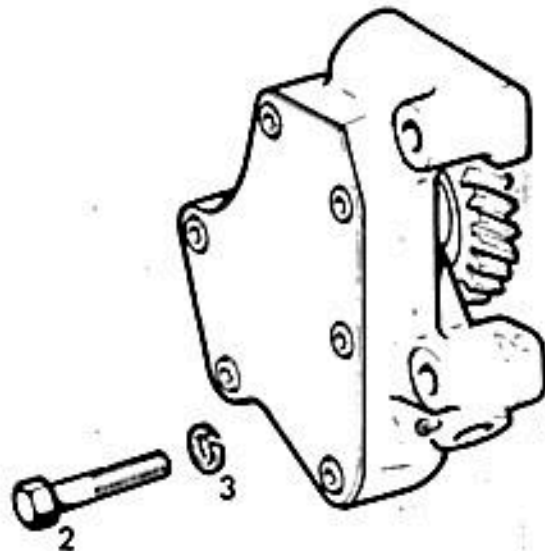

0172

POS.	Nº PIEZA	CANT.	DENOMINACION	OBSERVACIONES
1	0223 1702	1	BOMBA DE ACEITE	
2	0111 1161	2	TORNILLO	M 8x55 DIN 931 10.9
3	0116 9689	2	ARANDELA	B H 2203

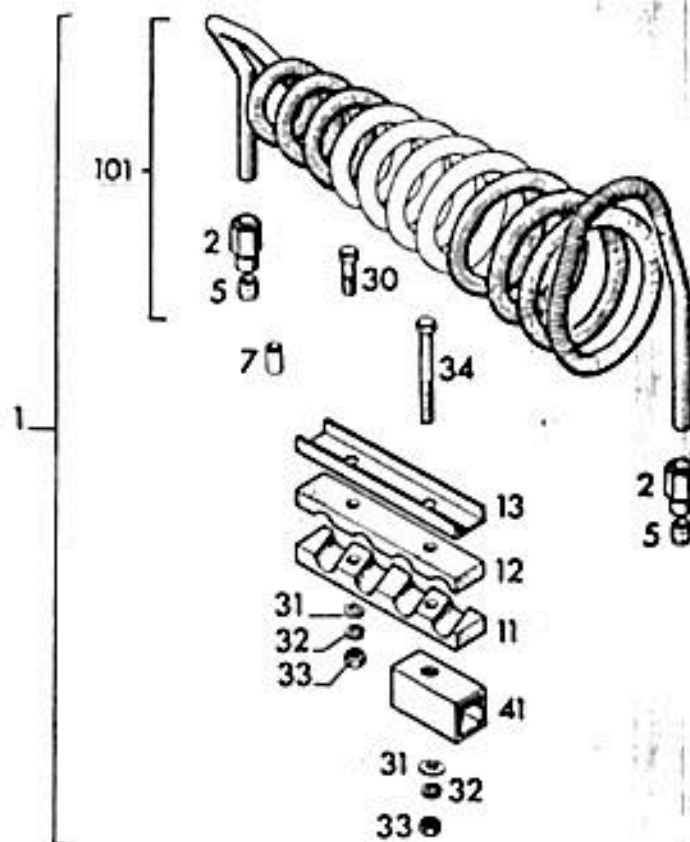

0162

POS.	Nº PIEZA	CANT.	DENOMINACION	OBSERVACIONES
1	0301 8891	1	SERPENTINA COMPLETA	
2	0223 2281	2	TUERCA DE CONEXION	
5	0121 6511	2	CONO DE JUNTA	
7	0347 6285	6	TUBO	
11	0347 6286	3	MORDAZA DE GOMA	
12	0347 6287	3	MORDAZA DE GOMA	
13	0347 6288	3	PERFIL U	
30	0112 2441	5	TORNILLO	M 8x50 DIN 933 8.8 A4C
31	0110 7101	6	ARANDELA	A 8,4 DIN 125 ST A4C
32	0111 7233	6	ARANDELA	B 8 DIN 127 A4C
33	0111 2824	6	TUERCA	M 8 DIN 934 M 8 A4C
34	0111 1179	1	TORNILLO	M 8x70 DIN 931 8.8 A4C
41	0302 1788	1	SUPLEMENTO	
101	0301 8892	1	SERPENTINA PREMONTADA	

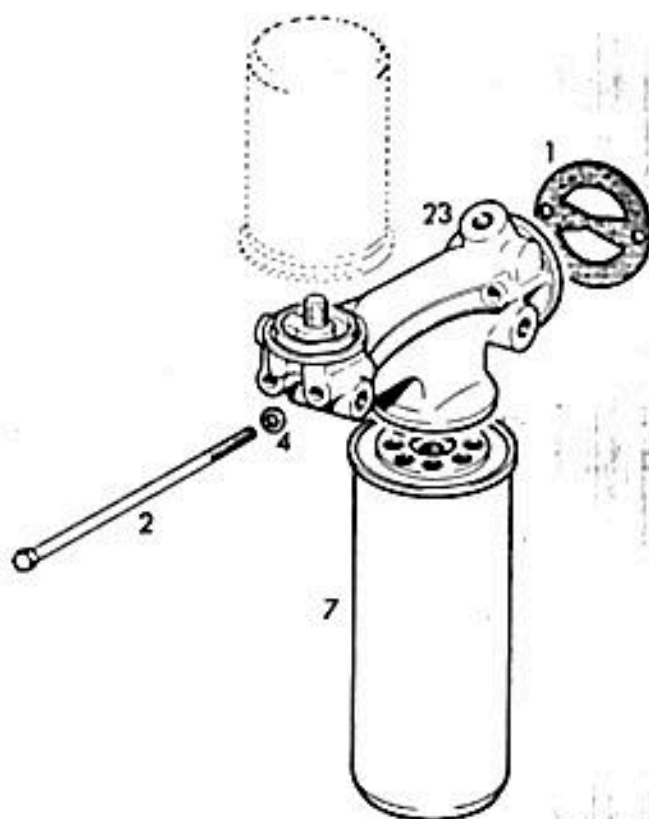

0205

POS.	Nº PIEZA	CANT.	DENOMINACION	OBSERVACIONES
1	0336 2983	1	JUNTA	
2	0111 1385	2	TORNILLO	M 10x160 DIN 931 8.8 A4C
4	0110 7105	2	ARANDELA	A 10,5 DIN 125 ST A4C
7	0300 2261	1	FILTRO	A 1,5 H 4123
23	0302 4462	1	SOPORTE DE FILTRO	

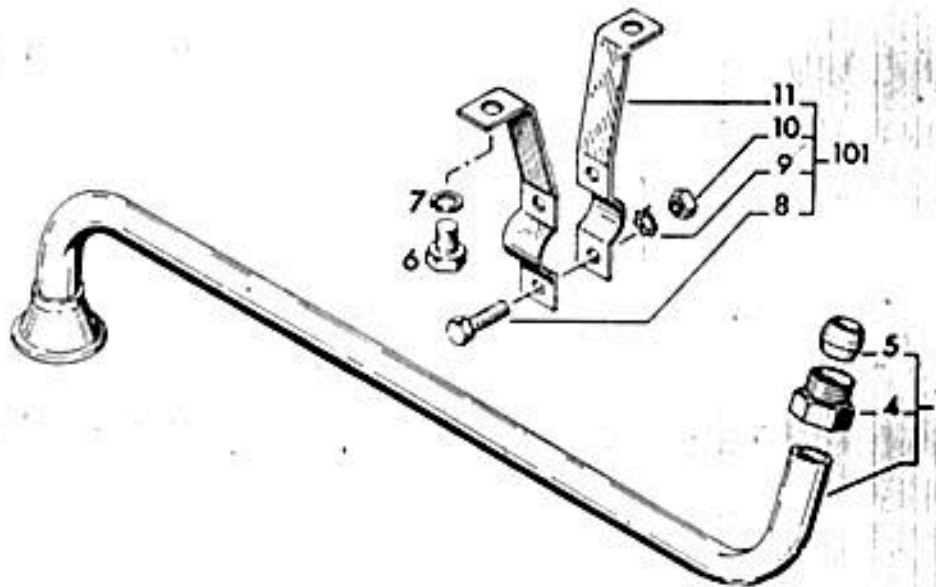

0214

POS.	Nº PIEZA	CANT.	DENOMINACION	OBSERVACIONES
1	0302 1751	1	CAÑO DE ASPIRACION	CON POS. 4 - 5
4	0121 3241	1	TUERCA DE UNION	3104 W 28
5	0121 3240	1	CONO DE JUNTA	3106 W 28
6	0111 2299	2	TORNILLO	M 8x12 DIN 933 8.8 A4C
7	0110 7233	2	ARANDELA	B 8 DIN 127 A4C
8	0110 3316	2	TORNILLO	M 6x16 DIN 933 8.8 A4C
9	0111 7861	2	ARANDELA	A 6,4 DIN 6797
10	0111 2813	2	TUERCA	M 6 DIN 934 M8 A4C
11	0213 6648	2	ABRAZADERA	
101	0213 7789	1	FIJACION CAÑO COMP.	POS. 8 A 11

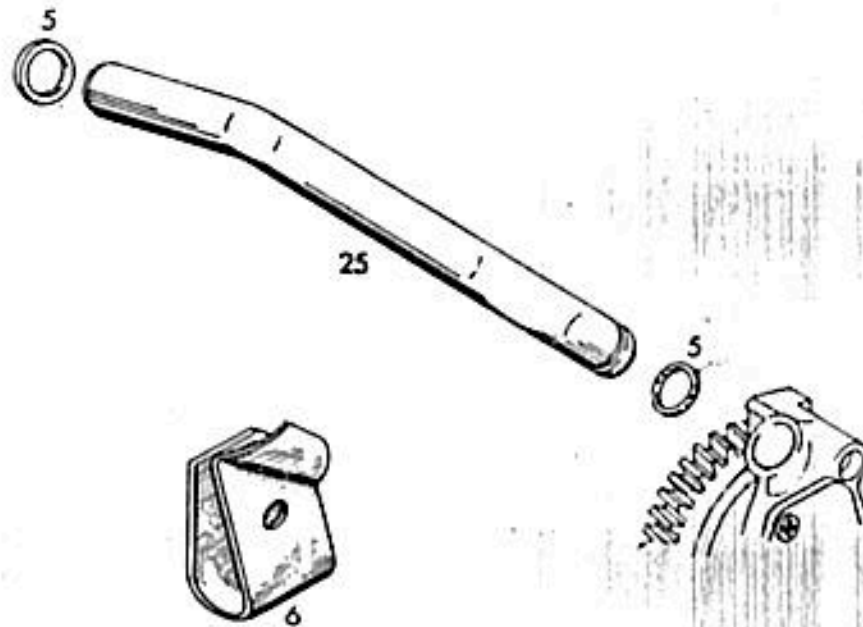

0213

POS.	Nº PIEZA	CANT.	DENOMINACION	OBSERVACIONES
5	0117 4605	2	ANILLO DE GOMA	14,5 x 3 H 2927 ACM 1-70
6	0213 8201	1	PUENTE ELASTICO	
25	0302 5586	1	CAÑO	

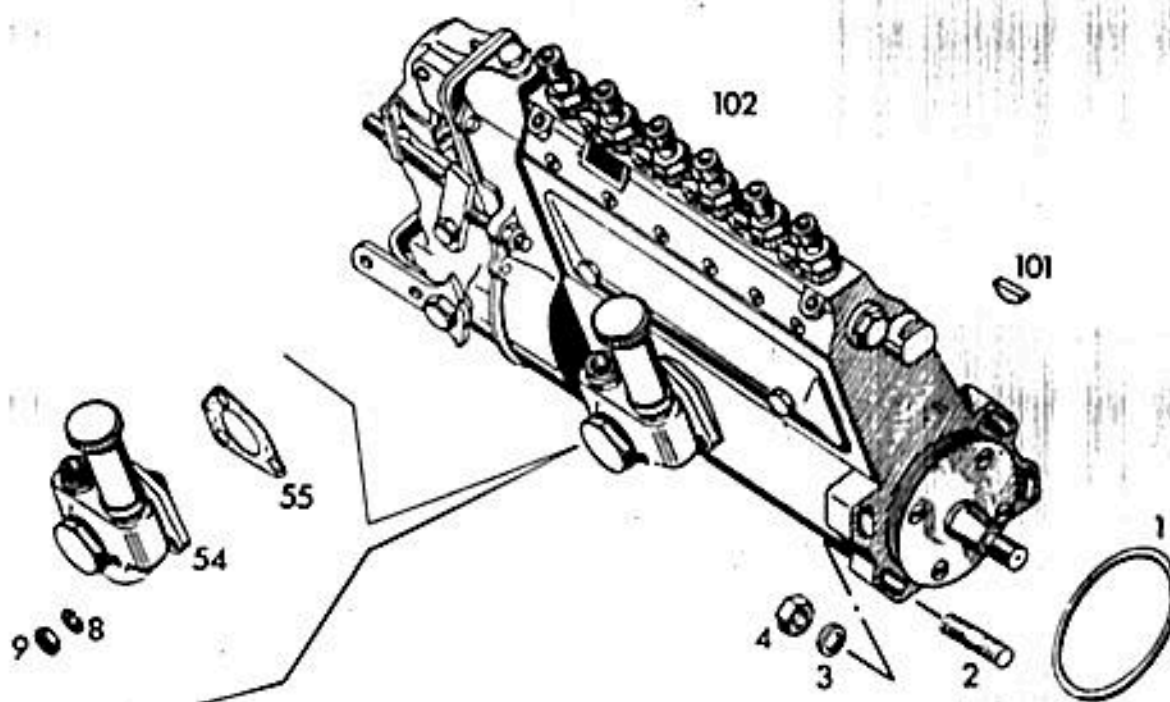

0198

POS.	Nº PIEZA	CANT.	DENOMINACION	OBSERVACIONES
1	0116 6103	1	ANILLO DE GOMA	75 x 3 H 2927 SIL.
2	0112 7134	4	ESPARRAGO	AM 10x30 DIN 939 8.8 A4C
3	0110 7105	4	ARANDELA	A 10,5 DIN 125 ST A4C
4	0110 2659	4	TUERCA	M 10 DIN 934 M 8 A4C
8	0110 7231	3	ARANDELA	B 6 DIN 127 A4C
9	0111 2813	3	TUERCA	M 6 DIN 934 M 8 A4C
54	0302 3583	1	BOMBA DE ALIMENTACION	0440 004 065
55	0301 8849	1	JUNTA	
101	0111 8326	1	CHAVETA	4 x 6,5 DIN 6888
102	0302 1867	1	BOMBA DE INYECCION	BOSCH B.400.A36.024 INCLUYE POS. 2 a 101

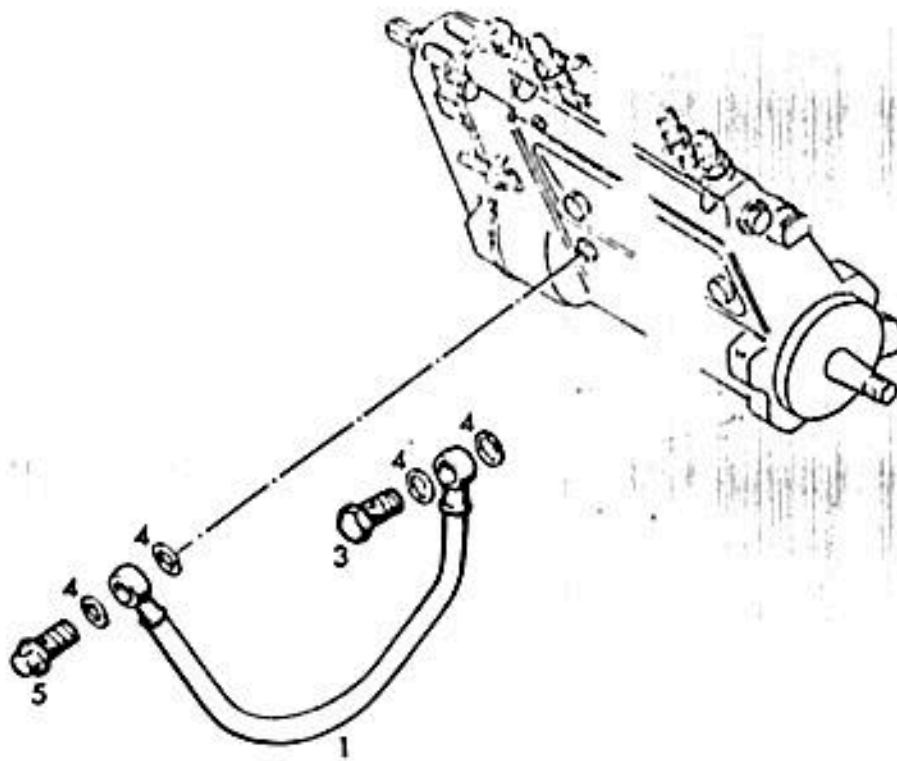

0212

POS.	Nº PIEZA	CANT.	DENOMINACION	OBSERVACIONES
1	0223 1641	1	CAÑO	
3	0111 9237	1	RACOR	A4 DIN 7623 A4C
4	0111 8664	4	JUNTA	A10x14 DIN 7603
5	0223 1136	1	RACOR	

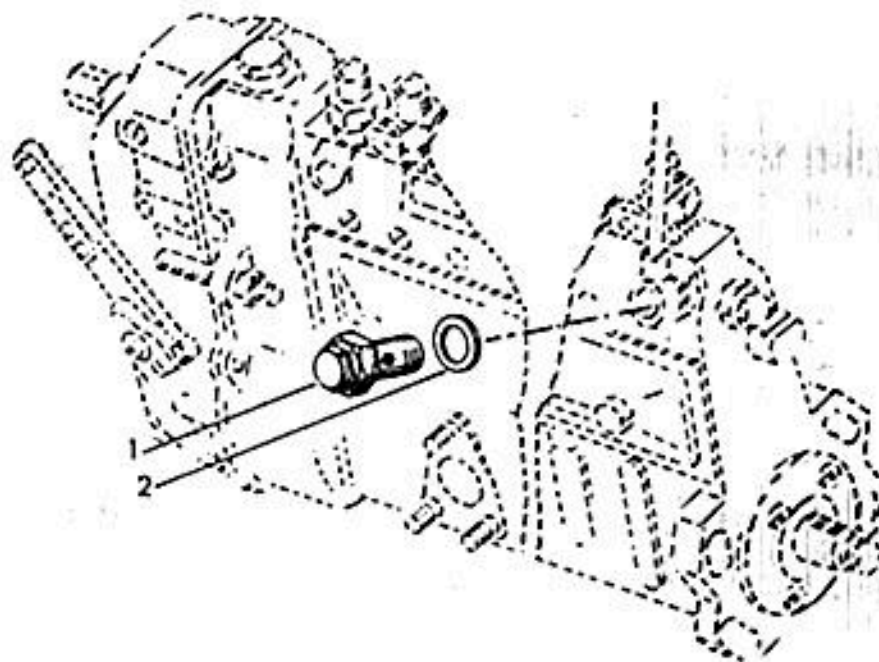
0200

POS.	Nº PIEZA	CANT.	DENOMINACION	OBSERVACIONES
1	0213 5002	1	VALVULA DE SOBREPRESION	
2	0302 4780	2	JUNTA	A 14x22 DIN 7603 CU

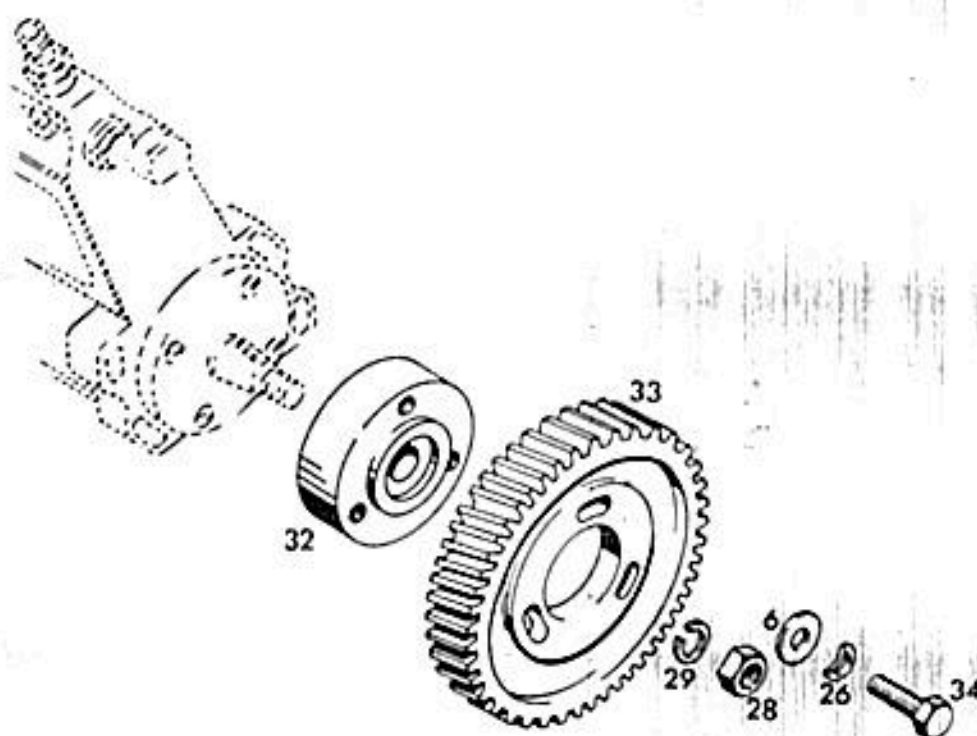

0199

POS.	Nº PIEZA	CANT.	DENOMINACION	OBSERVACIONES
6	0121 1206	3	ARANDELA	2308 A 51
26	0110 7283	3	ARANDELA	S 8 DIN 137
28	0112 7089	1	TUERCA	M 14x1,5 DIN 934 M 10 A4C
29	0110 7240	1	ARANDELA	B 14 DIN 127
32	0223 5117	1	CUBO	
33	0213 9287	1	ENGRANAJE	
34	0112 8196	3	TORNILLO	M 8x1x25 DIN 961 8.8 A4C

Cantid./unid. cilind.

0213 7571

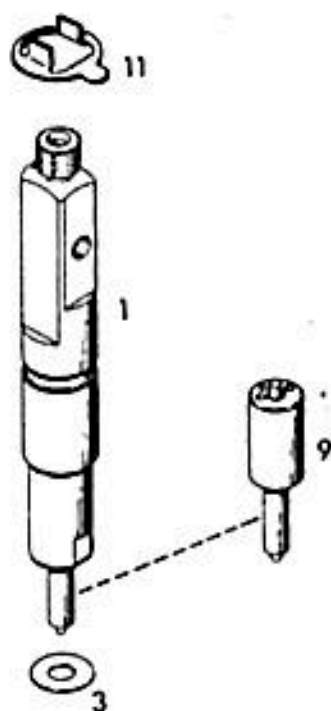
1

0163

POS.	Nº PIEZA	CANT.	DENOMINACION	OBSERVACIONES
1	0223 3085	1	INYECTOR	
3	0337 2164	1	JUNTA	
9	0223 3086	1	TOBERA	OLLA 1495 - 774
11	0223 4497	1	ARANDELA FIJACION	



**DEUTZ
FAHR**

FILTRO DE COMBUSTIBLE

20 0116 0243

0116 1582



0206

POS.	Nº PIEZA	CANT.	DENOMINACION	OBSERVACIONES
1	0116 0243	1	FILTRO DE COMBUSTIBLE	

3708 1030

1

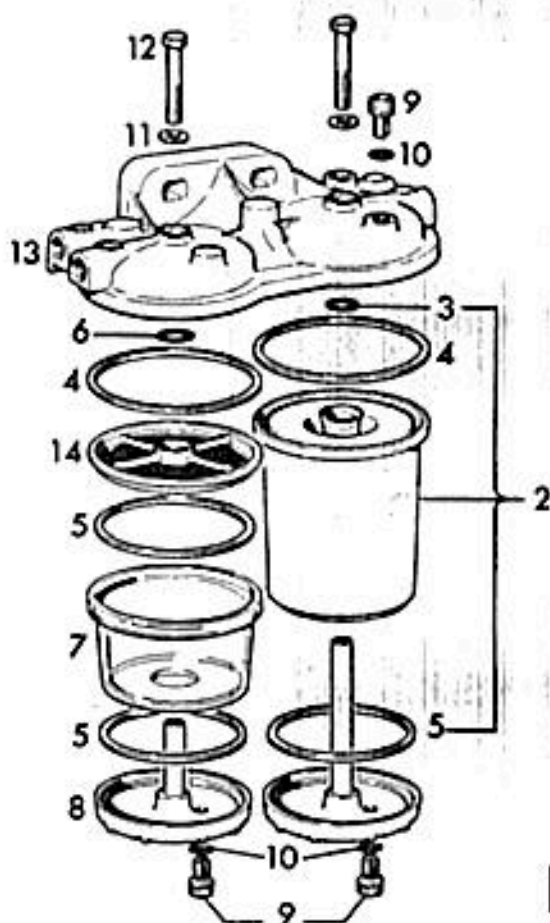

0161

POS.	Nº PIEZA	CANT.	DENOMINACION	OBSERVACIONES
1	0302 4115	1	FILTRO DE COMB. COMPLETO	CON VASO DECANTADOR DE AGUA
2	0301 8134	1	ELEMENTO FILTRANTE COMP.	
3	0300 9685	1	ANILLO DE GOMA	
4	0303 9687	2	JUNTA	
5	0300 9690	3	JUNTA	
6	0300 9686	1	ANILLO DE GOMA	
7	0301 9962	1	VASO PREFILTRO	
8	0301 9961	2	SOPORTE	
9	0300 9682	3	TORNILLO	
10	0303 9683	3	JUNTA	
11	0301 9963	2	JUNTA	
12	0301 9964	2	TORNILLO	
13	0301 9999	1	TAPA DE FILTRO	
14	0301 9871	1	MALLA FILTRANTE (TAMIZ)	

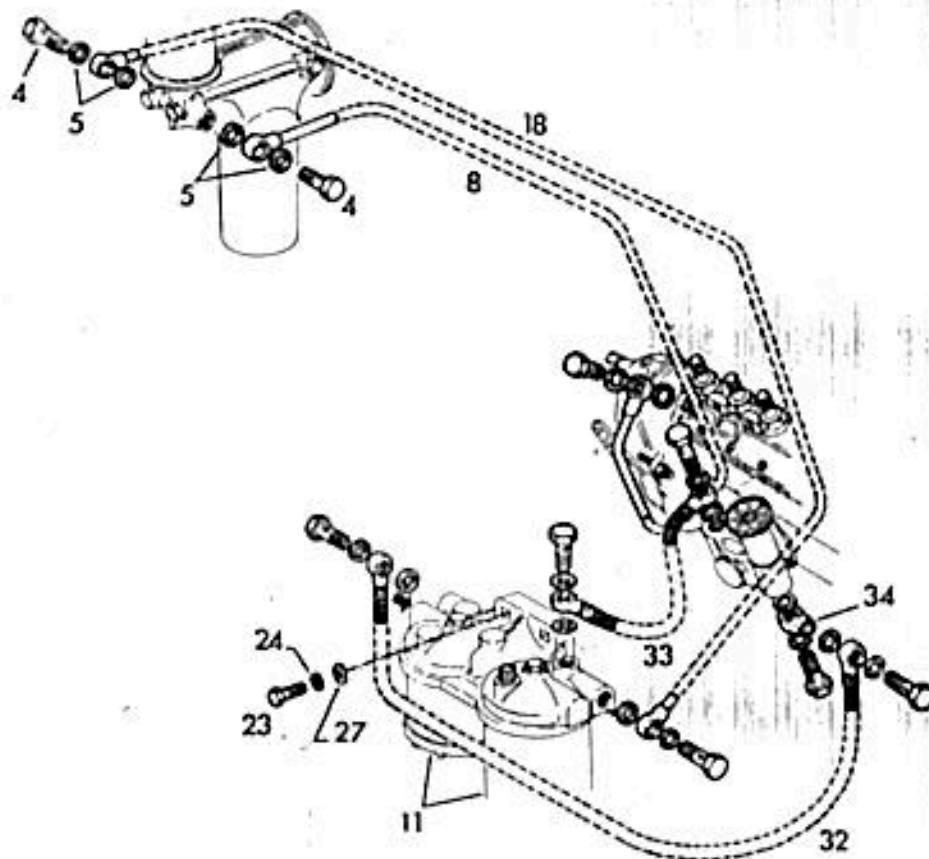

0210

POS.	Nº PIEZA	CANT.	DENOMINACION	OBSERVACIONES
4	0111 9246	9	RACOR	A 8 DIN 7623 A4C
5	0111 8688	18	JUNTA	A 14x18 DIN 7603 CU
8	0301 8575	1	TUBERIA	FILTRO 2º A BOMBA
11	-----	1	FILTRO COMPLETO	VER LISTA 20-300-7400
18	0302 4190	1	TUBERIA	FILTRO 1º A FILTRO 2º
23	0111 2429	2	TORNILLO	M 10x30 DIN 933 8.8 A4C
24	0110 7286	2	ARANDELA	B 10 DIN 137
27	0110 7105	2	ARANDELA	A 10,5 DIN 125 ST A4C
32	0126 6160	1	TUBERIA	TRAMPA A BOMBA
33	0302 1744	1	TUBERIA	BOMBA A FILTRO 1º
34	0301 9034	1	PIEZA CONEXION ANGULAR	

0213 7462

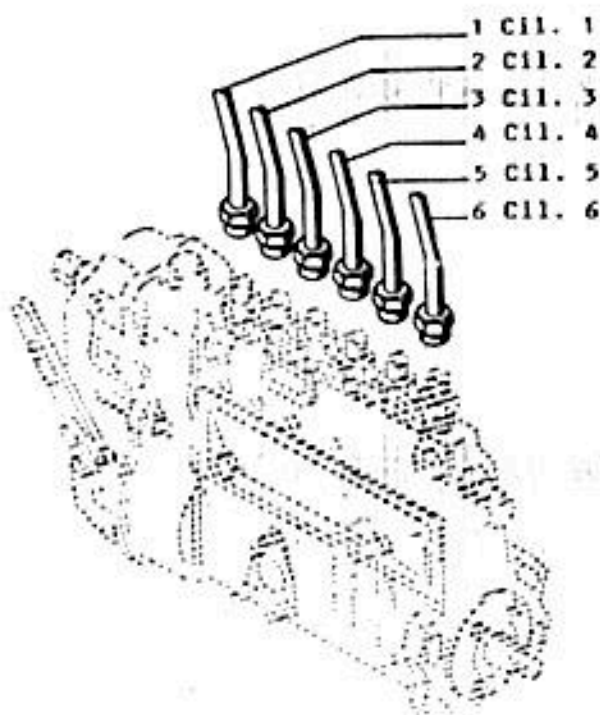
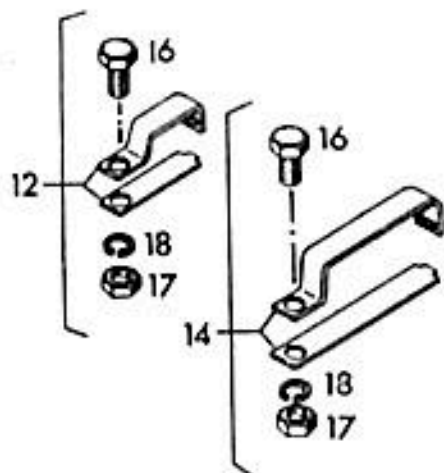
1

0201

POS.	Nº PIEZA	CANT.	DENOMINACION	OBSERVACIONES
1	0301 8200	1	TUBERIA DE INYECCION	CILINDRO Nº 1
2	0301 8201	1	TUBERIA DE INYECCION	CILINDRO Nº 2
3	0301 8202	1	TUBERIA DE INYECCION	CILINDRO Nº 3
4	0301 8203	1	TUBERIA DE INYECCION	CILINDRO Nº 4
5	0301 8204	1	TUBERIA DE INYECCION	CILINDRO Nº 5
6	0301 8205	1	TUBERIA DE INYECCION	CILINDRO Nº 6
12	0116 2720	1	ABRAZADERA COMPLETA	2 x 6 H 3220
14	0115 2718	1	ABRAZADERA COMPLETA	5 x 6 H 3220
16	0111 2240	2	TORNILLO	M 6 x 12 DIN 933 M8 A4C
17	0111 2813	2	TUERCA	M 6 DIN 934 M8 A4C
18	0110 7231	2	ARANDELA	B 6 DIN 127 A4C

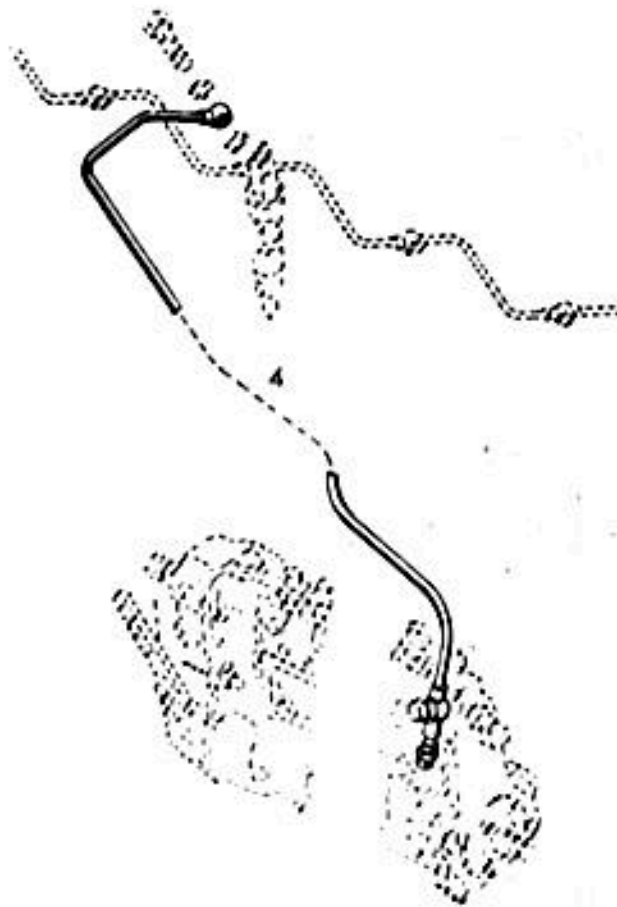
0180

POS.	Nº PIEZA	CANT.	DENOMINACION	OBSERVACIONES
4	0223 2346	1	CAÑERIA DE RETORNO	

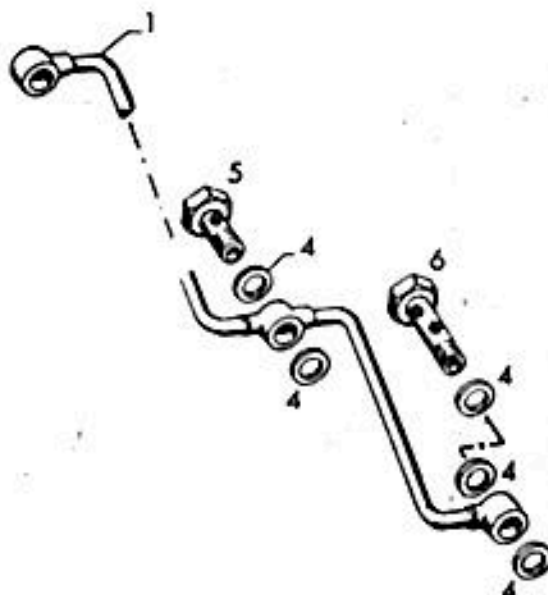

0202

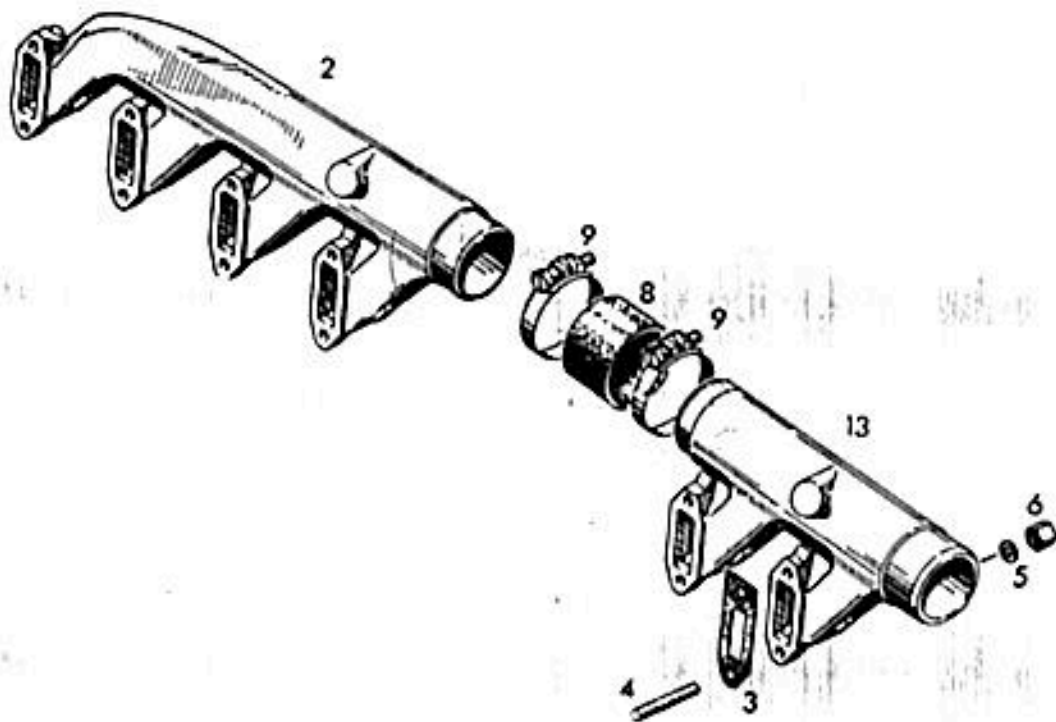
POS.	Nº PIEZA	CANT.	DENOMINACION	OBSERVACIONES
1	0213 7534	1	CAÑERIA DE RETORNO	
4	0111 8650	14	JUNTA	A 8x12 DIN 7603 CU
5	0111 9231	5	RACOR	A 2-3 DIN 7623 A4C
6	0121 6492	1	RACOR DOBLE	3102 F 5

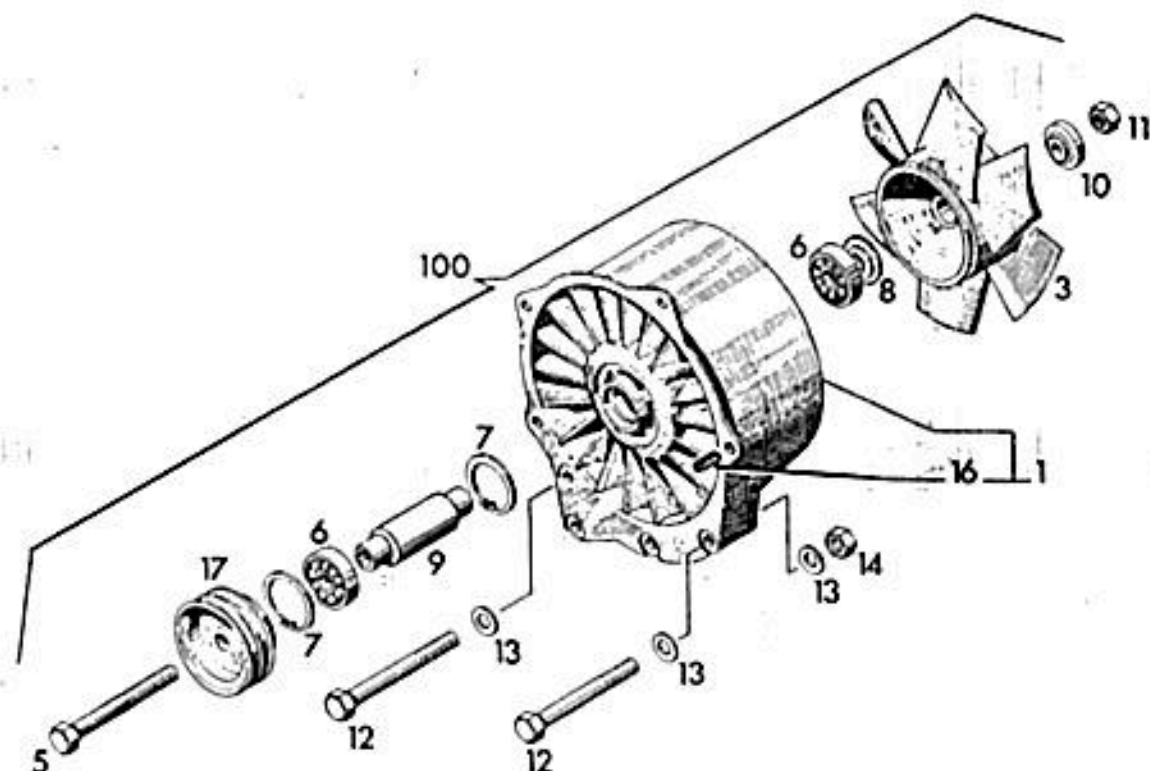

0181

POS.	Nº PIEZA	CANT.	DENOMINACION	OBSERVACIONES
2	0213 4712	1	MULTIPLE DE ADMISION	
3	0223 0704	6	JUNTA	
4	0113 6481	12	ESPARRAGO	
5	0110 1492	12	ARANDELA	
6	0111 2824	12	TUERCA	
8	0117 0858	1	MANGUITO DE GOMA	M 8x40 504 567 DIN 835 10.9
9	0301 3957	2	ABRAZADERA	A 8,2 DIN 6797 A4C
13	0302 3798	1	MULTIPLE DE ADMISION	M 8 DIN 934 M 8 A4C A 70x80x50 H 650



0173

POS.	Nº PIEZA	CANT.	DENOMINACION	OBSERVACIONES
1	0301 9641	1	CARCASA	INCLUYE POS. 16
3	0336 6768	1	ROTOR	
5	0111 1602	1	TORNILLO	M 12x180 DIN 931 B.8 A4C
6	0110 9048	2	RODAMIENTO	6205 Z C 3 DIN 625
7	0110 7838	2	SEGURO	52x2 DIN 472
8	0336 3690	1	ARANDELA	
9	0301 4827	1	EJE	
10	0336 3692	1	ARANDELA DE CENTRADO	
11	0111 2858	1	TUERCA	M 12 DIN 934 M 8 A4C
12	0111 1218	4	TORNILLO	M 8x120 DIN 931 B.8 A4C
13	0110 7101	5	ARANDELA	A 8,4 DIN 125 ST A4C
14	0111 2824	1	TUERCA	M 8 DIN 934 M 8 A4C
16	0116 7276	1	BUJE ROSCADO	
17	0302 4306	1	POLEA	
100	0302 4309	1	TURBOVENTILADOR COMPLETO	



**DEUTZ
FAHR**

VENTILADOR DE REFRIGERACION:
CORREAS

39 0301 8262

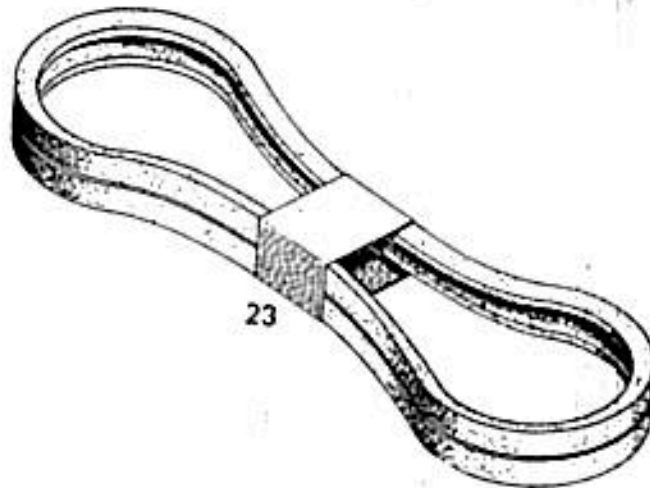

0179

POS.	Nº PIEZA	CANT.	DENOMINACION	OBSERVACIONES
23	0116 2967	1	JUEGO DE CORREAS	2 x 9,5 x 1558 H 3701

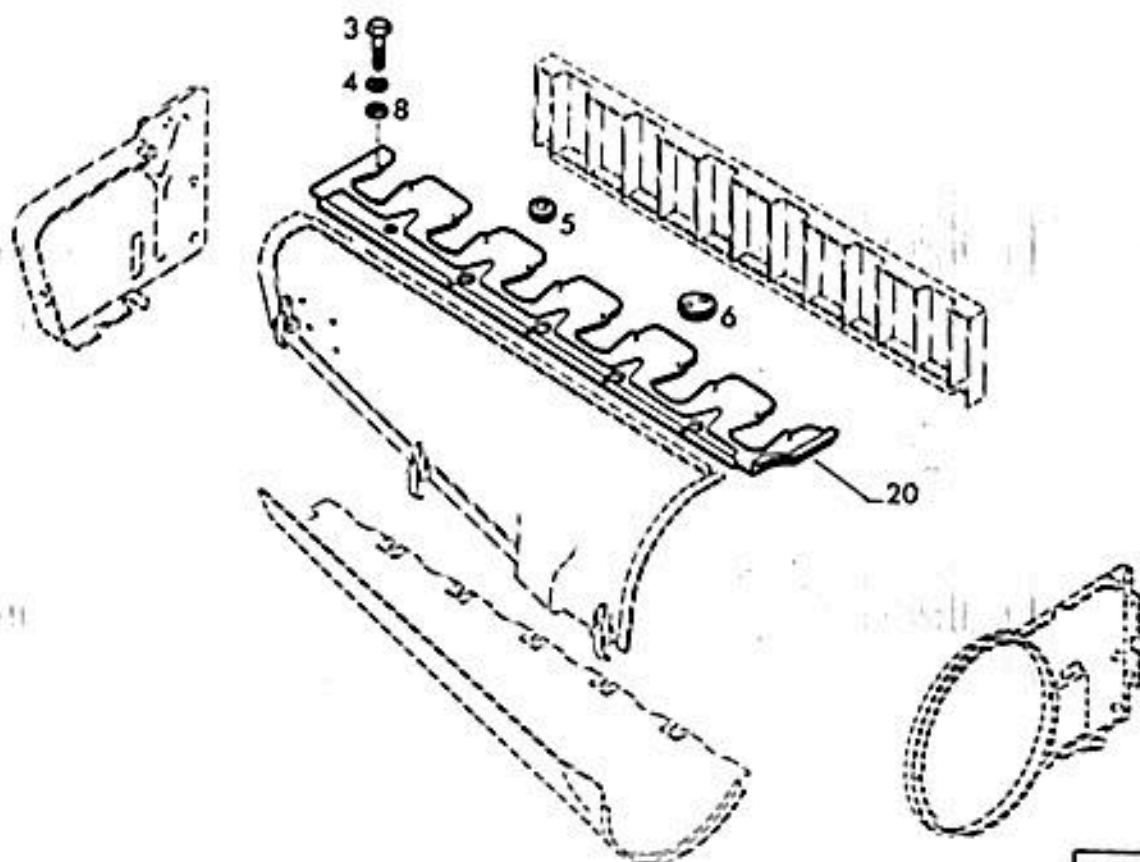
0166

POS.	Nº PIEZA	CANT.	DENOMINACION	OBSERVACIONES
3	0110 3316	12	TORNILLO	M 6x16 DIN 933 B.8 A4C
4	0110 7231	12	ARANDELA	B 6 DIN 127 A4C
5	0115 0592	3	BOQUILLA	F 6,5x21x1,5 H 2928
6	0335 1809	2	BOQUILLA	
8	0110 7095	1	ARANDELA	A 6,4 DIN 125 A4C
20	0213 7368	1	LISTON GUIA	

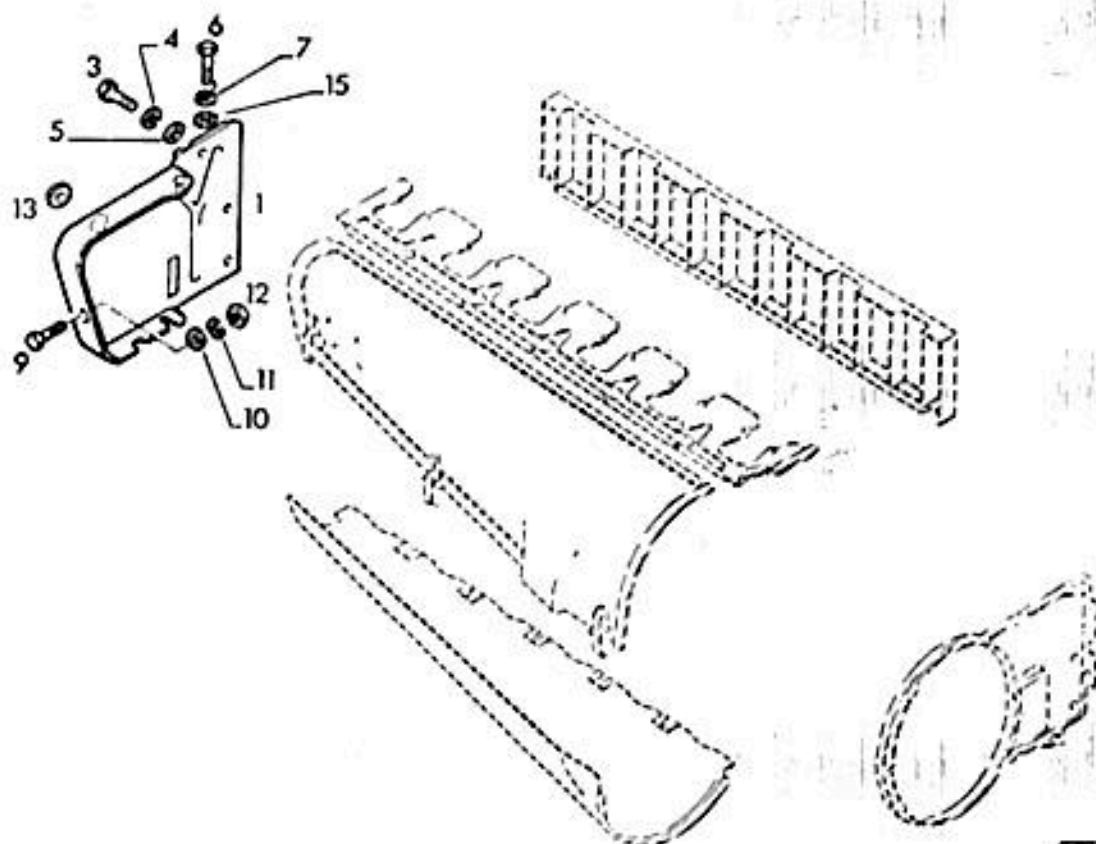

0167

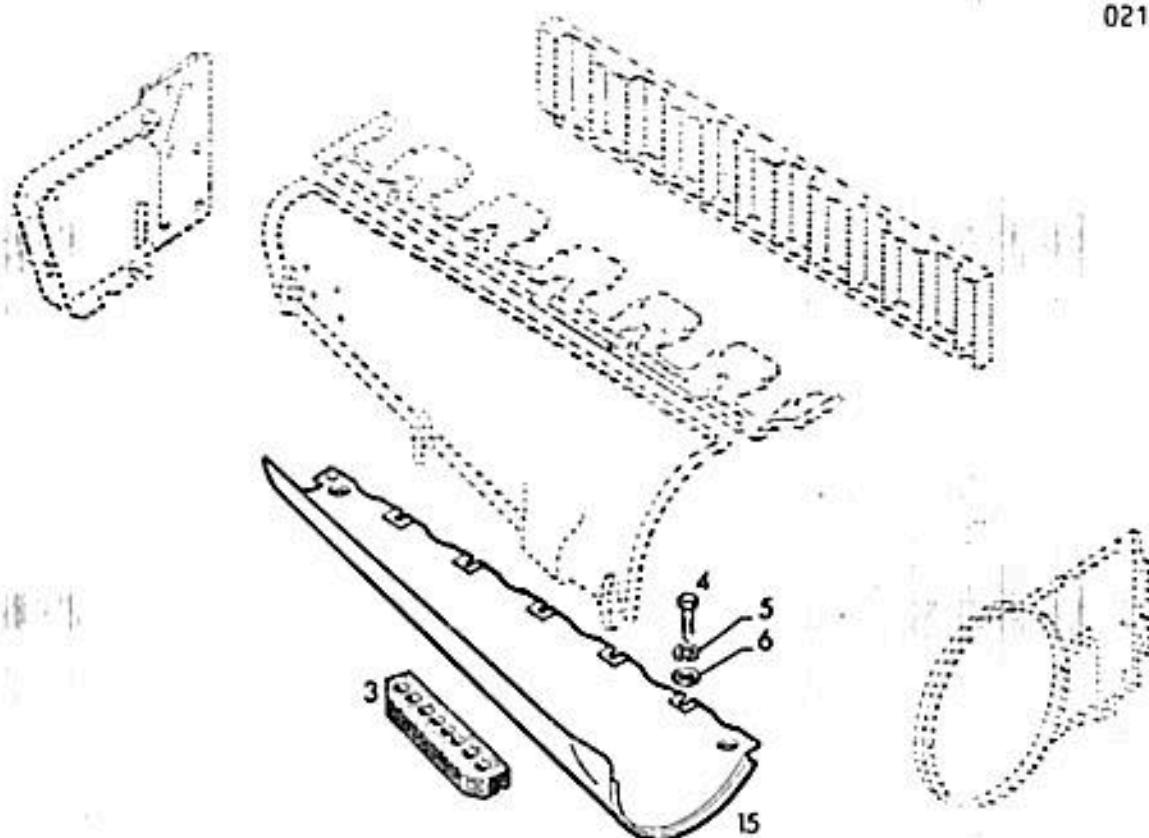
POS.	Nº PIEZA	CANT.	DENOMINACION	OBSERVACIONES
1	0210 1805	1	GUIA DE AIRE TRASERA	
3	0111 2240	1	TORNILLO	M 6 x 12 DIN 933 8.8 A4C
4	0110 7231	1	ARANDELA	B 6 DIN 127 A4C
5	0121 5850	1	ARANDELA	1144 D
6	0111 2299	1	TORNILLO	M 8x12 DIN 933 8.8 A4C
7	0110 7283	1	ARANDELA	B 8 DIN 137 A4C
9	0111 2240	1	TORNILLO	M 6x12 DIN 933 8.8 A4C
10	0110 7095	1	ARANDELA	A 6,4 DIN 125 ST A4C
11	0110 7231	1	ARANDELA	B 6 DIN 127 A4C
12	0111 2813	1	TUERCA	M 6 DIN 934 M8 A4C
13	0116 7425	1	BOQUILLA	D 13,5x17x1,5 H 2928
15	0110 7101	1	ARANDELA	A 8,4 DIN 125 ST A4C

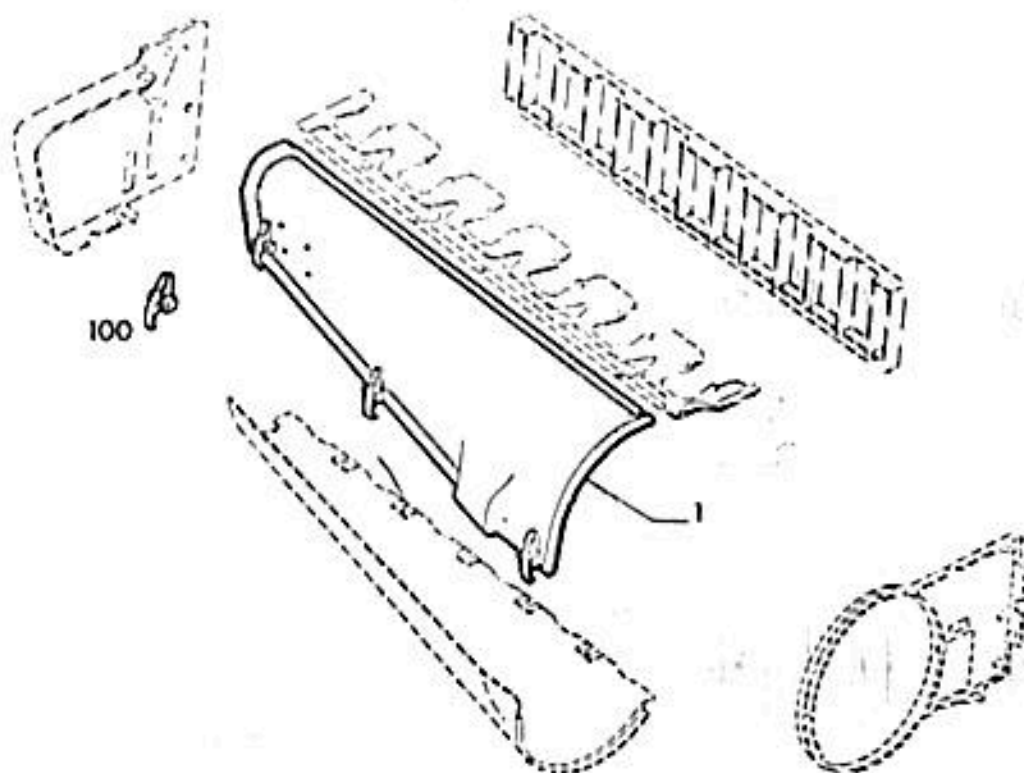

0169

POS.	Nº PIEZA	CANT.	DENOMINACION	OBSERVACIONES
3	0210 1802	1	JUNTA PASACAÑO	
4	0111 2299	6	TORNILLO	M 8x12 DIN 933 B.8 A4C
5	0110 7233	6	ARANDELA	B 8 DIN 127 A4C
6	0110 7101	6	ARANDELA	A 8,4 DIN 125 ST A4C
15	0301 8904	1	GUIA DE AIRE INFERIOR	



0168

POS.	Nº PIEZA	CANT.	DENOMINACION	OBSERVACIONES
1	0210 1783	1	GUIA DE AIRE SUPERIOR	
100	0121 2483	S/N	CIERRE	
-	0121 2482	1	CIERRE	

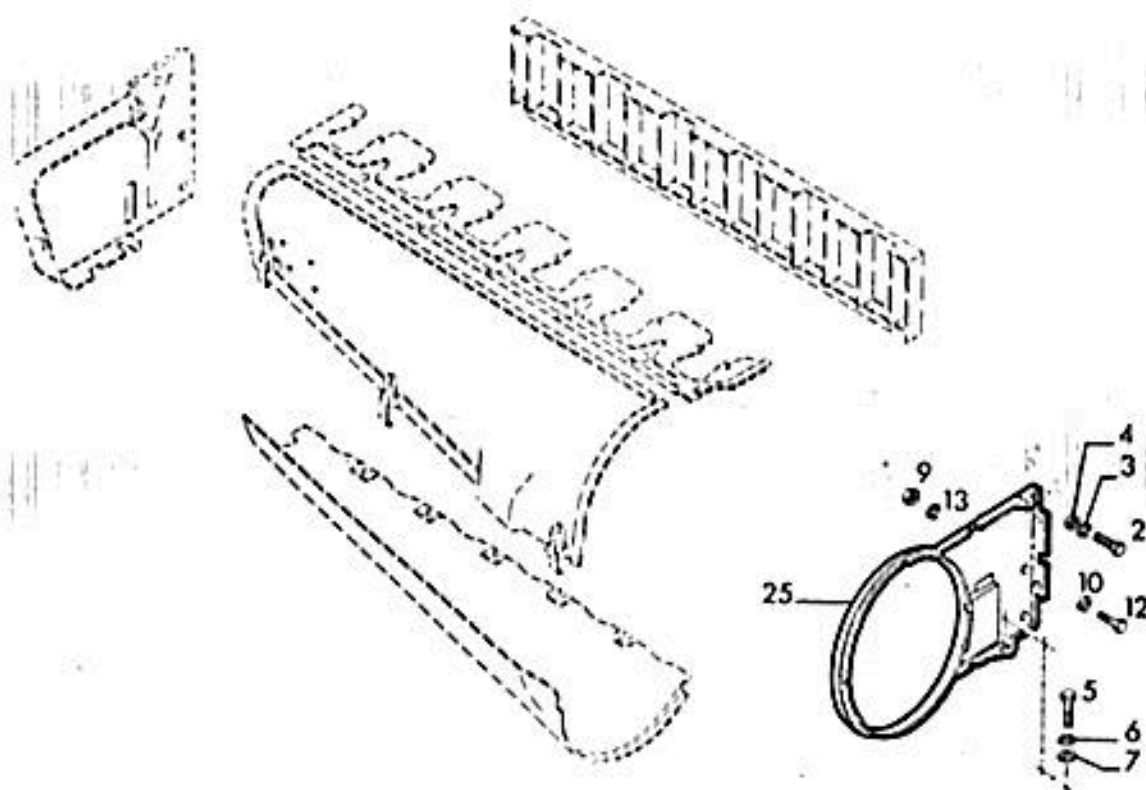

0165

POS.	Nº PIEZA	CANT.	DENOMINACION	OBSERVACIONES
2	0111 2240	1	TORNILLO	M 6x12 DIN 933 8.8 A4C
3	0110 7231	1	ARANDELA	M 6 DIN 127 A4C
4	0121 5850	1	ARANDELA	1144 D
5	0111 2299	1	TORNILLO	M 8x12 DIN 933 8.8 A4C
6	0110 7233	1	ARANDELA	B 8 DIN 127 A4C
7	0110 7101	1	ARANDELA	A 8,4 DIN 125 A4C
9	0111 2913	1	TUERCA	M 6 DIN 934 M 8 A4C
10	0110 7095	1	ARANDELA	A 6,4 DIN 125 A4C
12	0111 2240	1	TORNILLO	M 12 DIN 933 8.8 A4C
13	0110 7231	1	ARANDELA	B 6 DIN 127 A4C
25	0301 8538	1	GUIA DE AIRE DELANTERA	

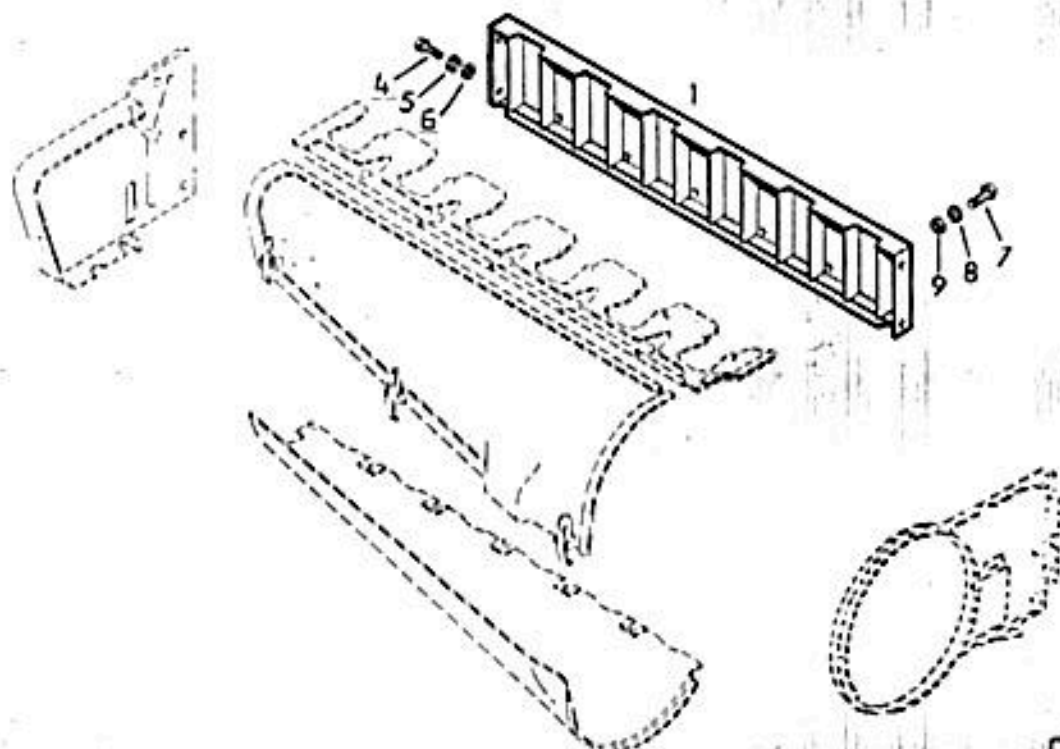

0164

POS.	Nº PIEZA	CANT.	DENOMINACION	OBSERVACIONES
1	0223 1851	1	CHAPA PROTECTORA	
4	0111 2240	4	TORNILLO	M 6 x 12 DIN 933 8.8 A4C
5	0110 7231	4	ARANDELA	B 6 DIN 127 A4C
6	0121 5850	4	ARANDELA	1144 D
7	0111 2307	5	TORNILLO	M 8x16 DIN 933 8.8 A4C
8	0110 7233	5	ARANDELA	B 8 DIN 127 A4C
9	0110 7101	5	ARANDELA	A 8,4 DIN 125 ST A4C

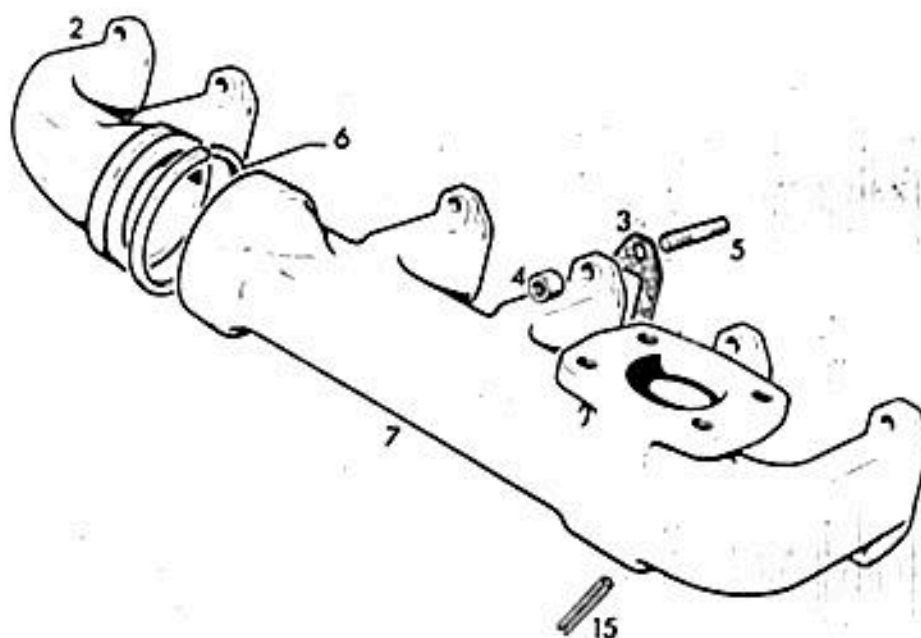

0174

POS.	Nº PIEZA	CANT.	DENOMINACION	OBSERVACIONES
2	0301 8645	1	COLECTOR DE ESCAPE	
3	0337 1689	6	JUNTA	
4	0331 6466	12	TUERCA	
5	0113 6481	12	ESPARRAGO	235245 D M 8x40 504 567 DIN 835 10.9 8.8 A4C B 80 x 72,4 x 2,5 H 2974
6	0116 3135	1	ANILLO	
7	0301 8684	1	COLECTOR DE ESCAPE	
15	0111 5479	1	PASADOR ELASTICO	B x 55 DIN 1481

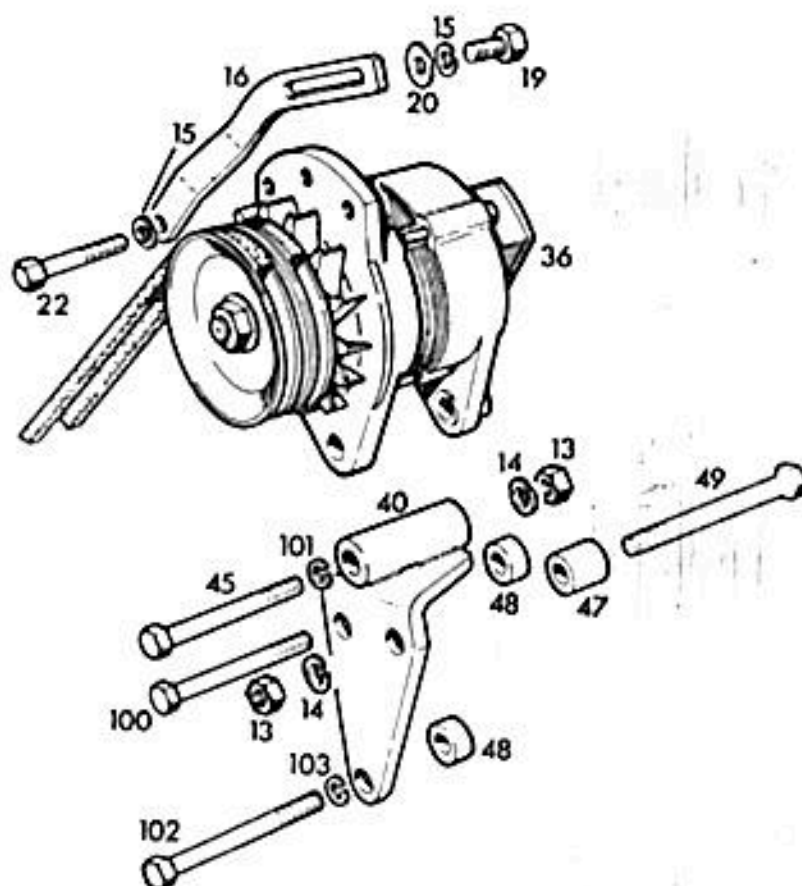

0170

POS.	Nº PIEZA	CANT.	DENOMINACION	OBSERVACIONES
13	0110 2659	2	TUERCA	M 10 DIN 934 M8 A4C
14	0110 7235	2	ARANDELA	B 10 DIN 127 A4C
15	0110 7233	2	ARANDELA	B 8 DIN 127 A4C
16	0301 8573	1	TENSOR	
19	0111 2333	1	TORNILLO	M 8x25 DIN 933 8.8 A4C
20	0110 7101	1	ARANDELA	A 8,4 DIN 125 ST A4C
22	0111 1193	1	TORNILLO	M 8 x 80 DIN 931 8.8 A4C
36	0302 4417	1	ALTERNADOR	12 V 28 A
40	0302 3041	1	SOPORTE	
45	0112 2402	1	TORNILLO	M 10 x 110 DIN 931 8.8 A4C
47	0302 4133	1	DISTANCIADOR	E = 26,5 MM
48	0302 4134	2	DISTANCIADOR	E = 24 MM
49	0111 1378	1	TORNILLO	M 10x140 DIN 931 8.8 A4C
100	0112 2402	1	TORNILLO	M 10x110 DIN 931 8.8 A4C
101	0110 7235	1	ARANDELA	B 10 DIN 127 A4C
102	0111 1218	1	TORNILLO	M 8x120 DIN 931 8.8 A4C
103	0110 7233	1	ARANDELA	B 8 DIN 127 A4C

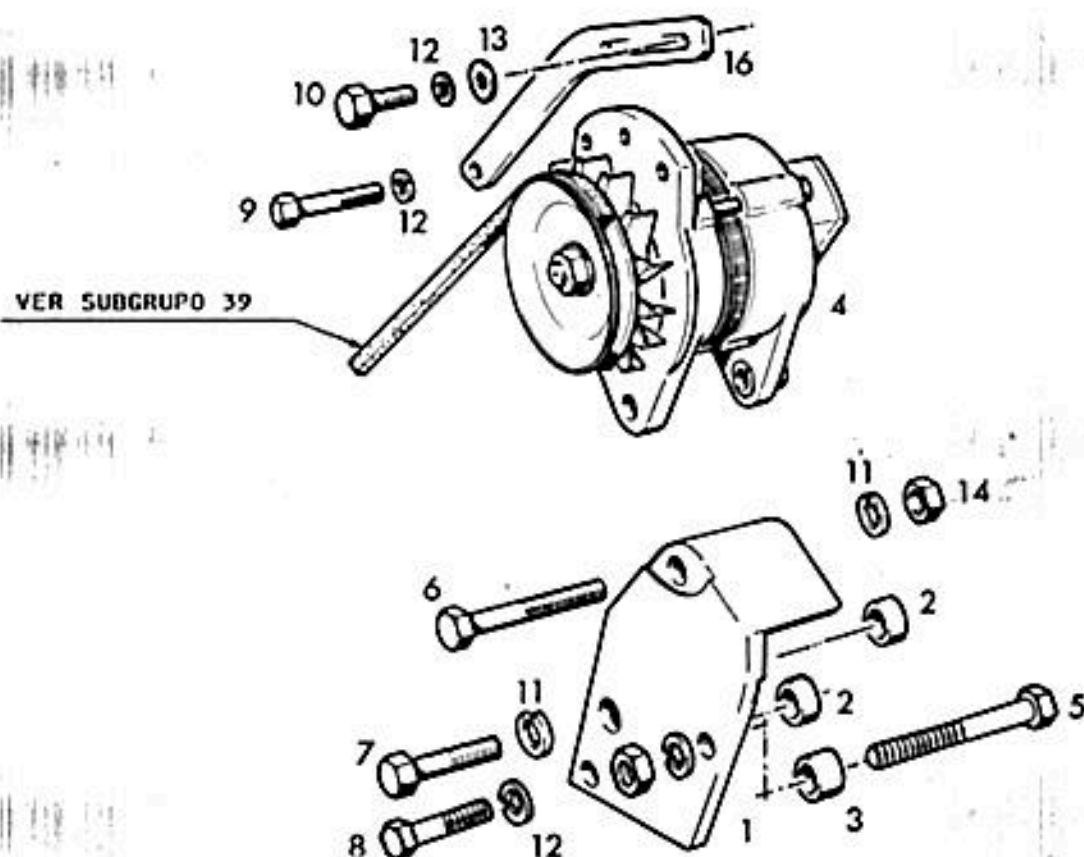

0341

POS.	Nº PIEZA	CANT.	DENOMINACION	OBSERVACIONES
1	0302 5060	1	SOPORTE	
2	0302 3099	2	DISTANCIADOR	E = 8 mm
3	0302 3100	1	DISTANCIADOR	E = 8,5 mm
4	0302 1534	1	ALTERNADOR	12 V - 28 A c/regulador incorp.
5	0112 4803	1	TORNILLO	M 10x130 DIN 931 8.8 A4C
6	0112 2402	1	TORNILLO	M 10x110 DIN 931 8.8 A4C
7	0111 1350	1	TORNILLO	M 10x95 DIN 931 8.8 A4C
8	0111 1207	1	TORNILLO	M 8x100 DIN 931 8.8 A4C
9	0111 1193	1	TORNILLO	M 8x80 DIN 931 8.8 A4C
10	0111 2333	1	TORNILLO	M 8x25 DIN 933 8.8 A4C
11	0110 7235	3	ARANDELA	B 10 DIN 127 VZKC
12	0110 7233	3	ARANDELA	B 8 DIN 127 VZKC
13	0110 7101	1	ARANDELA	A 8.4 DIN 125 ST A4C
14	0110 2659	2	TUERCA	M 10 DIN 934 M 8 A4C
16	0301 8573	1	TENSOR	

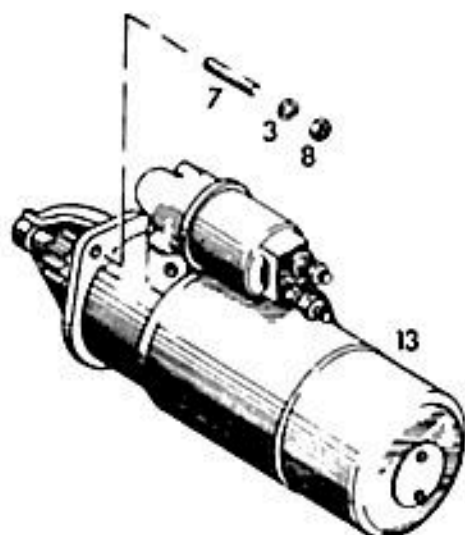

Use Repuestos Legítimos

0182

POS.	Nº PIEZA	CANT.	DENOMINACION	OBSERVACIONES
3	0110 7235	3	ARANDELA	B 10 DIN 127 A4C
7	0112 7134	3	ESPARRAGO	AM 10x30 DIN 939 8.8 A4C
8	0110 2659	3	TUERCA	M 10 DIN 934 M 8 A4C
13	0302 3110	1	MOTOR DE ARRANQUE	

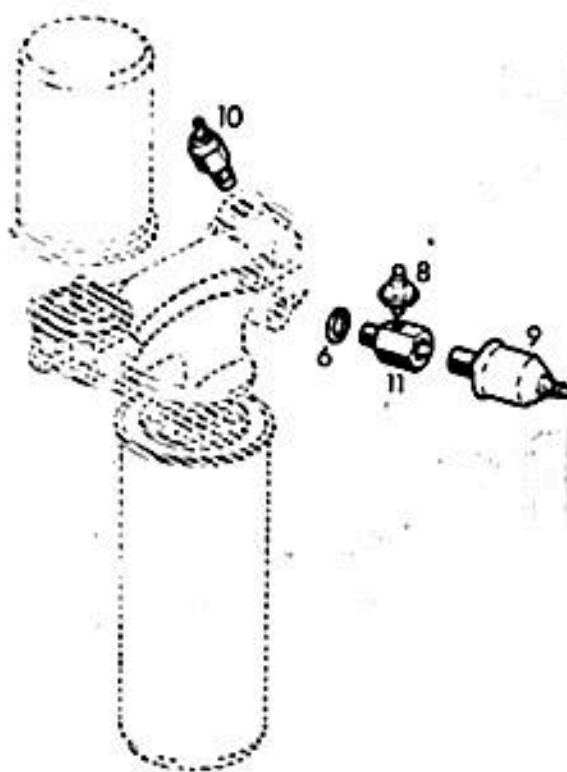
0207

POS.	Nº PIEZA	CANT.	DENOMINACION	OBSERVACIONES
6	0111 8688	1	JUNTA	A 14x18 DIN 7603 CU
8	0302 3070	1	BULBO PRESION DE ACEITE	PARA LUZ DE AVISO
9	0302 3529	1	BULBO PRESION DE ACEITE	PARA RELOJ
10	0302 4070	1	BULBO TEMP. DE ACEITE	PARA LUZ DE AVISO
11	0302 3329	1	ADAPTADOR	

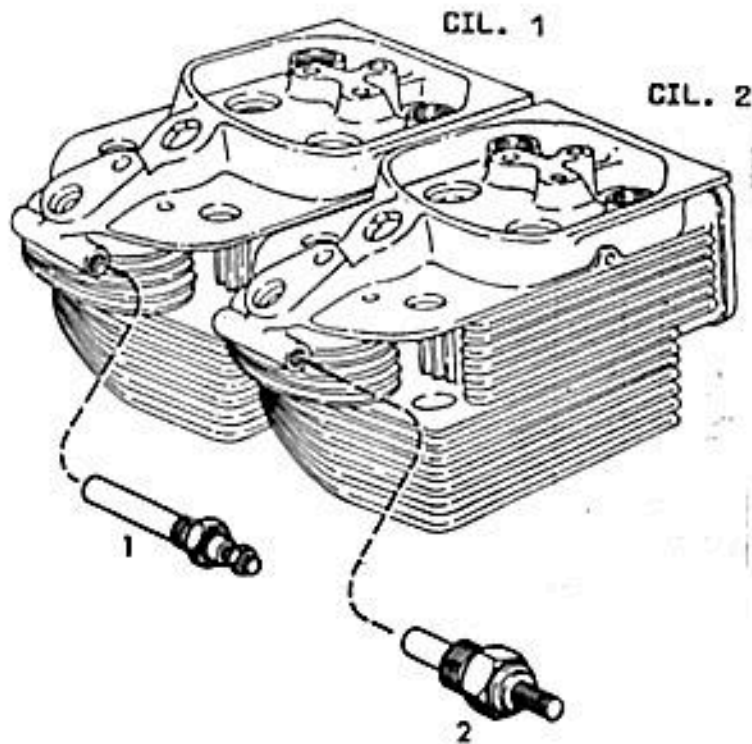
0211

POS.	Nº PIEZA	CANT.	DENOMINACION	OBSERVACIONES
1	0213 0498	1	BULBO TEMP. CABEZA	PARA LUZ DE AVISO
2	0302 4034	1	BULBO TEMP. CABEZA	PARA RELOJ



LOTE DE JUNTAS

90 0301 9888



0183

POS.	Nº PIEZA	CANT.	DENOMINACION	OBSERVACIONES
1	0301 9893	1	LOTE DE JUNTAS	

CONJUNTO PARA UNA BOCA

- CILINDRO
- JUEGO DE AROS
- PISTON
- PERNO DE PISTON
- ANILLOS DE SEGURO
- BAJE DE BIELA

0184

POS.	Nº PIEZA	CANT.	DENOMINACION	OBSERVACIONES
1	0301 9874	S/N	CONJUNTO PARA UNA BOCA COMPLETO	



Use Repuestos Legítimos

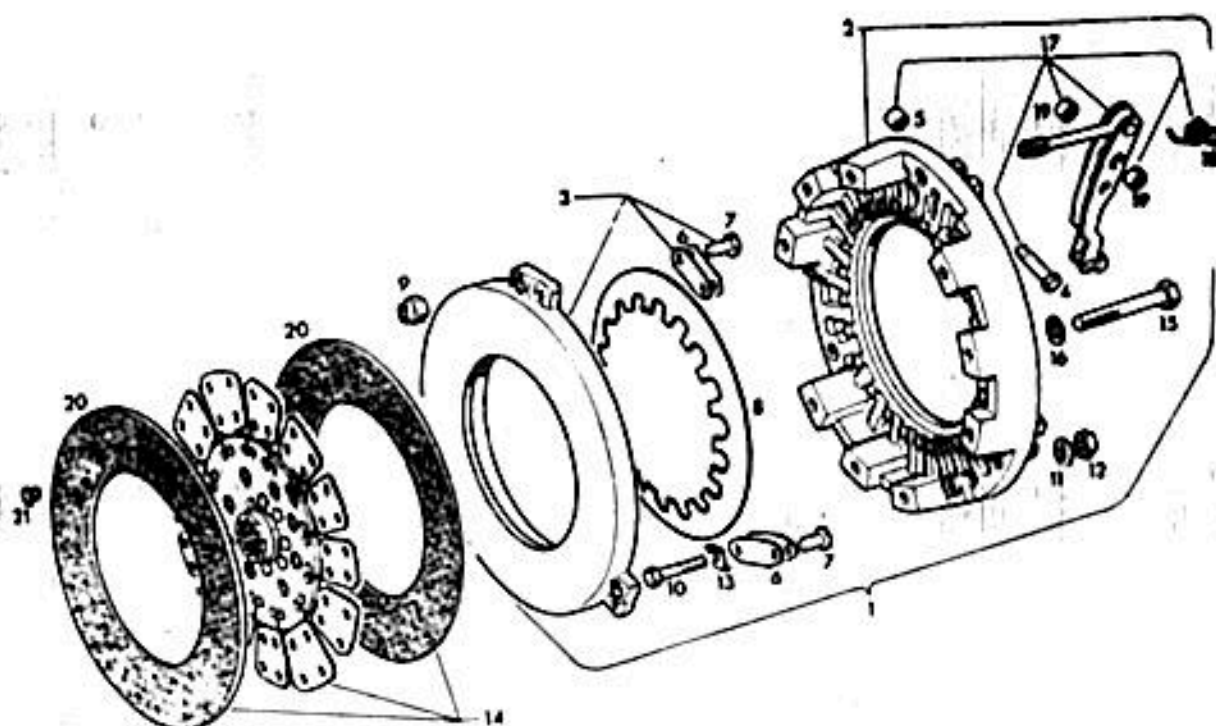

0072

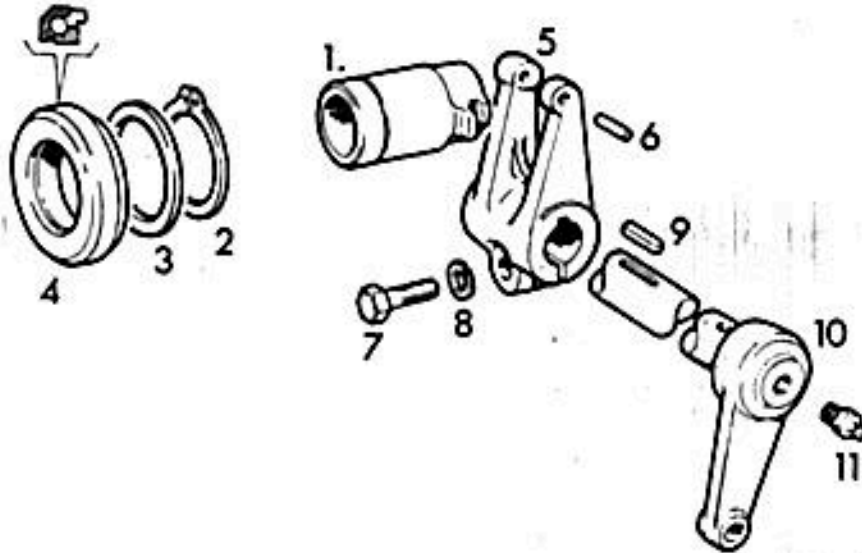
POS.	Nº PIEZA	CANT.	DENOMINACION	OBSERVACIONES
1	0301 6203	1	EMBRAGUE COMP. S/DISCO	
2	0301 6205	1	CARCAZA COMPLETA	
3	0301 6219	1	PLACA PRESION COMPLETA	
4	0301 6216	3	PERNO	
5	0301 6217	6	BUJE	
6	0301 6221	6	RESORTE	
7	0301 6222	3	REMACHE	
8	0301 6223	1	PLATO RESORTE	
9	0301 6224	3	TUERCA REGULACION	
10	0301 6225	3	TORNILLO	
11	0110 7233	3	ARANDELA	B 8 DIN 127 A4C
12	0111 2824	3	TUERCA	M 8 DIN M8 A4C
13	0301 6226	3	ESTRIBO	
14	0301 6229	1	DISCO DE EMBRAGUE COMP.	
15	0112 2399	9	TORNILLO	M 8 x 85 DIN 931 8,8 A4C.
16	0110 7233	9	ARANDELA	B 8 DIN 127 A4C
17	0301 9991	3	PALANCA COMPLETA	
18	0301 6212	3	RESORTE	
19	0301 6211	6	BUJE	
20	0301 6235	2	FERODO	
21	0301 6236	40	REMACHE	

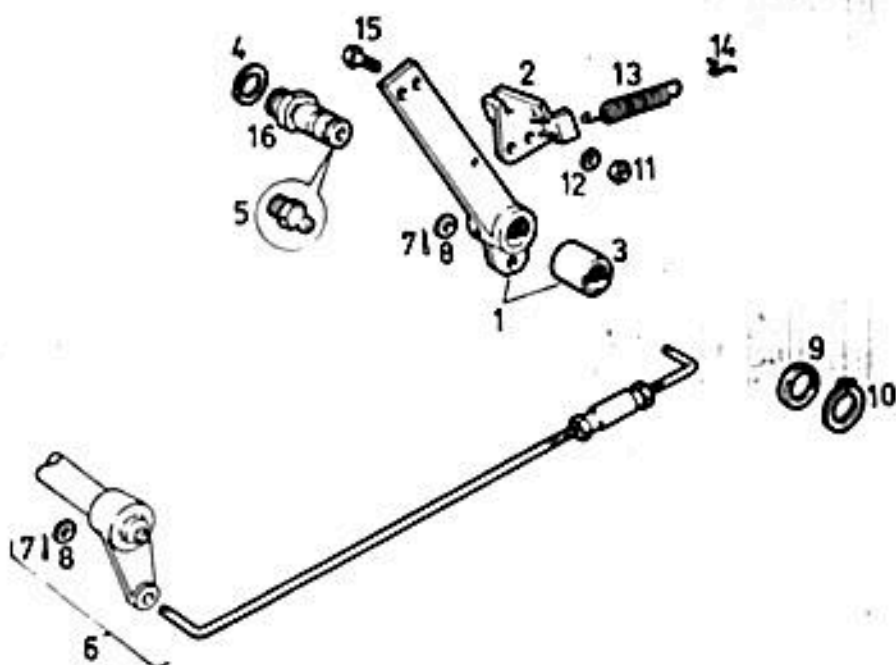

0069

POS.	Nº PIEZA	CANT.	DENOMINACION	OBSERVACIONES
1	0301 6375	1	DESEMBRAGADOR INTERIOR	
2	0110 7770	1	SEGURO	55 x 2 DIN 471
3	0301 6472	1	ANILLO DE SELLADO	
4	0301 6491	1	CRAPODINA	FAG 511 172 SKF 306775 AR
5	0301 6373	1	HORQUILLA INTERIOR	
6	0112 5637	2	PASADOR	5 x 14 DIN 1481
7	0111 2547	1	TORNILLO	M 12 x 40 DIN 933
8	0110 7237	1	ARANDELA	B 12 DIN 127
9	0111 8018	1	CHAVETA	A 8 x 5 x 50 DIN 6885
10	0301 6489	1	EJE DE EMBRAGUE	
11	0112 0697	1	ENGRASADOR	BM8x1 DIN 71412



0076

POS.	Nº PIEZA	CANT.	DENOMINACION	OBSERVACIONES
1	0302 0006	1	PEDAL	
2	0302 0004	1	SUELA	
3	0301 0633	1	BUJE DE BRONCE	
4	0111 8797	1	JUNTA	A 32x38 DIN 7603 CU
5	0112 0697	1	ENGRASADOR	BM 8x1 DIN 71412
6	0302 0016	1	VARILLA ACCIONAM. COMPL.	
7	0110 6450	2	PASADOR	4x25 DIN 94
8	0110 7552	2	ARANDELA	13 DIN 433
9	0301 0637	1	ARANDELA	
10	0110 7742	1	SEGURO	30x1,5 DIN 471
11	0110 2659	2	TUERCA	M 10 DIN 934 8 A4C
12	0110 7235	2	ARANDELA	B 10 DIN 127 A4C
13	0301 0639	1	RESORTE	
14	0338 6886	1	OJAL PARA RESORTE	
15	0111 2429	2	TORNILLO	M 10x30 DIN 933 8,8 A4C
16	0301 0621	1	EJE ROSCADO	

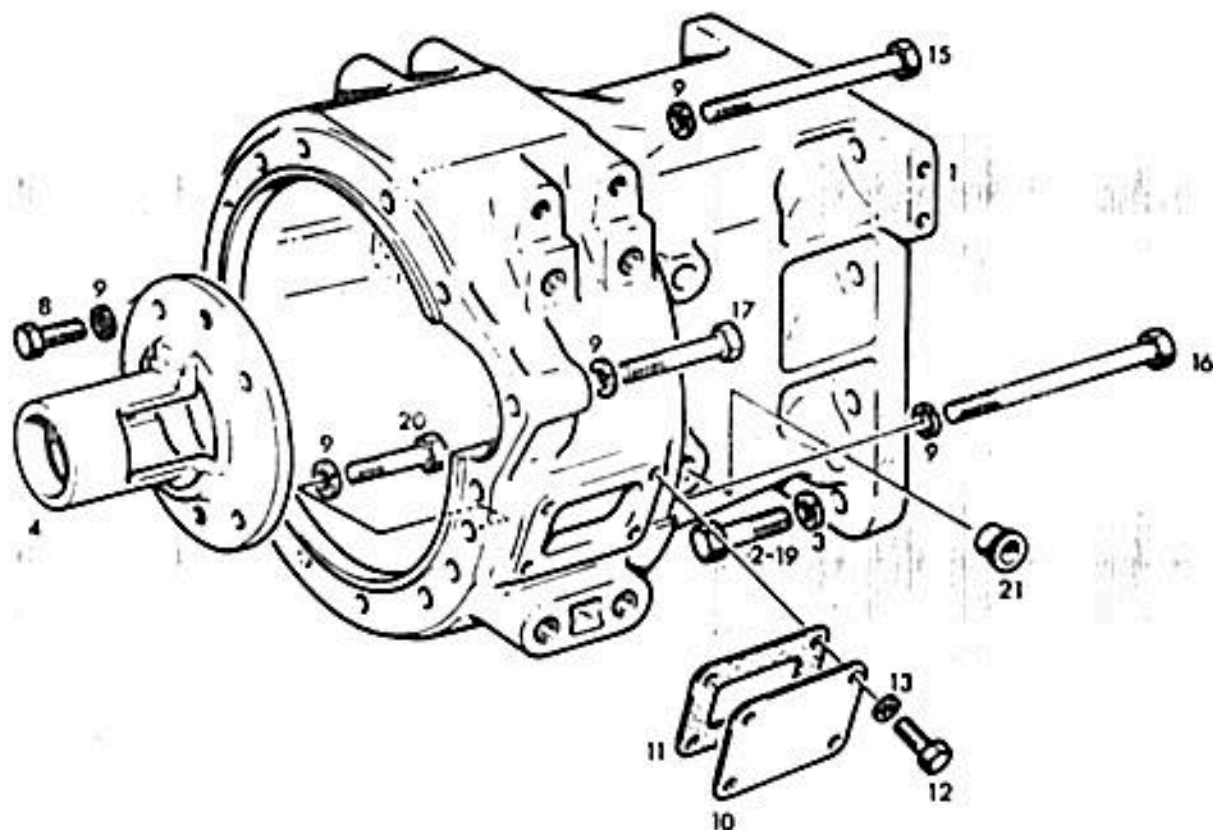

0004

POS.	Nº PIEZA	CANT.	DENOMINACION	OBSERVACIONES
1	0301 6371	1	CAJA DE EMBRAGUE	
2	0111 1870	7	TORNILLO	M 16x60 DIN 931 8.8 A4C
3	0110 7242	9	ARANDELA ELASTICA	B 16 DIN 127 A4C
4	0301 6392	1	TAPA GUIA	
8	0111 2418	4	TORNILLOS	M 10x25 DIN 933 8.8 A4C
9	0110 7235	18	ARANDELA	B 10 DIN 127 A4C
10	0302 0051	1	TAPA DE INSPECCION	
11	0302 0052	1	JUNTA	
12	0111 2251	4	TORNILLO	M 6x15 DIN 933 8.8 A4C
13	0110 7231	4	ARANDELA	B 6 DIN 127 A4C
15	0111 1402	8	TORNILLO	M 10x220 DIN 931 8.8 A4C
16	0111 1407	4	TORNILLO	M 10x235 DIN 931 8.8 A4C
17	0111 1345	1	TORNILLO	M 16x90 DIN 931 8.8 A4C
19	0112 3740	1	TORNILLO	M 16x80 DIN 931 8.8 A4C
20	0111 1325	1	TORNILLO	M 10x65 DIN 931 8.8 A4C
28	0301 2330	2	TAPON	

POS.	Nº PIEZA	CANT.	DENOMINACION	OBSERVACIONES
24	-----	1	TAPA	VER LAMINA PAG. 111
25	0300 3536	1	CAJA TRASERA	
26	0300 3018	1	TAPA	
27	0110 7243	5	ARANDELA	B 18 DIN 127 A4C
28	0112 7150	5	TORNILLO	M 18x2x55 DIN 961
88	0302 6989	1	PLACA BASE	< 120/1/1443
89	0300 1317	1	NIPLE VENTILACION	< 120/1/1443
90	0301 0039	1	TAPON	< 120/1/1443

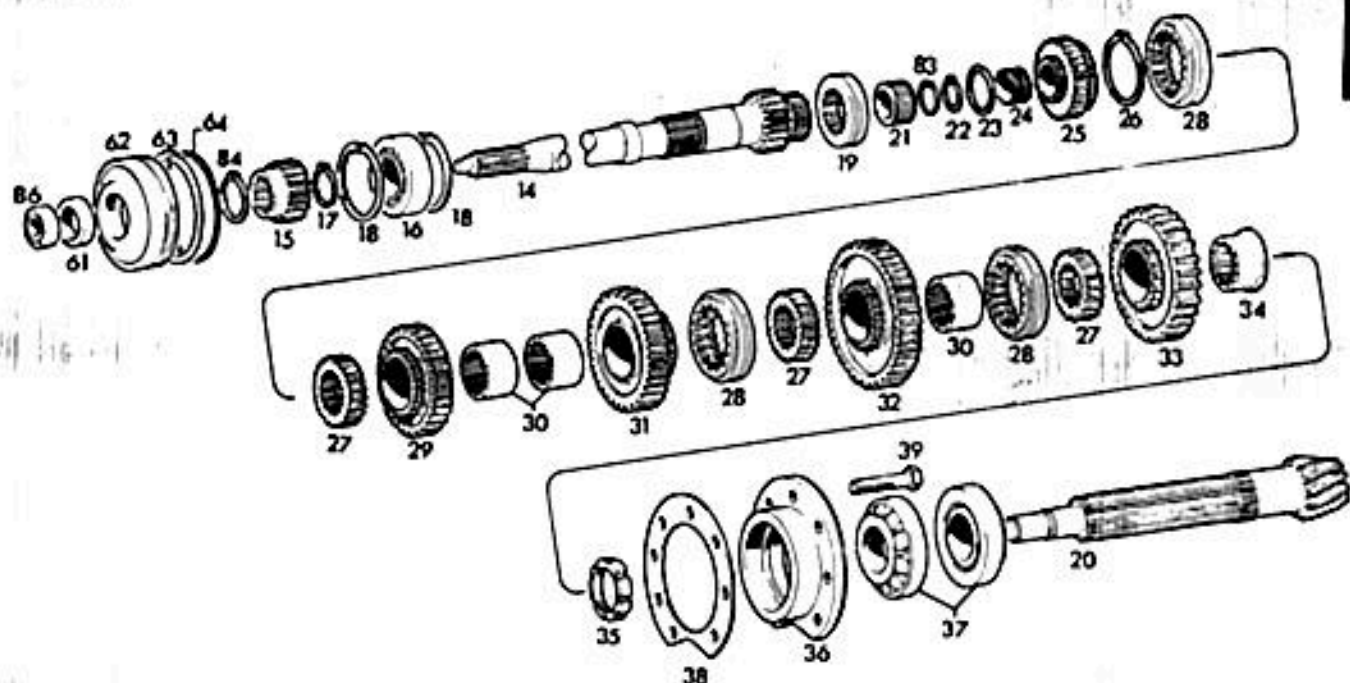

0108

POS.	Nº PIEZA	CANT.	DENOMINACION	OBSERVACIONES
14	0301 6386	1	ARBOL IMPULSOR	Z=16
15	0301 6438	1	ENGRANAJE T.D.F.	
16	0110 9361	1	RODAMIENTO	20310 DIN 635
17	0110 7767	1	SEGURO	50 x 2 DIN 471
18	0301 0703	2	SEGURO	
19	0301 0266	1	ANILLO ACOUPLE DE ALTA	
20	-----	1	PIÑON	VER LAMINA HOJA PAG. 103
21	0302 4945	1	RODAMIENTO AGUJAS	35 x 50 x 40 DIN 5407
22	0110 7758	1	SEGURO	42 x 1,75 DIN 471
23	0301 0188	1	ARANDELA	
24	0301 6078	2	RODAMIENTO AGUJAS	42 x 50 x 20 DIN 5407
25	0301 6270	1	ENGRANAJE	Z 22
26	0110 7773	1	SEGURO	60 x 2 DIN 471
27	0301 0082	3	GUIA	
28	0301 0084	3	ANILLO ACOUPLE	
29	0301 0086	1	ENGRANAJE	Z=33
30	0301 0088	3	BUJE DE BRONCE ESTRIADO	
31	0301 0089	1	ENGRANAJE	Z=35
32	0301 0091	1	ENGRANAJE	Z=45
33	0301 0474	1	ENGRANAJE	Z=40
34	0301 0097	1	BUJE CON PESTAÑA	
35	0301 5035	1	TUERCA RANURADA	
36	0301 0190	1	SOPORTE RODAMIENTO	
37	0110 2630	2	RODAMIENTO	31313 DIN 720

POS.	Nº PIEZA	CANT.	DENOMINACION	OBSERVACIONES
38	-----	S/N	SUPLEMENTO CALIBRADO	VER POS. 950 A 952
39	0111 2542	6	TORNILLO	M 12 x 40 DIN 933 M 10.9
61	0302 0863	1	RETEN	40 x 62 x 10
62	0301 0061	1	TAPA GUIA	
63	0110 7797	1	SEGURO	150 x 4 DIN 471
64	0301 9137	1	ANILLO DE GOMA	140 x 4,3 H 721
83	0110 7836	1	SEGURO	50 x 2 DIN 472
84	0110 7760	1	SEGURO	45 x 1,75 DIN 471
86	0110 9118	1	RODAMIENTO	
950	0301 0065	S/N	SUPLEMENTO	e = 0,15 MM
951	0301 0066	S/N	SUPLEMENTO	e = 0,20 MM
952	0301 0067	S/N	SUPLEMENTO	e = 0,50 MM

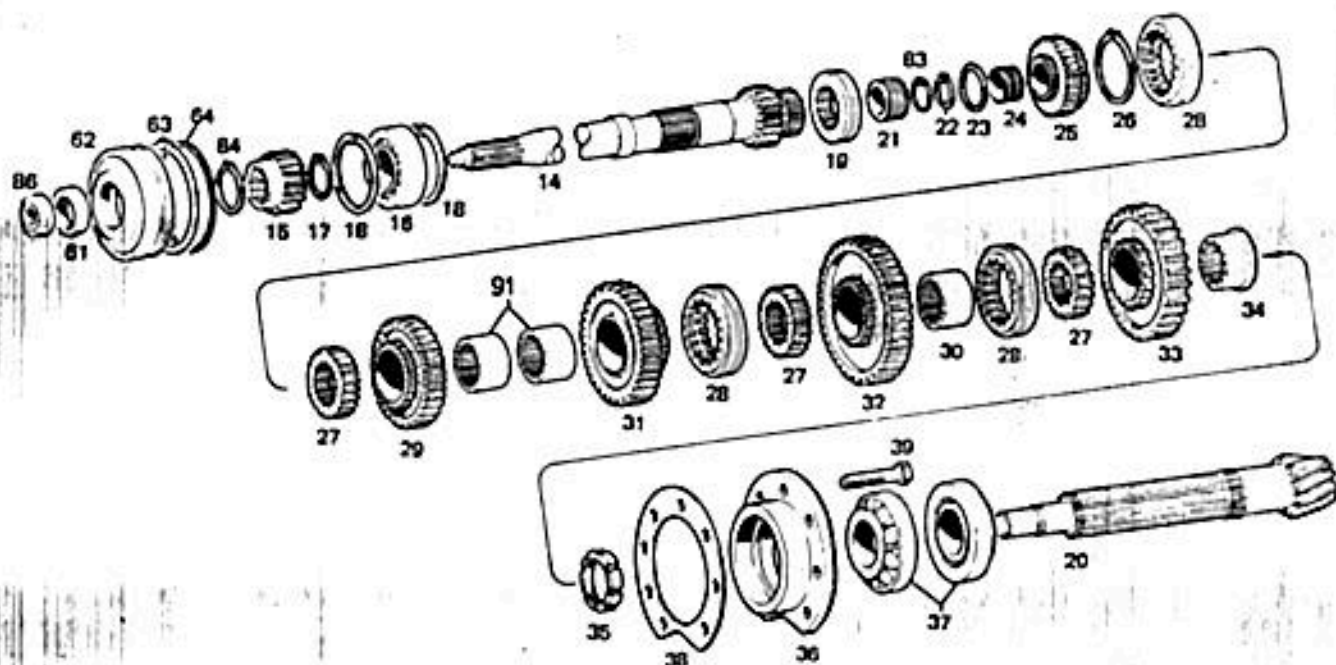

0108

POS.	Nº PIEZA	CANT.	DENOMINACION	OBSERVACIONES
14	0301 6386	1	ARBOL IMPULSOR	Z=16
15	0301 6438	1	ENGRANAJE T.D.F.	
16	0110 9361	1	RODAMIENTO	20310 DIN 635
17	0110 7767	1	SEGURO	50 x 2 DIN 471
18	0301 0703	2	SEGURO	
19	0301 0266	1	ANILLO ACOPLE DE ALTA	
20	-----	1	PIÑON	VER LAMINA PAG. 103
21	0302 4945	1	RODAMIENTO AGUJAS	35x50x40 DIN 5407
22	0110 7758	1	SEGURO	42x1,75 DIN 471
23	0301 0188	1	ARANDELA	
24	0301 6078	2	RODAMIENTO AGUJAS	45x50x20 DIN 5407
25	0301 6270	1	ENGRANAJE	Z=22
26	0110 7773	1	SEGURO	60x2 DIN 471
27	0301 0082	3	GUIA	
28	0301 0084	3	ANILLO ACOPLE	
29	0301 0086	1	ENGRANAJE	Z=33
30	0301 0088	1	BUJE	
31	0301 0089	1	ENGRANAJE	Z=35
32	0301 0091	1	ENGRANAJE	Z=45
33	0301 0474	1	ENGRANAJE	Z=40
34	0301 0097	1	BUJE CON PESTAÑA	
35	0301 5035	1	TUERCA RANURADA	
36	0301 0190	1	SOPORTE RODAMIENTO	

POS.	Nº PIEZA	CANT.	DENOMINACION	OBSERVACIONES
37	0110 2630	2	RODAMIENTO	31313 DIN 720
38	-----	S/N	SUPLEMENTO CALIBRADO	VER POS. 950 A 952
39	0111 2542	6	TORNILLO	M 12x40 DIN 933 M 10.9
61	0302 0863	1	RETEN	40x62x10
62	0301 0061	1	TAPA GUIA	
63	0110 7797	1	SEGURO	150x4 DIN 471
64	0301 9137	1	ANILLO DE GOMA	140x4,3 H 721
83	0110 7836	1	SEGURO	50x2 DIN 472
84	0110 7760	1	SEGURO	45x1,75 DIN 471
86	0110 9118	1	RODAMIENTO	
91	0302 2415	2	ANILLO DE ACERO	2DA Y 3RA
950	0301 0065	S/N	SUPLEMENTO	e = 0,15 MM
951	0301 0066	S/N	SUPLEMENTO	e = 0,20 MM
952	0301 0067	S/N	SUPLEMENTO	e = 0,50 MM

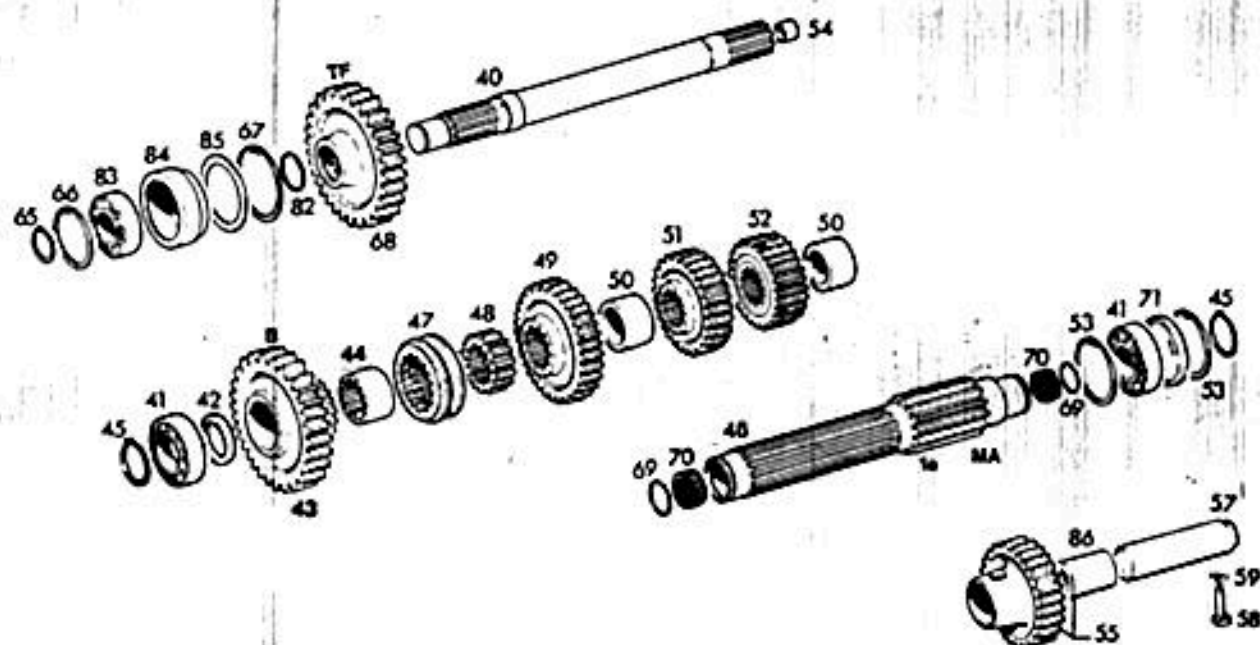
0111

POS.	Nº PIEZA	CANT.	DENOMINACION	OBSERVACIONES
40	0301 9301	1	ARBOL PRIMARIO CON BUJE	INCLUYE POS. 54
41	0110 9078	2	RODAMIENTO	6212 DIN 625
42	-----	-	ARANDELA SUPLEMENTO	VER POS. 950 A 953
43	0301 6440	1	ENGRANAJE PRIMARIO BAJA	Z=49 HASTA TRANS. Nº 84-120-41
44	0301 0694	1	BUJE DE BRONCE	HASTA TRANS. Nº 83-120-359
45	0110 7773	2	SEGURO	60x2 DIN 471
46	0301 0388	1	ARBOL SECUNDARIO	
47	0301 0084	1	ANILLO ACOPLE	
48	0301 0695	1	GUIA DE ACOPLE	
49	0301 6269	1	ENGRANAJE PRIMARIO	Z=41
50	0301 0109	2	DISTANCIADOR	
51	0301 0110	1	ENGRANAJE 3RA.	Z=31
52	0301 0112	1	ENGRANAJE	Z=28
53	0301 0703	2	SEGURO	
54	0129 7107	1	BUJE	
55	0302 0665	1	ENGRANAJE M.A. CON BUJE	
57	0129 7073	1	PERNO M.A.	
58	0110 8179	1	TORNILLO CON PIVOTE	AM 8x40 DIN 561 8.8 A4C
59	0110 2308	1	ARANDELA	J 8.2 DIN 6798 A4C
65	0110 7748	1	SEGURO	35x1,5 DIN 471
66	0110 7855	1	SEGURO	80x25 DIN 472
67	0301 0703	1	SEGURO	
68	0301 6439	1	ENGRANAJE T.D.F.	Z=64

POS.	Nº PIEZA	CANT.	DENOMINACION	OBSERVACIONES
69	0301 2305	2	SEGURO	SB 47
70	0301 6077	2	RODAMIENTO	42x47x17 DIN 5407
71	0301 0697	1	ANILLO	
82	0301 2303	1	SEGURO	SB 42
83	0110 9129	1	RODAMIENTO	6307 DIN 625
84	0301 0401	1	SOPORTE RODAMIENTO	
85	----	-	SUPLEMENTO	VER POS. 954 - 955
86	0301 5335	1	BUJE	
950	0301 0101	S/N	ARANDELA CALIBRADA	e = 10,0 MM
951	0301 5505	S/N	ARANDELA CALIBRADA	e = 9,5 MM
952	0301 5506	S/N	ARANDELA CALIBRADA	e = 9,0 MM
953	0301 5507	S/N	ARANDELA CALIBRADA	e = 8,5 MM
954	0301 0403	S/N	SUPLEMENTO	e = 0,1 MM
955	0301 0404	S/N	SUPLEMENTO	e = 0,2 MM

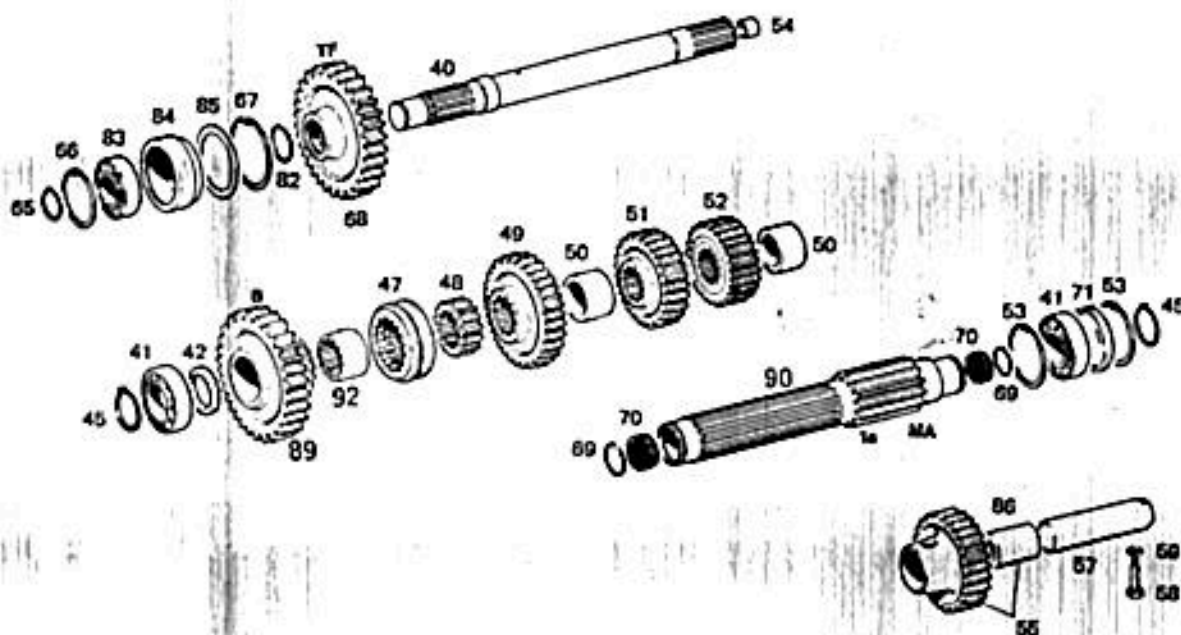
0110

POS.	Nº PIEZA	CANT.	DENOMINACION	OBSERVACIONES
40	0301 9301	1	ARBOL PRIMARIO CON BUJE	INCLUYE POS. 54
41	0110 9078	2	RODAMIENTO	6212 DIN 625
42	-----	-	ARANDELA SUPLEMENTO	VER POS. 950 A 953
45	0110 7773	2	SEGURO	60x2 DIN 471
47	0301 0084	1	ANILLO ACOPLE	
48	0301 0695	1	GUIA DE ACOPLE	
49	0301 6269	1	ENGRANAJE PRIMARIO	Z=41
50	0301 0109	2	DISTANCIADOR	
51	0301 0110	1	ENGRANAJE 3RA.	Z=31
52	0301 0112	1	ENGRANAJE	Z=28
53	0301 0703	2	SEGURO	
54	0129 7107	1	BUJE	
55	0302 0665	1	ENGRANAJE M.A. CON BUJE	
57	0129 7073	1	PERNO MARCHA ATRAS	
58	0110 8179	1	TORNILLO CON PIVOTE	AM 8x40 DIN 561 8.8 A4C
59	0110 2308	1	ARANDELA	J 8,2 DIN 6798 A4C
65	0110 7748	1	SEGURO	35x1,5 DIN 471
66	0110 7855	1	SEGURO	80x2,5 DIN 472
67	0301 0703	1	SEGURO	
68	0301 6439	1	ENGRANAJE T.D.F.	Z=64
69	0301 2305	2	SEGURO	S8 47
70	0301 6077	2	RODAMIENTO	42x47x17 DIN 5407
71	0301 0697	1	ANILLO	

POS.	Nº PIEZA	CANT.	DENOMINACION	OBSERVACIONES
82	0301 2303	1	SEGURO	SB 42
83	0110 9129	1	RODAMIENTO	6307 DIN 625
84	0301 0401	1	SOPORTE RODAMIENTO	
85	-----	-	SUPLEMENTO	VER POS. 954 - 955
86	0301 5335	1	BUJE	
89	0302 5078	1	ENGRANAJE PRIMARIO BAJA	Z=49 DESDE TRANS. No 84-120-42
90	0302 5077	1	ARBOL SECUNDARIO HUECO	
92	0302 5076	1	BUJE DE ACERO	
950	0301 0101	S/N	ARANDELA CALIBRADA	e = 10,0 MM
951	0301 5505	S/N	ARANDELA CALIBRADA	e = 9,5 MM
952	0301 5506	S/N	ARANDELA CALIBRADA	e = 9,0 MM
953	0301 5507	S/N	ARANDELA CALIBRADA	e = 8,5 MM
954	0301 0403	S/N	SUPLEMENTO	e = 0,1 MM
955	0301 0404	S/N	SUPLEMENTO	e = 0,2 MM

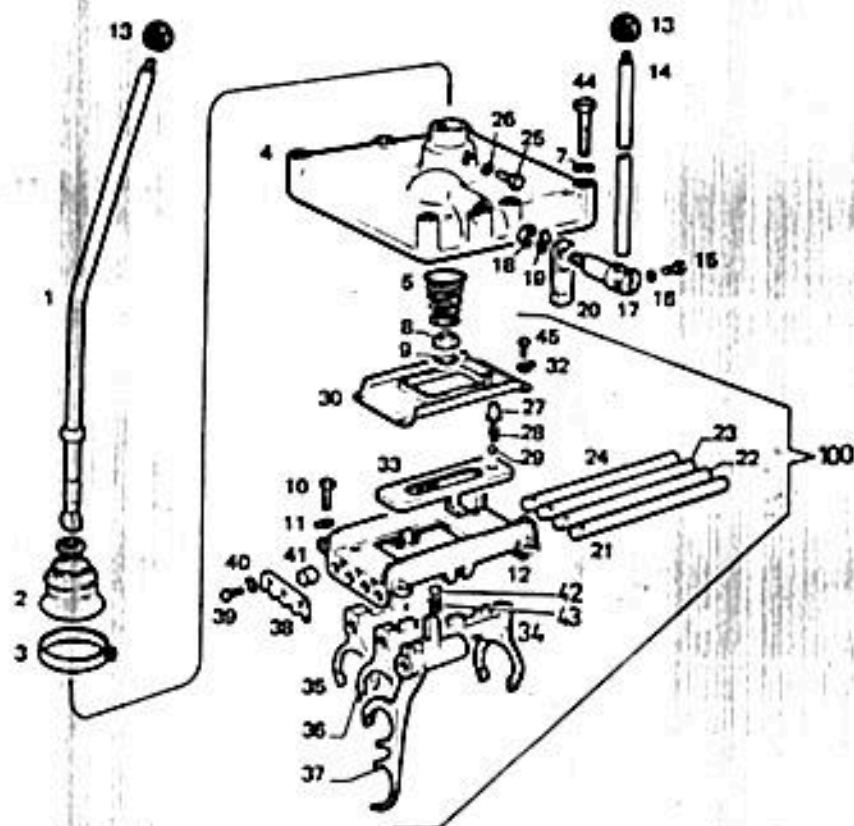

0089

POS.	Nº PIEZA	CANT.	DENOMINACION	OBSERVACIONES
1	0301 0044	1	PALANCA DE CAMBIO	
2	0300 5533	1	CAPUCHON	
3	0301 3953	1	ABRAZADERA	
4	0301 0046	1	CABALLETE	
5	0301 0048	1	RESORTE	
7	0110 7235	6	ARANDELA	B 10 DIN 127 A4C
8	0129 7083	1	PLATILLO	
9	0129 6096	1	SEGURO PARTIDO	
10	0111 2418	4	TORNILLO	M 10x25 DIN 933 8.8 A4C
11	0110 6350	4	CHAPA SEGURO	10,5 DIN 93
12	0129 7091	1	PLACA BASE	
13	0110 7391	2	EMPUÑADURA	
14	0301 2052	1	PALANCA	
15	0111 2333	1	TORNILLO	M 8x25 DIN 933 8.8 A4C
16	0110 7233	1	ARANDELA	B 8 DIN 127 A4C
17	0301 1202	1	PERNO	
18	0110 2659	1	TUERCA	M 10 DIN 934 8 A4C
19	0110 6350	1	CHAPA SEGURO	10,5 DIN 93
20	0300 3515	1	PALANCA	
21	0301 0049	1	VARILLA DE A Y B	
22	0301 0050	1	VARILLA DE M.A.	
23	0301 0051	1	VARILLA DE 3RA Y 4 TA.	
24	0301 0052	1	VARILLA DE 1RA Y 2 DA.	

POS.	Nº PIEZA	CANT.	DENOMINACION	OBSERVACIONES
25	0110 8176	1	TORNILLO	AM 8x30 DIN 561 8.8 A4C
26	0110 2308	1	ARANDELA	J 8,2 DIN 6798 A4C
27	0129 7088	1	CAPSULA	
28	0129 7085	1	RESORTE	
29	0111 6959	1	BOLA	9,5 DIN 5401
30	0301 1598	1	CHAPA	
32	0110 6343	4	CHAPA SEGURO	
33	0301 0053	1	PLACA DE CIERRE	
34	0301 0056	1	HORQUILLA DE M.A.	
35	0301 0057	1	HORQUILLA DE 1RA Y 2DA.	
36	0301 0058	1	HORQUILLA DE 3RA Y 4TA.	
37	0301 0047	1	HORQUILLA DE A Y B	
38	0129 7089	1	CHAPA DE FIJACION	
39	0111 2305	3	TORNILLO	M 8x15 DIN 933 8.8 A4C
40	0110 6348	3	SEGURO	8,4 DIN 93
41	0301 0055	1	TOPE	
42	0111 6960	4	BOLA	10 DIN 6401
43	0300 3581	4	RESORTE	
44	0111 1319	6	TORNILLO	M 10x60 DIN 933 8.8 A4C
45	0111 2240	4	TORNILLO	M 6x12 DIN 933 8.8 A4C
100	0301 0198	1	CABALLETE COMPLETO	

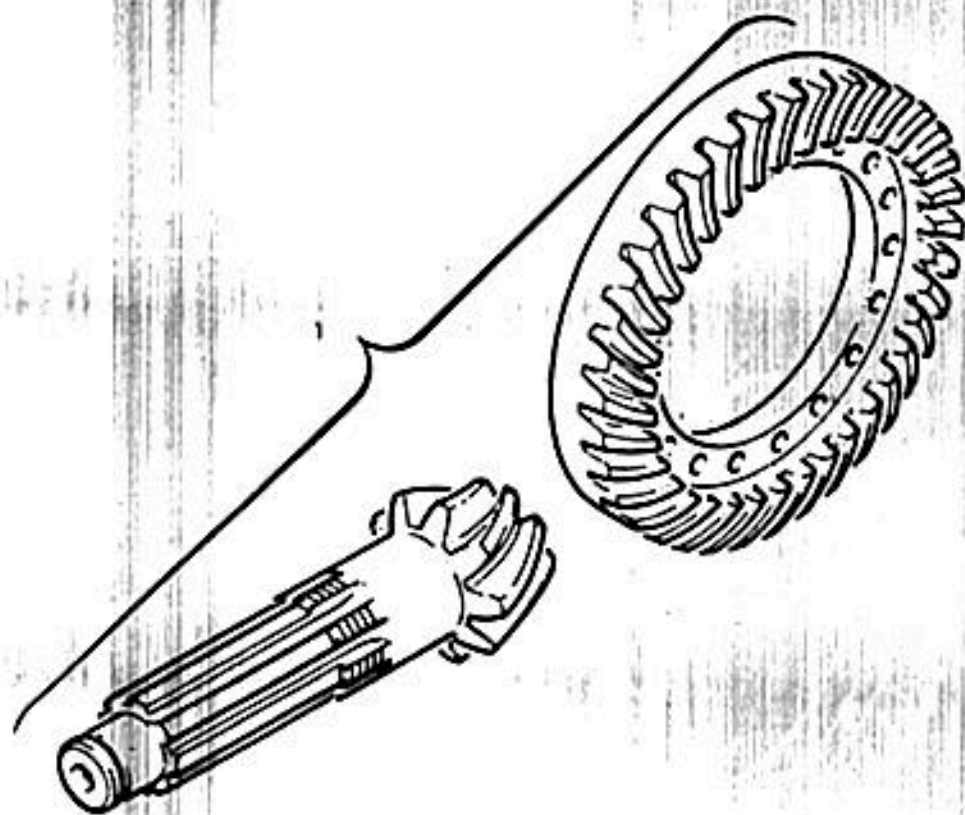
2

0010

POS.	Nº PIEZA	CANT.	DENOMINACION	OBSERVACIONES
1	0302 5112	1	PIÑON Y CORONA	Z=7/41

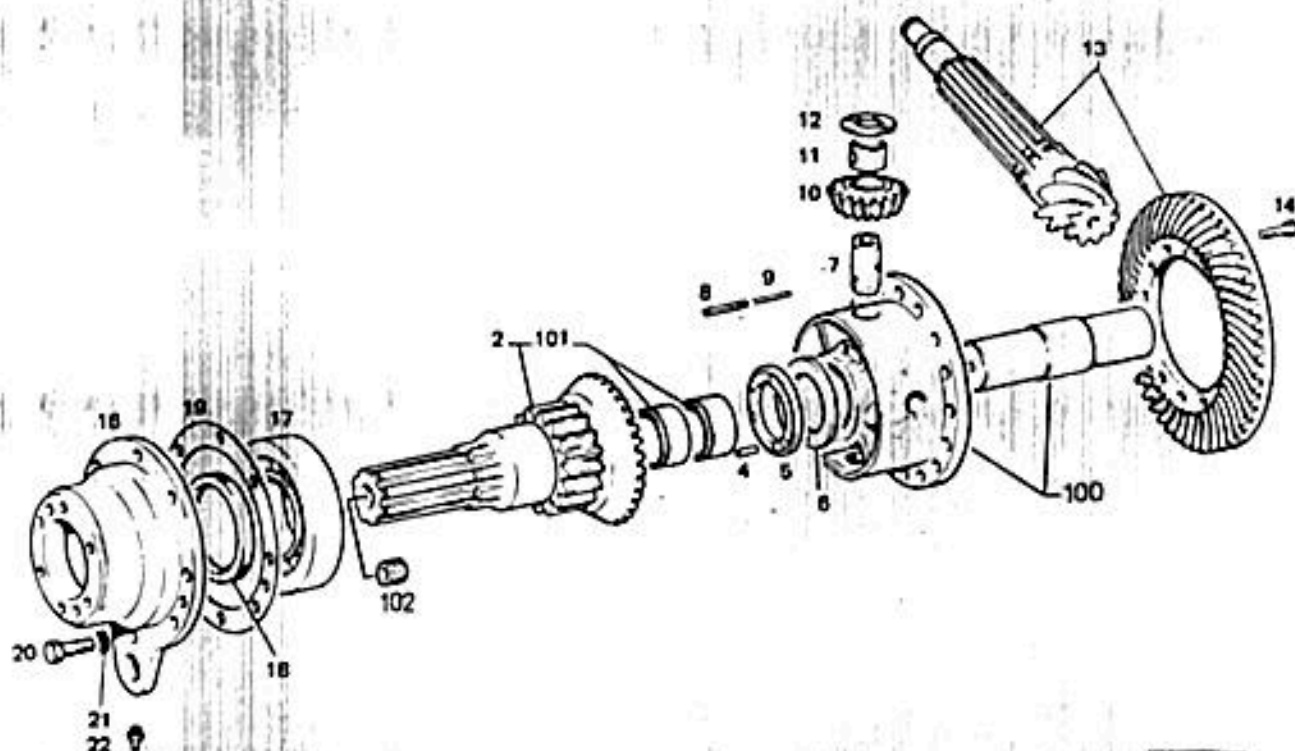
0110

POS.	Nº PIEZA	CANT.	DENOMINACION	OBSERVACIONES
2	0302 0336	2	PLANETARIOS CON BUJES	
4	0110 5127	2	PERNO DE FIJACION	6M6 x 12 DIN 7
5	0301 6462	2	ARANDELA CONTACTO	
6	-----	---	ARANDELA CALIBRADORA	VER POS. 950 A 954
7	0007 0087	4	PERNO PARA SATELITE	
8	0111 5462	4	PASADOR	6 x 60 DIN 1481
9	0302 4688	4	PASADOR	3,5 x 60 DIN 1481
10	0300 4989	4	SATELITE	Z=10
11	0307 0089	4	BUJE PARA SATELITE	
12	-----	---	ARANDELA	VER POS. 955 A 959
13	-----	---	GRUPO CONICO	VER LAMINA PAG. 103
14	0301 0421	18	TORNILLO	E 1752-11-14.01 A
16	0300 3575	2	SOPORTE DE FRENO	
17	0301 1709	2	RODAMIENTO	JHM 720210/720249
18	0301 2556	2	RETEN	98,4 x 130,19 x 15,87
19	-----	---	SUPLEMENTO	VER POS. 960 A 964
20	0111 2617	16	TORNILLO	M14 x 35 DIN 933 8.8 A4C
21	0110 7240	16	ARANDELA	B14 DIN 127 A4C
22	0112 0693	2	ENGRASADOR	AMB x 10 DIN 71412
100	0302 9003	1	CAJA Y EJE	
101	0301 0242	4	BUJE	
102	0110 7619	2	TAPON	

POS.	Nº PIEZA	CANT.	DENOMINACION	OBSERVACIONES
950	0301 0220	S/N	ARANDELA CALIBRADORA	e = 4,8 MM
951	0301 0221	S/N	ARANDELA CALIBRADORA	e = 5,0 MM
952	0301 0222	S/N	ARANDELA CALIBRADORA	e = 5,2 MM
953	0301 0223	S/N	ARANDELA CALIBRADORA	e = 5,4 MM
954	0301 0224	S/N	ARANDELA CALIBRADORA	e = 5,6 MM
955	0007 0090	S/N	ARANDELA CALIBRADA	e = 2,9 MM
956	0301 2587	S/N	ARANDELA CALIBRADA	e = 3,0 MM
957	0301 2588	S/N	ARANDELA CALIBRADA	e = 3,1 MM
958	0301 2589	S/N	ARANDELA CALIBRADA	e = 3,2 MM
959	0301 2590	S/N	ARANDELA CALIBRADA	e = 3,3 MM
960	0301 0210	S/N	SUPLEMENTO	e = 1,00 MM
961	0301 0211	S/N	SUPLEMENTO	e = 0,15 MM
962	0301 0212	S/N	SUPLEMENTO	e = 0,20 MM
963	0301 0213	S/N	SUPLEMENTO	e = 0,25 MM
964	0301 0214	S/N	SUPLEMENTO	e = 0,50 MM

2

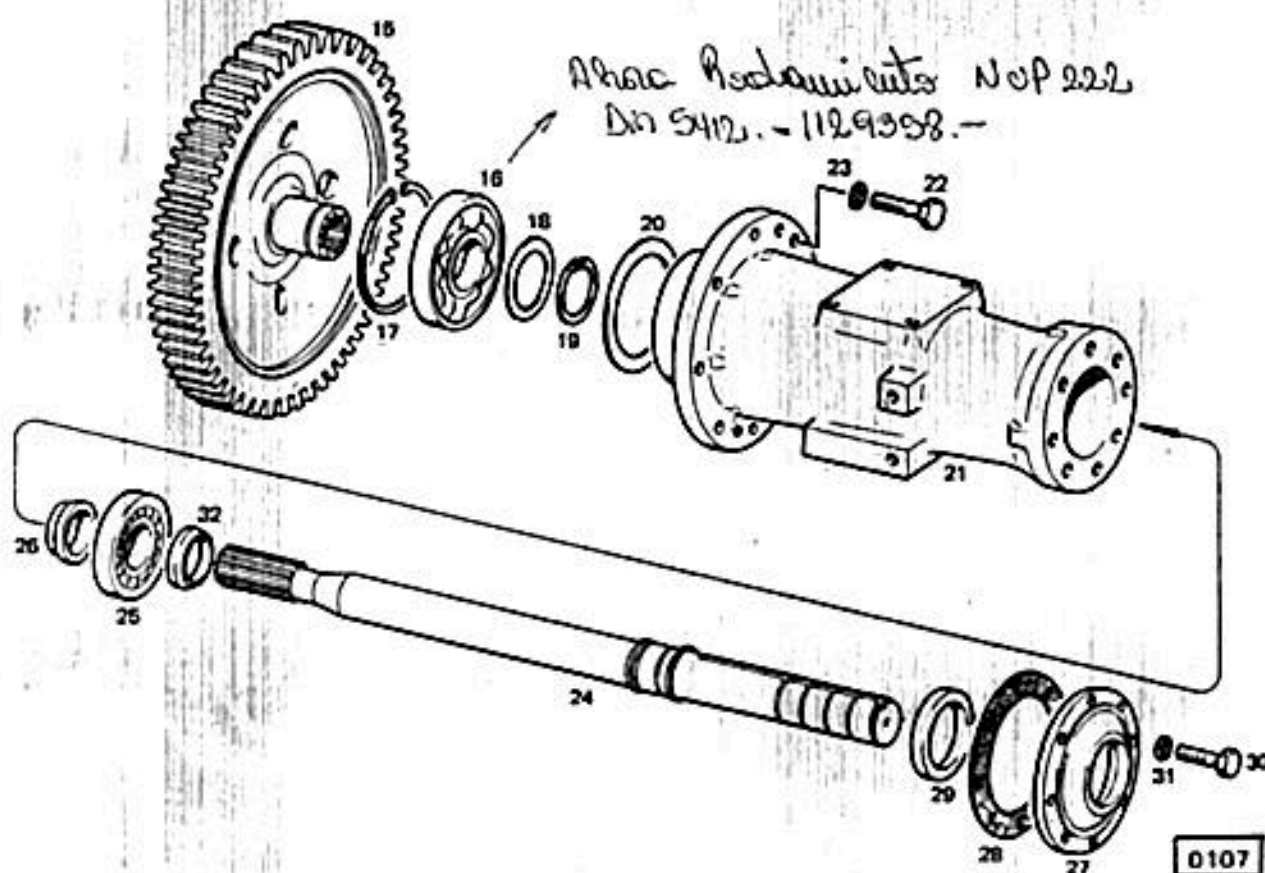

POS.	Nº PIEZA	CANT.	DENOMINACION	OBSERVACIONES
15	0301 6265	2	RUEDA RECTA	Z=65
16	8448 9484	2	RODAMIENTO (DIN 5412. 9358)	6222 DIN 625
17	0110 7875	2	SEGURO	200 x 4 DIN 472
18	0300 4766	2	DISTANCIADOR	110 x 4 DIN 471
19	0110 7793	2	SEGURO	
20	-----	-----	SUPLEMENTO	VER POS. 950 A 954
21	0302 0085	2	CAÑONERA	
22	0111 2693	16	TORNILLO	M16 x 45 DIN 933 B.8 A4C
23	0110 7242	16	ARANDELA	B16 DIN 927 A4C
24	0301 9398	2	PALIER COMPLETO	INCLUYE POS. 26 Y 32
25	0110 9095	2	RODAMIENTO	6218 DIN 625
26	0301 0591	2	ANILLO DE PRESION	
27	0007 0181	2	TAPA	
28	-----	-----	JUNTA TAPA	VER POS. 955 A 956
29	0111 7731	2	RETEN	105 x 130 x 13 DIN 6503 - TH 1094
30	0111 2679	16	TORNILLO	M16 x 35 DIN 933 B.8 A4C
31	0110 7242	16	ARANDELA	B16 DIN 127 A4C
32	0301 0262	2	ANILLO	
950	0301 0434	S/N	SUPLEMENTO	e = 0,10 MM
951	0301 0433	S/N	SUPLEMENTO	e = 0,15 MM
952	0301 0432	S/N	SUPLEMENTO	e = 0,20 MM
953	0300 4765	S/N	SUPLEMENTO	e = 0,30 MM

POS.	Nº PIEZA	CANT.	DENOMINACION	OBSERVACIONES
954	0301 0431	S/N	SUPLEMENTO	e = 0,50 MM
955	0301 0439	S/N	JUNTA	e = 0,10 MM
956	0301 0440	S/N	JUNTA	e = 0,20 MM
957	0007 0180	S/N	JUNTA	e = 0,30 MM

2

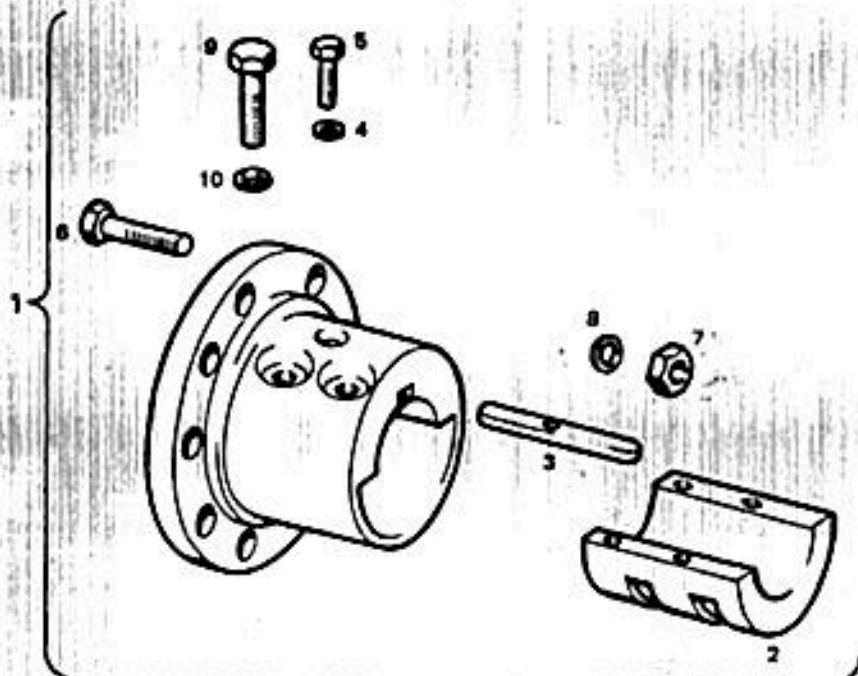

0105

POS.	Nº PIEZA	CANT.	DENOMINACION	OBSERVACIONES
1	0301 0494	2	MAZA DE RUEDA COMPLETA	
2	0301 0496	2	PIEZA DE SUJECION	
3	0301 0497	2	CHAVETA	
4	0110 7233	2	ARANDELA	B 8 DIN 127 A4C
5	0111 1168	2	TORNILLO	M 8 x 60 DIN 931 8.8 A4C
6	0301 0269	16	TORNILLO ESTRIADO	
7	0112 1799	16	TUERCA	B20 x 1,5 DIN 74361 8 A4C
8	0112 1810	16	ARANDELA	C20,5 DIN 74361 A4C
9	0302 0864	8	TORNILLO	M24x2x105 DIN 961 8.8 A4C
10	0110 7249	8	ARANDELA	B24 DIN 127 A4C

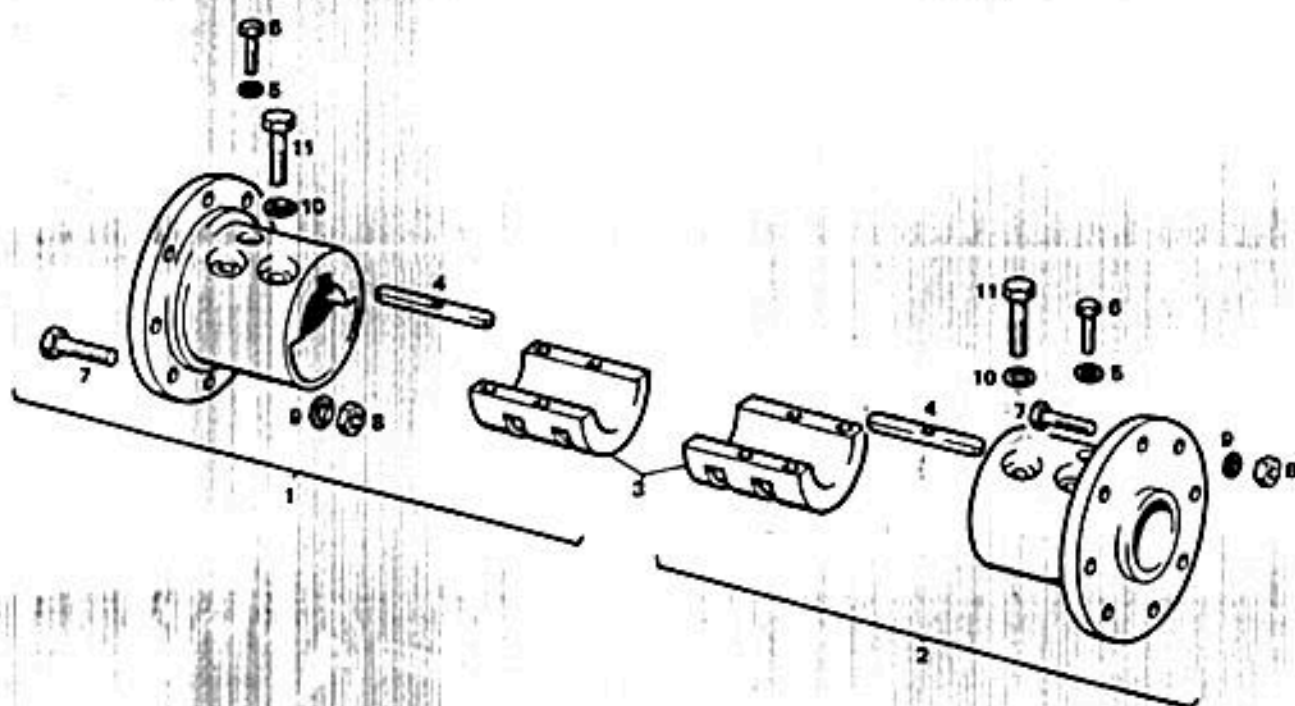

0099

POS.	Nº PIEZA	CANT.	DENOMINACION	OBSERVACIONES
1	0301 1262	2	MAZA RUEDA INTERIOR	
2	0301 1263	2	MAZA RUEDA EXTERIOR	
3	0301 1260	4	PIEZA DE SUJECION	
4	0301 0497	4	CHAVETA	
5	0110 7233	4	ARANDELA	B 8 DIN 127 A4C
6	0111 1168	4	TORNILLO	M 8x60 DIN 931 8.8 A4C
7	0301 0269	16	TORNILLO ESTRIADO	
8	0112 1799	16	TUERCA	B 20x1,5 DIN 74361 8.8 A4C
9	0112 1810	16	ARANDELA	C 20,5 DIN 74361 A4C
10	0110 7249	16	ARANDELA	B 24 DIN 127 A4C
11	0302 0864	16	TORNILLO	M 24x2x105 DIN 961 8.8 A4C

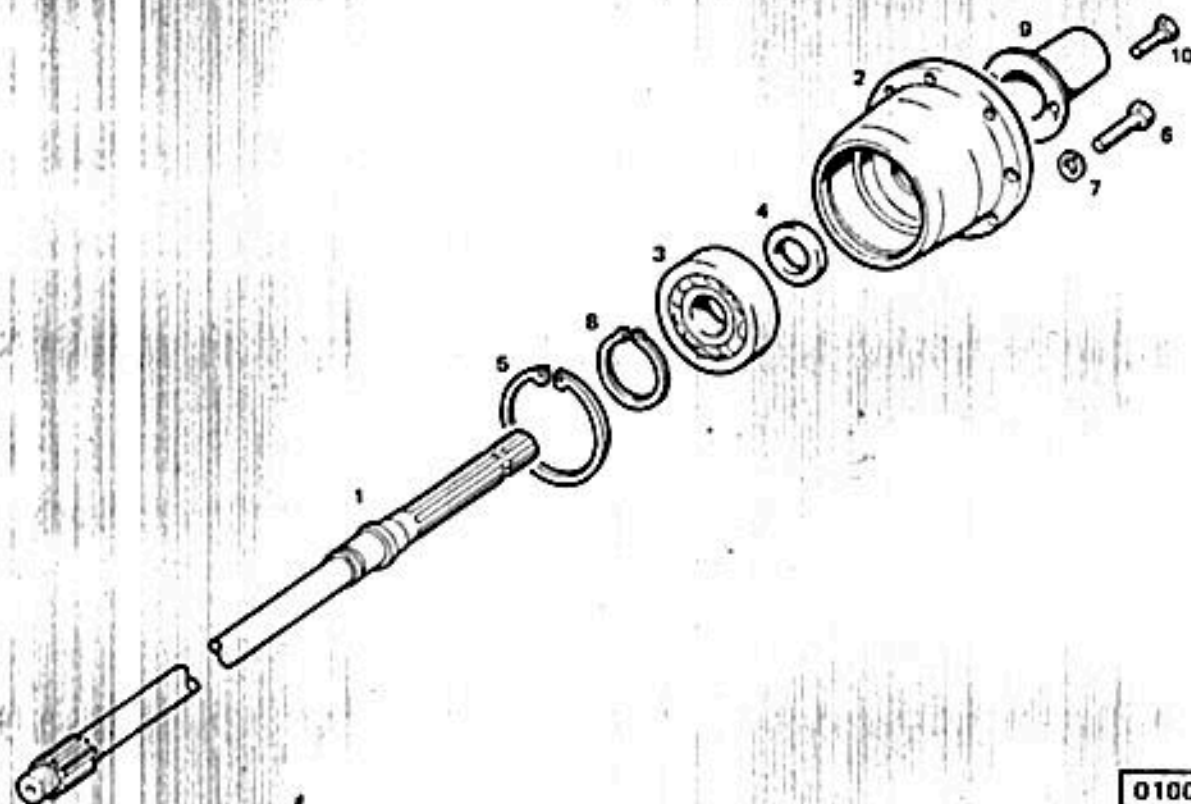

0100

POS.	Nº PIEZA	CANT.	DENOMINACION	OBSERVACIONES
1	0301 0267	1	ARBOL TOMA DE FUERZA	
2	0301 0075	1	TAPA SOPORTE	
3	0110 9134	1	RODAMIENTO	6309 DIN 625
4	0111 7817	1	RETEN	A 45x65x10 DIN 6504
5	0110 7862	1	SEGURO	100x3 DIN 472
6	0111 2333	6	TORNILLO	M 8x25 DIN 933 8.8 A4C
7	0110 7233	6	ARANDELA	B 8 DIN 127 A4C
8	0110 7760	1	SEGURO	45x1,75 DIN 471
9	0301 0158	1	PROTECTOR	
10	0111 2240	2	TORNILLO	M 6x12 DIN 933 8.8 A4C

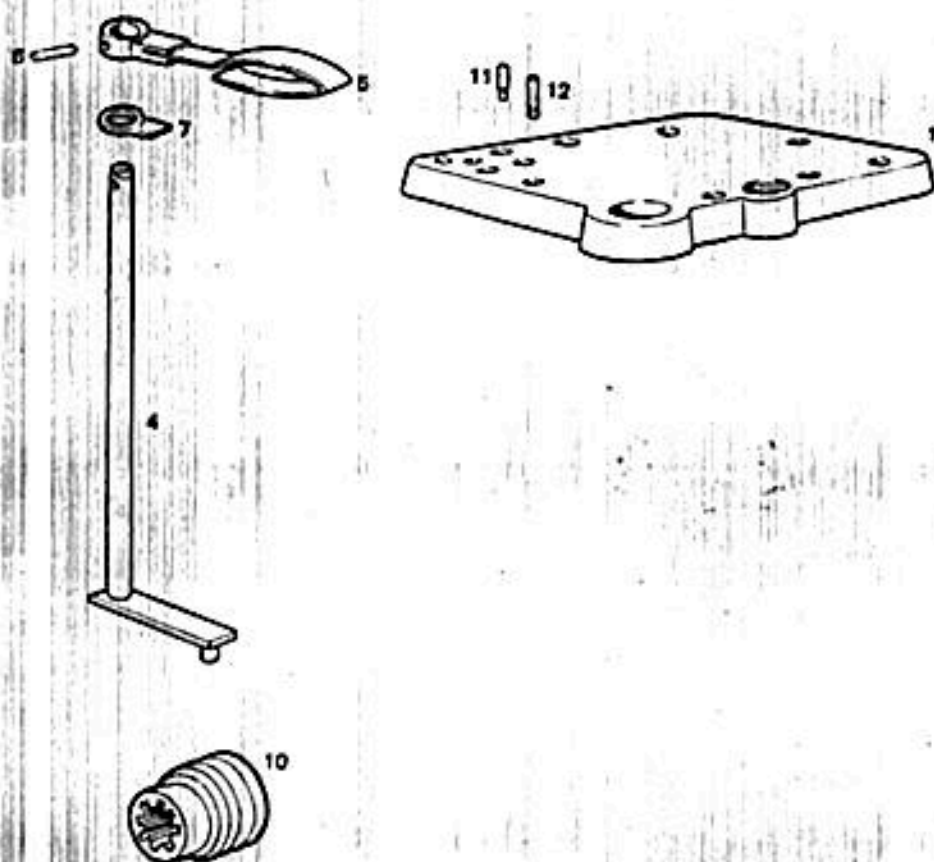

2
0103

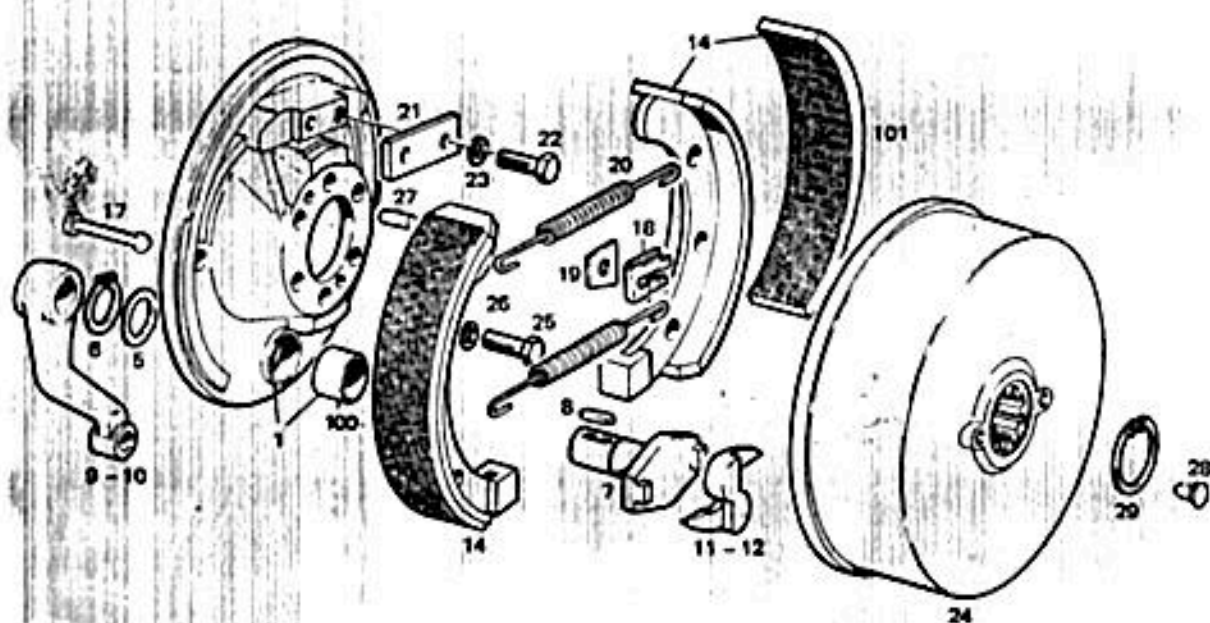
POS.	Nº PIEZA	CANT.	DENOMINACION	OBSERVACIONES
1	0301 0721	1	TAPA SUPERIOR	
4	0301 0273	1	MANDO	
5	0301 0172	1	PALANCA DE MANDO	
6	0111 5458	1	PASADOR	6x40 DIN 1481
7	0110 7730	1	SEGURO	20x1,2 DIN 471
10	0129 7164	1	MANGUITO DE ACOPLE	
11	0110 7504	1	PITON ROSCADO	M 8x18 DIN 427 A4C
12	0302 4950	2	PITON ROSCADO	M 8x30 DIN 427 A4C

0094

POS.	Nº PIEZA	CANT.	DENOMINACION	OBSERVACIONES
1	0301 2676	2	PORTADOR DE FRENO COMPL.	
5	0300 6104	2	ARANDELA	
6	0110 7739	2	SEGURO	26x1,2 DIN 471
7	0301 0286	2	EJE DE FRENO	
8	0301 0288	2	CHAVETA	
9	0301 0289	1	PALANCA IZQUIERDA	
10	0301 0290	1	PALANCA DERECHA	
11	0300 6117	1	LEVA DERECHA	
12	0300 6105	1	LEVA IZQUIERDA	
14	0301 2195	4	PATIN DE FRENO COMPLETO	
17	0300 6113	4	PERNO SEGURO	
18	0300 6114	4	SEGURO	
19	0300 6115	4	ARANDELA	
20	0300 6116	4	RESORTE	
21	0300 3520	2	PLACA RETEN	
22	0111 2418	4	TORNILLO	M 10x25 DIN 933 B.8 A4C
23	0110 7235	4	ARANDELA	B 10 DIN 127 A4C
24	0007 0175	2	TAMBOR DE FRENO	
25	0111 2529	12	TORNILLO	M 12x30 DIN 933 B.8 A4C
26	0110 7237	12	ARANDELA	B 12 DIN 127 A4C
27	0302 4930	4	PERNO	12 M 16x20 DIN 1433
28	0300 6601	4	TAPON	

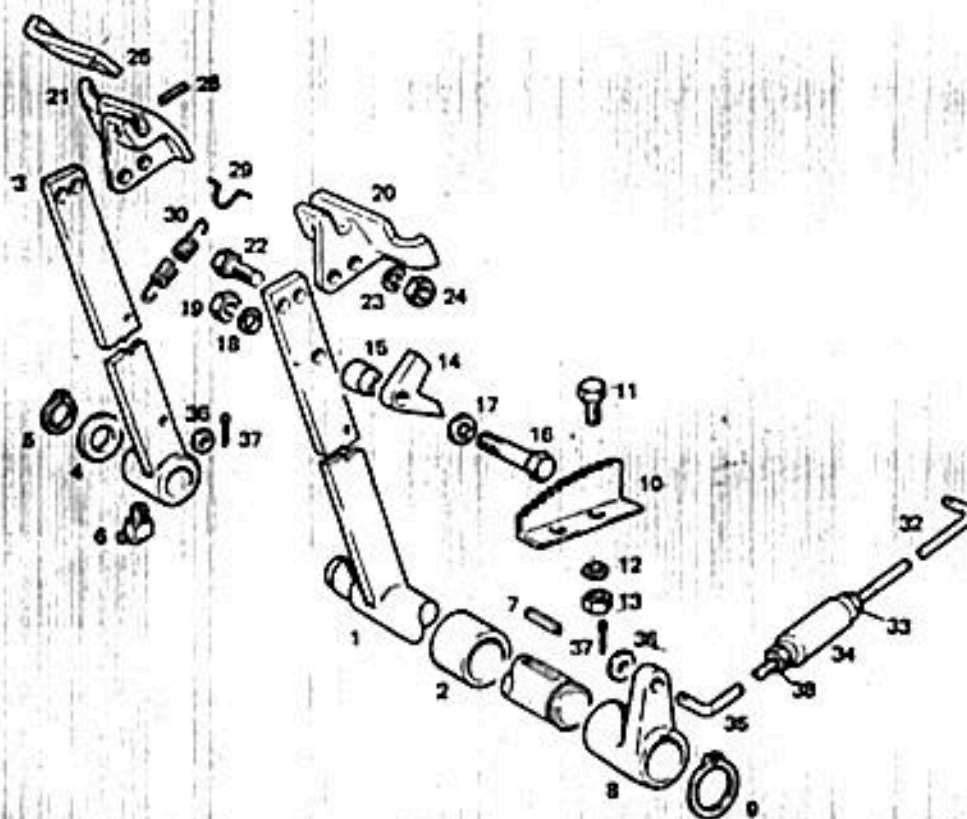
POS.	Nº PIEZA	CANT.	DENOMINACION	OBSERVACIONES
29	0110 7776	2	SEGURO	65x2,5 DIN 471
100	0301 5515	2	BUJE	
101	0301 2193	4	FORRO DE PATIN	



0096

POS.	Nº PIEZA	CANT.	DENOMINACION	OBSERVACIONES
1	0302 0002	1	PEDAL DE FRENO IZQUIERDO	
2	0301 0514	1	DISTANCIADOR	
3	0302 0003	1	PEDAL DE FRENO DERECHO	
5	0110 7742	1	SEGURO	30x1,5 DIN 471
6	0112 0697	1	ENGRASADOR	B M 8x1 DIN 71412
7	0111 8100	1	CHAVETA	A 12x8x45 DIN 6885
8	0301 0515	1	PALANCA	
9	0110 7751	1	SEGURO	36x1,75 DIN 471
10	0302 0028	1	SEGMENTO DENTADO	
11	0111 2307	2	TORNILLO	M 8x16 DIN 933 B.8 A4C
12	0110 7233	2	ARANDELA	B 8 DIN 127 A4C
13	0111 2824	2	TUERCA	M 8 DIN 934 B A4C
14	0301 0516	1	TRABA	
15	0302 0130	1	DISTANCIADOR	
16	0111 1153	1	TORNILLO	M 8x45 DIN 931 B.8 A4C
17	0110 7101	1	ARANDELA	A 8,4 DIN 125 ST A4C
18	0110 7233	1	ARANDELA	B 8 DIN 127 A4C
19	0111 2824	1	TUERCA	M 8 DIN 934
20	0302 0004	1	SUELA	IZQUIERDA
21	0302 0005	1	SUELA	DERECHA
22	0111 2439	4	TORNILLO	M 10x35 DIN 933 B.8 A4C
23	0110 7235	4	ARANDELA	B 10 DIN 127 A4C

POS.	Nº PIEZA	CANT.	DENOMINACION	OBSERVACIONES
24	0110 2659	4	TUERCA	M 10 DIN 934 8 A4C
25	0007 0107	1	TRABA	
26	0111 5489	1	PASADOR	10x36 DIN 1481
29	0338 6886	2	OJAL PARA RESORTE	
30	0301 0639	2	RESORTE	
32	0301 0521	2	VARILLA ROSCA DERECHA	
33	0111 2858	2	TUERCA	M 12 DIN 934 8 A4C
34	0339 1266	2	TENSOR	
35	0301 0523	2	VARILLA ROSCA IZQUIERDA	
36	0110 7552	4	ARANDELA	13 DIN 433 A4C
37	0110 6452	4	PASADOR DE ALETAS	4x30 DIN 94
38	0111 2863	2	TUERCA	M 12 DIN 934 IZQ. 8.8 A4C
41	0302 6174	2	ARANDELA	

3

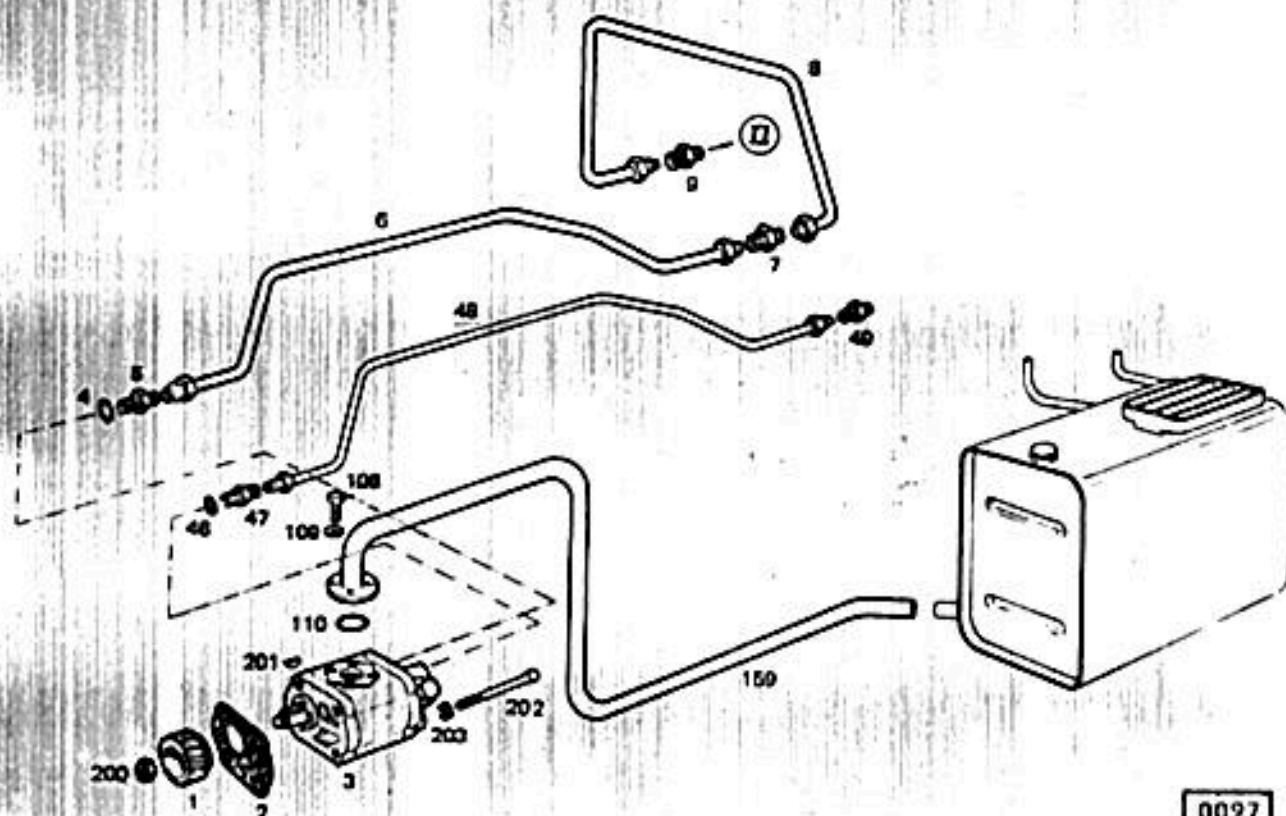

0097

POS.	Nº PIEZA	CANT.	DENOMINACION	OBSERVACIONES
1	0238 5397	1	ENGRANAJE	
2	0336 4291	1	JUNTA	
3	0302 1259	1	BOMBA HIDRAULICA	TS 48 AF1F10D1W4 - 10 - 70
4	0301 9222	1	ANILLO DE GOMA	
5	0301 5380	1	NIPLE	
6	0302 0255	1	CAÑO	
7	0007 0236	1	NIPLE	
8	0302 0257	1	CAÑO	
9	0007 0236	1	NIPLE	
46	0301 9222	1	ANILLO DE GOMA	
47	0302 0263	1	NIPLE	
48	0302 0265	1	CAÑO DIRECCION TRAMO I	
49	0302 0269	1	NIPLE	
108	0111 2322	4	TORNILLO	M 8x20 DIN 933 B.8 A4C
109	0110 7233	4	ARANDELA	B 8 DIN 127 A4C
110	0300 5253	1	ANILLO DE GOMA	
159	0302 1365	1	CAÑO ASPIRACION	
200	0238 6202	1	TUERCA	
201	0302 4575	1	CHAVETA	
202	0111 0725	4	TORNILLO	M 10x120 DIN 912 A4C
203	0300 5575	4	ARANDELA	

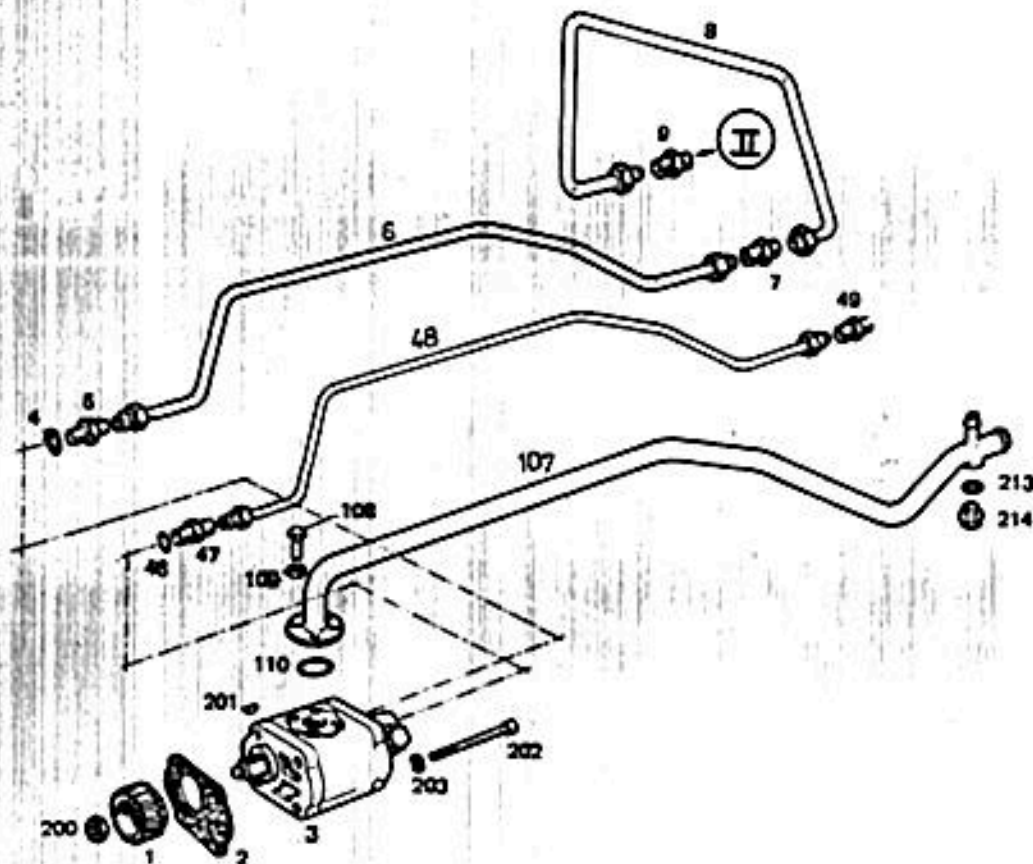
4

0095

POS.	Nº PIEZA	CANT.	DENOMINACION	OBSERVACIONES
1	0238 5397	1	ENGRANAJE	
2	0336 4291	1	JUNTA	
3	0302 1259	1	BOMBA HIDRAULICA	TS 48 AF1 F10 D1 W4-10-70
4	0301 9222	1	ANILLO DE GOMA	
5	0301 5380	1	NIPLE	
6	0302 0255	1	CAÑO PRESION TRAMO I	
7	0007 0236	1	NIPLE	
8	0302 0257	1	CAÑO	
9	0007 0236	1	NIPLE	
46	0301 9222	1	ANILLO DE GOMA	
47	0302 0263	1	NIPLE	
48	0302 0265	1	CAÑO DIRECCION TRAMO I	
49	0302 0269	1	NIPLE	
107	0302 0288	1	CAÑO ASPIRACION	
108	0111 2322	4	TORNILLO	M8x20 DIN 933 8.8 A4C

POS.	Nº PIEZA	CANT.	DENOMINACION	OBSERVACIONES
109	0110 7233	4	ARANDELA	B 8 DIN 127 A4C
110	0300 5253	1	ANILLO DE GOMA	
200	0238 6202	1	TUERCA	
201	0302 4575	1	CHAVETA	
202	0111 0725	4	TORNILLO	M 10x120 DIN 912 A4C
203	0300 5575	4	ARANDELA	
213	0111 8669	1	JUNTA	
214	0110 0942	1	TAPON	

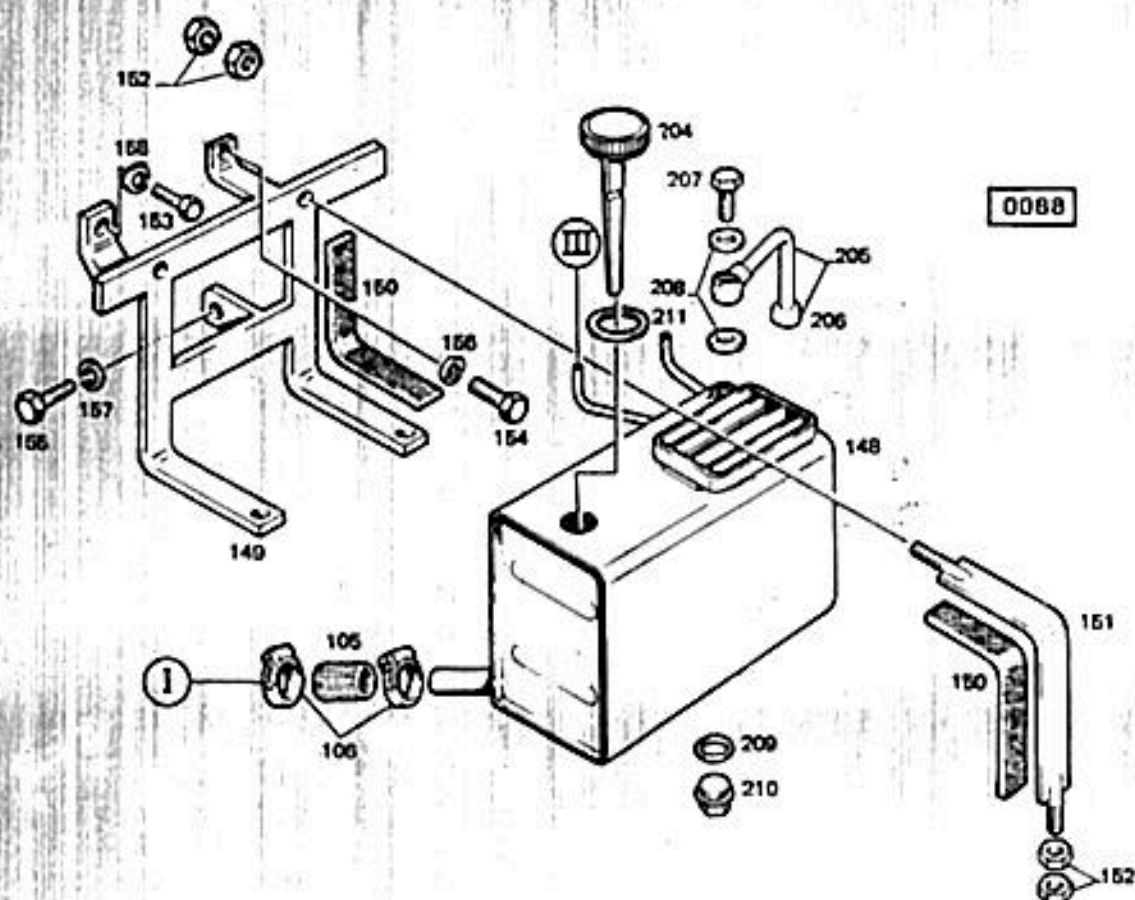

4

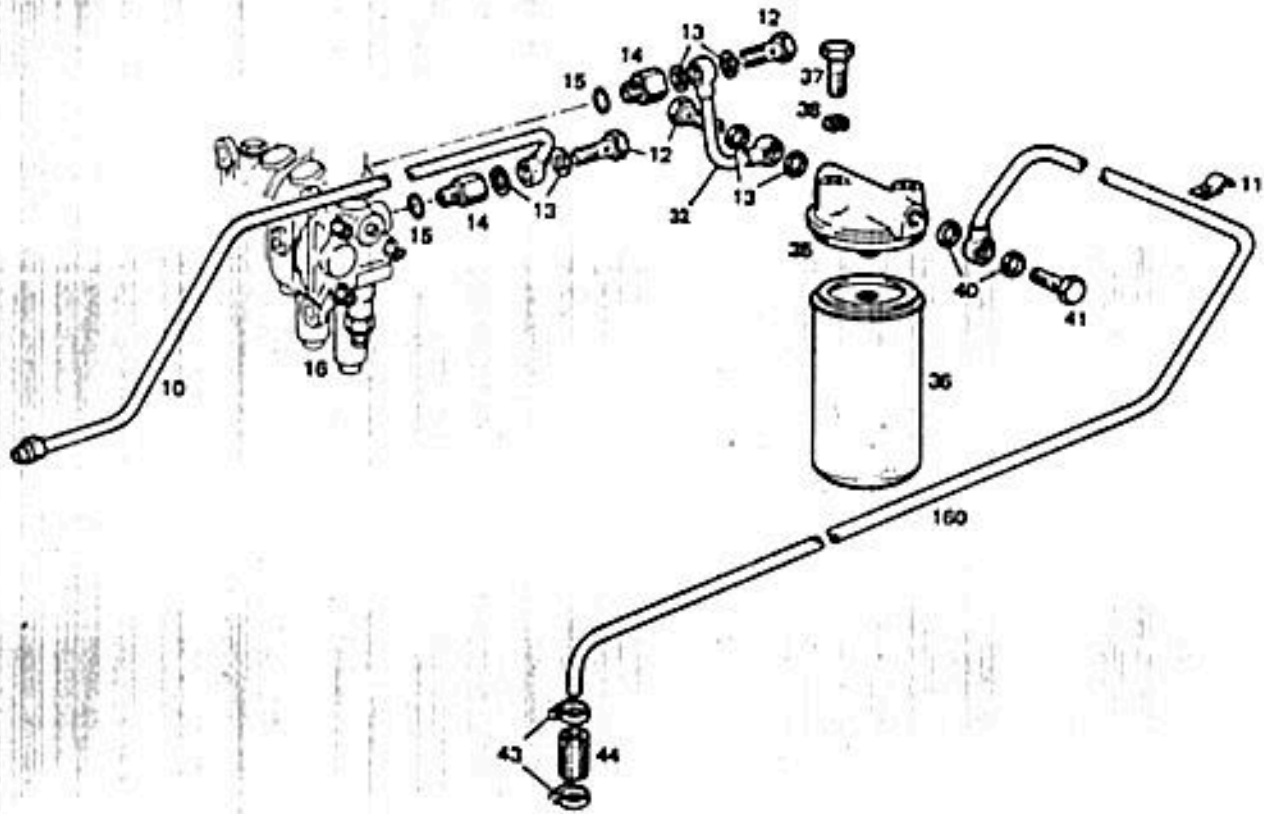
POS.	Nº PIEZA	CANT.	DENOMINACION	OBSERVACIONES
105	0301 5401	1	MANGUITO DE GOMA	
106	0301 3951	2	ABRAZADERA	
148	0302 1330	1	TANQUE DE ACEITE	
149	0302 1303	1	SOPORTE TANQUE	
150	0302 1247	4	BANDA DE GOMA	
151	0302 1245	2	ZUNCHO	
152	0110 2659	8	TUERCA	M 10 DIN 934 M 8 A4C
153	0111 2723	1	TORNILLO	M 20x40 DIN 933 8.8 A4C
154	0111 2547	1	TORNILLO	M 12x40 DIN 933 8.8 A4C
155	0111 1888	1	TORNILLO	M 16x70 DIN 931 8.8 A4C
156	0110 7237	1	ARANDELA	B 12 DIN 127 A4C
157	0110 7242	1	ARANDELA	B 16 DIN 127 A4C
158	0110 7245	1	ARANDELA	B 20 DIN 127 A4C
204	0230 6604	1	MEDIDOR DE NIVEL	
205	0302 1299	1	CAÑO DE VENTILACION	
206	0302 0878	1	NIPLE DE VENTILACION	
207	0111 9246	1	RACOR	A 8 DIN 7623 A4C
208	0111 8682	2	JUNTA	A 14x18 DIN 7603 CU
209	0111 8737	1	JUNTA	
210	0111 8980	1	TAPON	
211	0340 0808	1	JUNTA	

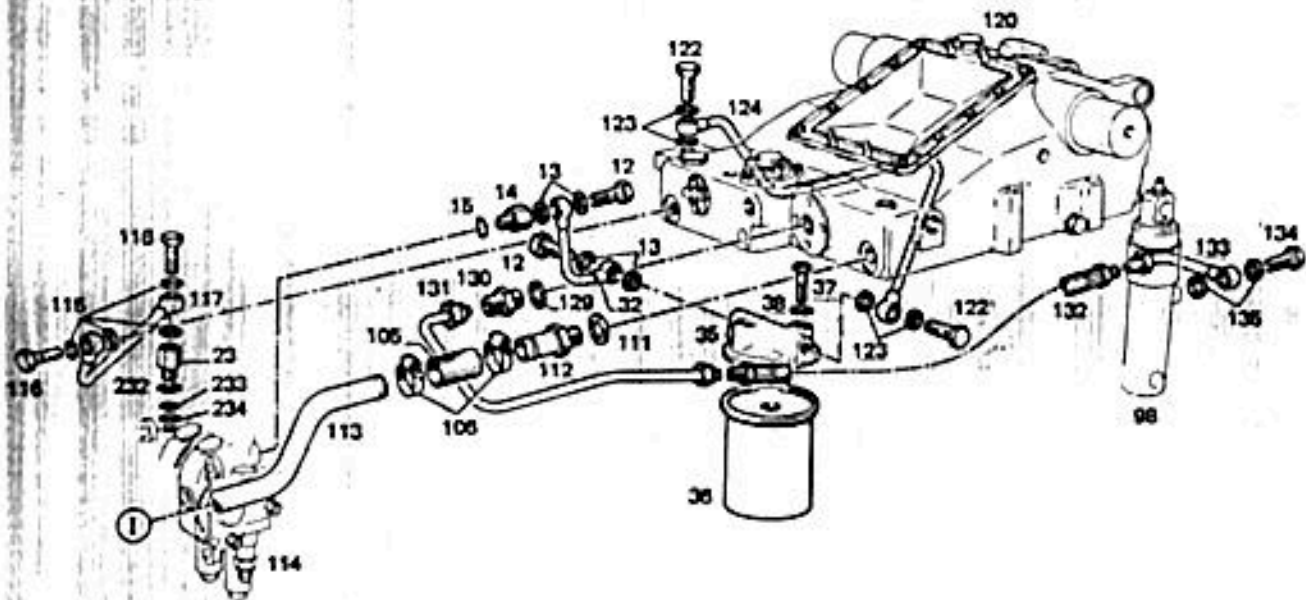

0093

POS.	Nº PIEZA	CANT.	DENOMINACION	OBSERVACIONES
10	0302 0719	1	CAÑO DE PRESION	
11	0301 2631	1	ABRAZADERA	
12	0300 6762	3	RACOR	
13	0111 8718	6	JUNTA	A 18x24 DIN 7603 CU
14	0301 5392	2	NIPLE	
15	0301 9221	2	ANILLO DE GOMA	
16	-----	-	VALVULA DE COMANDO	VER LAMINA PAG. 134
32	0302 0721	1	CAÑO	
35	0301 6032	1	BASE DE FILTRO	
36	0300 2261	1	FILTRO DE ACEITE	
37	0111 2407	2	TORNILLO	M 10x20 DIN 933 8.8 A4C
38	0110 7235	2	ARANDELA	B 10 DIN 127 A4C
40	0111 8718	2	JUNTA	A 18x24 DIN 7603 CU
41	0300 6762	1	RACOR	
43	0301 9209	2	ABRAZADERA	10 N 92223 J
44	0300 5096	1	MANGUITO	
160	0302 1366	1	CAÑO RETORNO	

4

0091

POS.	Nº PIEZA	CANT.	DENOMINACION	OBSERVACIONES
12	0300 6762	2	RACOR	
13	0111 8718	4	JUNTA	A 18x24 DIN 7603 CU
14	0301 5392	1	NIPLE	
15	0301 9221	1	ANILLO DE GOMA	
32	0302 0721	1	CAÑO	
35	0301 6032	1	SOPORTE	
36	0300 2261	1	FILTRO DE ACEITE	
37	0111 2407	2	TORNILLO	M 10x20 DIN 933 B.8 A4C
38	0110 7235	2	ARANDELA	B 10 DIN 127 A4C
98	----	-	CILINDRO ADICIONAL	VER LAMINA PAG. 133
105	0301 5401	1	MANGUITO	
106	0301 3951	2	ABRAZADERA	
111	0111 8764	1	JUNTA	A 26x32 7603 CU
112	0301 5436	1	CAÑO CON NIPLE	
113	0302 0438	1	CAÑO ASPIRACION	
114	----	-	VALVULA DE COMANDO	VER LAMINA PAG. 134
115	0111 8718	4	JUNTA	A 18x24 DIN 7603 CU
116	0300 6762	2	RACOR	
117	0302 0772	1	CAÑO	
120	----	-	ELEVADOR HIDRAULICO K 35	VER LAMINA PAG. 123
122	0300 6762	2	RACOR	
123	0111 8718	4	JUNTA	A 18x24 DIN 7603 CU
124	0302 0715	1	CAÑO	

POS.	Nº PIEZA	CANT.	DENOMINACION	OBSERVACIONES
129	0111 8718	1	JUNTA	
130	0300 6068	1	NIPLE	
131	0301 6054	1	CAÑO	
132	0301 0986	1	MANGUERA	
133	0301 6056	1	CAÑO	
134	0110 0528	1	RACOR	
135	0111 8708	2	JUNTA	C 10 DIN 7623
231	0302 0784	1	CONECTOR ESPECIAL	A 16x22 DIN 7603 CU
232	0302 0783	1	ANILLO DE GOMA	
233	0302 0781	1	ANILLO DE GOMA	
234	0302 0782	1	ANILLO DE GOMA	

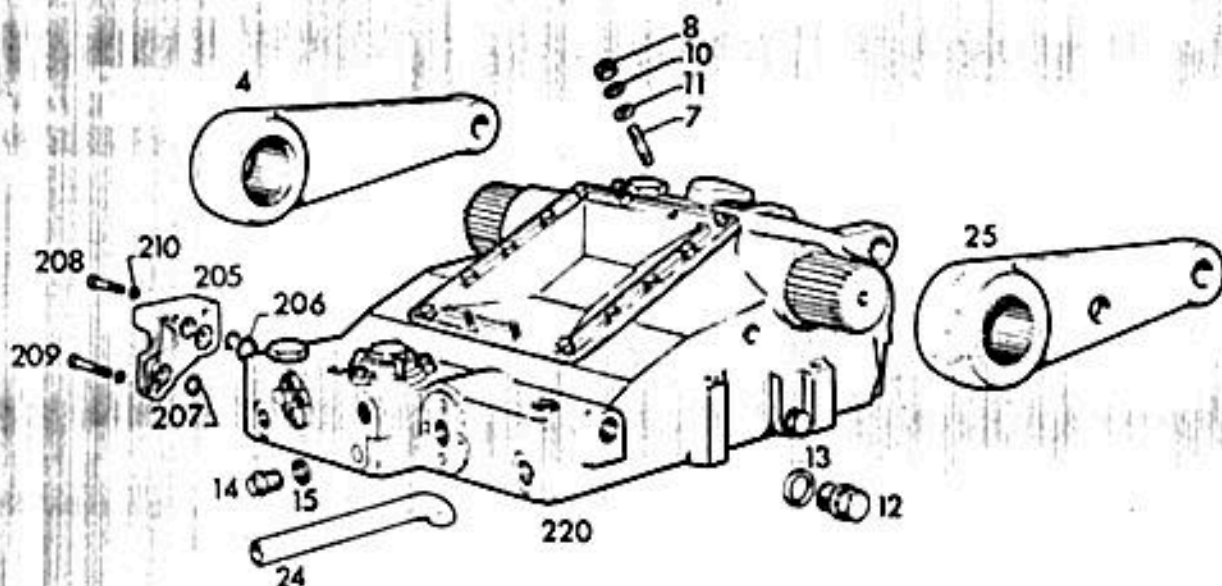

4
0117

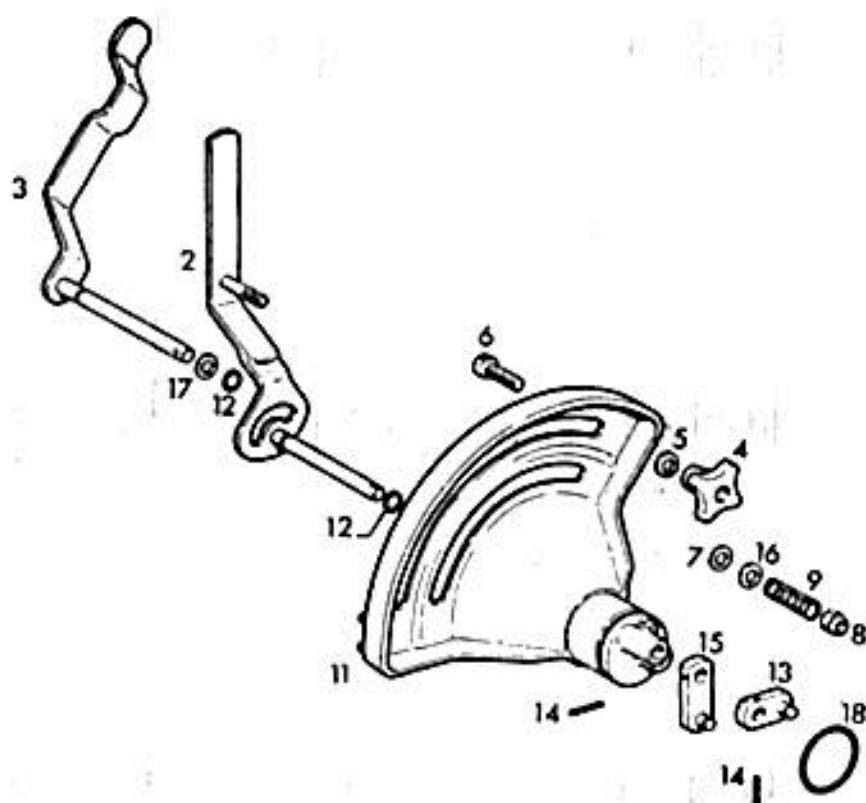
POS.	Nº PIEZA	CANT.	DENOMINACION	OBSERVACIONES
4	0300 4431	1	BRAZO	DERECHO
7	0121 0076	4	ESPARRAGO	2073 C 5
10	0110 2309	4	ARANDELA	J 8,2 DIN 6798 A4C
11	0110 7548	4	ARANDELA	8,4 DIN 933 A4C
12	0111 0442	1	TAPON	M26 x 1,5 DIN 910 5,8 A4C
13	0111 8760	1	JUNTA	A26 x 31 DIN 7603 CU
14	0111 8971	1	TAPON	AM 18 x 1,5 DIN 7604 A4C
15	0111 8713	1	JUNTA	A18 x 22 DIN 7603 CU
24	0340 1370	1	CAÑO ASPIRACION	
25	0301 5713	1	BRAZO	IZQUIERDO
205	0301 5451	1	TAPA FINAL	
206	0116 9764	1	ANILLO DE GOMA	22 x 2 H 2927
207	0116 9763	2	ANILLO DE GOMA	18 x 2 H 2927
208	0112 3701	2	TORNILLO	M 8 x 40 DIN 912 8.8 A4C
209	0110 1405	1	TORNILLO	M 8 x 50 DIN 912 8.8 A4C
210	0111 9611	3	ARANDELA	8 DIN 7980 A4C
220	0300 6696	1	ELEVADOR K 35 COMP.	VER DESPIECE PAG. NO 125-132

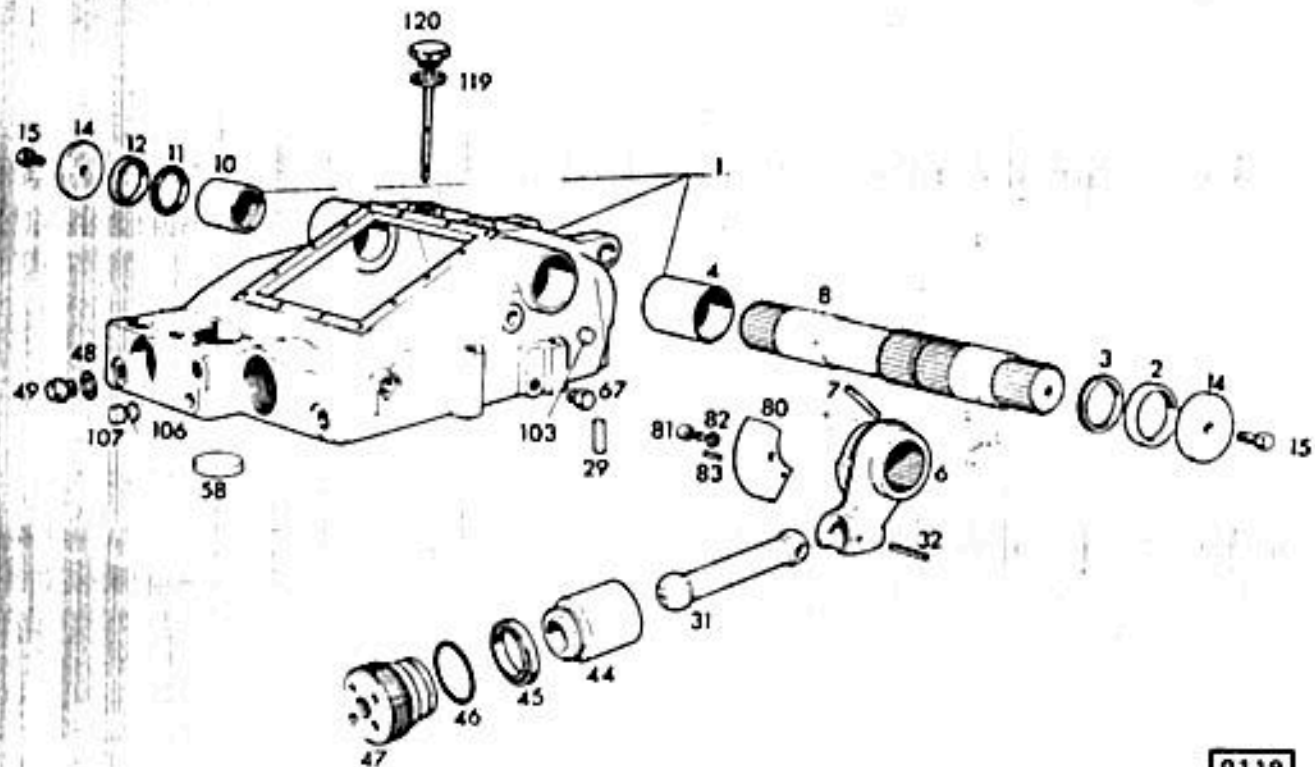

0118

POS.	Nº PIEZA	CANT.	DENOMINACION	OBSERVACIONES
2	0340 1416	1	PALANCA ACC.	
3	0300 3489	1	PALANCA SELECTORA	
4	0111 7557	1	POMO EN CRUZ	D 40 DIN 6335
5	0110 7101	1	ARANDELA	A 8,4 DIN 125 ST A4C
6	0340 1281	1	TORNILLO	
7	0340 1367	1	ARANDELA AJUSTE	
8	0111 4357	1	TUERCA	M 6 DIN 985 B A4C
9	0340 1368	1	RESORTE	
11	0300 5479	1	SEGMENTO	
12	0340 1398	2	ANILLO DE GOMA	
13	0231 4868	1	ARANDELA EXCENTRICA	
14	0111 5407	2	CLAVIJA	3 x 16 DIN 1481
15	0231 4870	1	ARANDELA EXCENTRICA	
16	0110 7101	1	ARANDELA	A 8,4 DIN 125 ST A4C
17	0110 7105	1	ARANDELA	A 10,5 DIN 125 ST A4C
18	0116 6059	1	ANILLO DE GOMA	40 x 3 H 721

0119

POS.	Nº PIEZA	CANT.	DENOMINACION	OBSERVACIONES
1	0301 9469	1	CARCAZA CON BUJES	
2	0347 1307	1	ANILLO	
3	0300 6718	1	RETEN	
4	0300 3689	1	BUJE	
6	0231 2039	1	PALANCA	
7	0111 5479	1	PASADOR	8 x 55 DIN 1481
8	0231 2040	1	EJE PRINCIPAL	
10	0300 3688	1	BUJE	
11	0300 6719	1	RETEN	
12	0347 1304	1	ANILLO	
14	0347 1303	2	ARANDELA	
15	0111 2305	2	TORNILLO	M 8 x 15 DIN 933 8.8 A4C
29	0340 1321	1	PERNO	
31	0347 1301	1	BIELA	
32	0112 3860	1	PASADOR	5 x 70 DIN 1481
44	0300 6532	1	PISTON	
45	0300 6679	1	GUARNICION	
46	0300 5561	1	ANILLO DE GOMA	
47	0300 6680	1	TAPA	
48	0111 8713	2	JUNTA	A18 x 22 DIN 7603 CJ
49	0111 8971	2	TAPON	AM 18 x 1,5 DIN 7604
58	0116 5842	1	TAPON	B 60 H 711
67	0300 6682	1	TAPON	

POS.	Nº PIEZA	CANT.	DENOMINACION	OBSERVACIONES
80	0340 1400	1	SEGMENTO	
81	0110 2193	1	TORNILLO	M8 x 15 DIN 912 8.8 A4C
82	0110 2308	1	ARANDELA	J 8,2 DIN 6798 A4C
83	0111 5433	1	PASADOR	5 x 16 DIN 1481
103	0116 5827	1	TAPON	
106	0116 7017	1	ARANDELA	A 16 x 2 H 984
107	0116 2041	1	TAPON	
119	0340 0808	1	JUNTA	
120	0230 6604	1	VARILLA NIVEL	

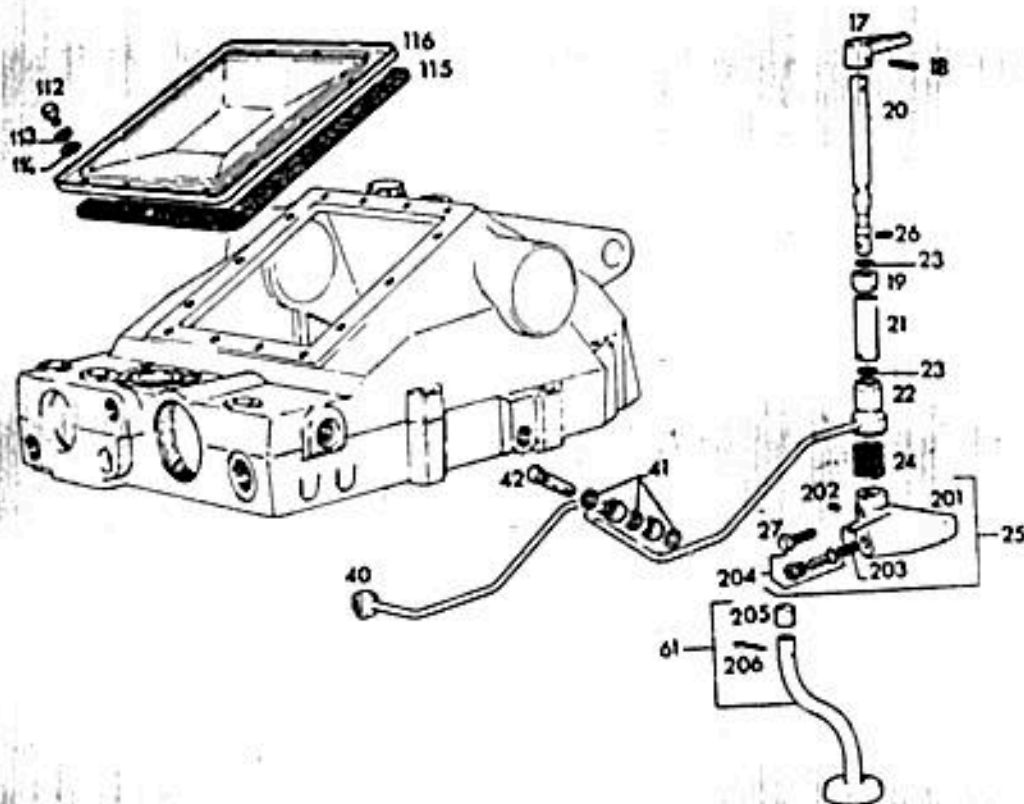
4

POS.	Nº PIEZA	CANT.	DENOMINACION	OBSERVACIONES
17	0300 3347	1	MANIJA	
18	0111 5440	1	PASADOR	5 x 32 DIN 1481
19	0340 1320	1	CASQUILLO	
20	0230 6574	1	EJE	
21	0230 6602	1	BUJE	
22	0300 5926	1	CASQUILLO CON CAÑERIA	
23	0116 0039	2	ANILLO DE GOMA	16 x 2 H 2927
24	0300 5929	1	RESORTE	
25	0300 6712	1	TRABA COMPLETA	
26	0116 0044	1	ANILLO DE GOMA	10 x 2 H 2927
27	0110 8138	1	TORNILLO CON ESPINA	AM 8 x 20 DIN 561
40	0340 1330	1	TUBERIA	
41	0111 8669	3	JUNTA	A10 x 13,5 DIN 7603 CU
42	0331 5353	1	RACORD	
61	0230 6597	1	TUBO DE VENTILACION	
112	0111 2299	10	TORNILLO	M 8 x 12 DIN 933 A4C

POS.	Nº PIEZA	CANT.	DENOMINACION	OBSERVACIONES
113	0110 2308	10	ARANDELA	18,2 DIN 6798
114	0110 7548	10	ARANDELA	8,4 DIN 433
115	0340 1287	1	JUNTA	
116	0340 1288	1	TAPA	
201	0300 5928	1	TRABA	
202	0340 1316	1	PERNO ROSCADO	
203	0340 1282	1	RESORTE	
204	0230 1249	1	VALVULA CON ASIEN TO	
205	0340 0021	1	VALVULA	
206	0110 6398	1	PASADOR	1,5 x 30 DIN 94

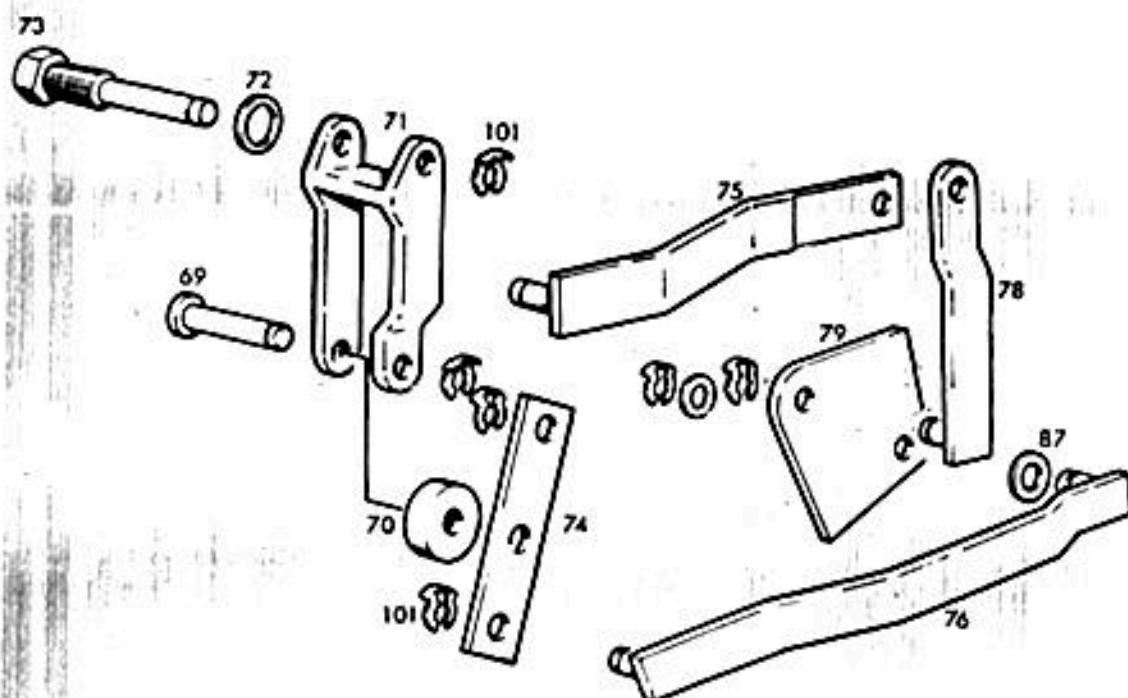

0121

4

POS	Nº PIEZA	CANT.	DENOMINACION	OBSERVACIONES
69	0340 1402	2	PERNO	
70	-----		RODILLO	VER POS. 950 A 956
71	0340 1390	1	BALANCIN	
72	0111 8673	1	JUNTA	A12 x 15,5 DIN 7603 CU
73	0300 5943	1	PERNO	
74	0340 1391	1	PALANCA	
75	0231 4874	1	VARILLA	
76	0340 1421	1	VARILLA	
78	0231 4872	1	VARILLA	
79	0340 1409	1	COLIZA	
87	0110 7101	1	ARANDELA	8,4 DIN 125
101	0340 1328	7	SEGURO	
950	0232 0419	1	RODILLO	Ø 17,0 MM
951	0232 0420	1	RODILLO	Ø 18,5 MM
952	0340 1378	1	RODILLO	Ø 20,0 MM
953	0347 1291	1	RODILLO	Ø 21,5 MM
954	0347 1292	1	RODILLO	Ø 23,0 MM
955	0340 1379	1	RODILLO	Ø 24,5 MM
956	0340 1380	1	RODILLO	Ø 26,0 MM

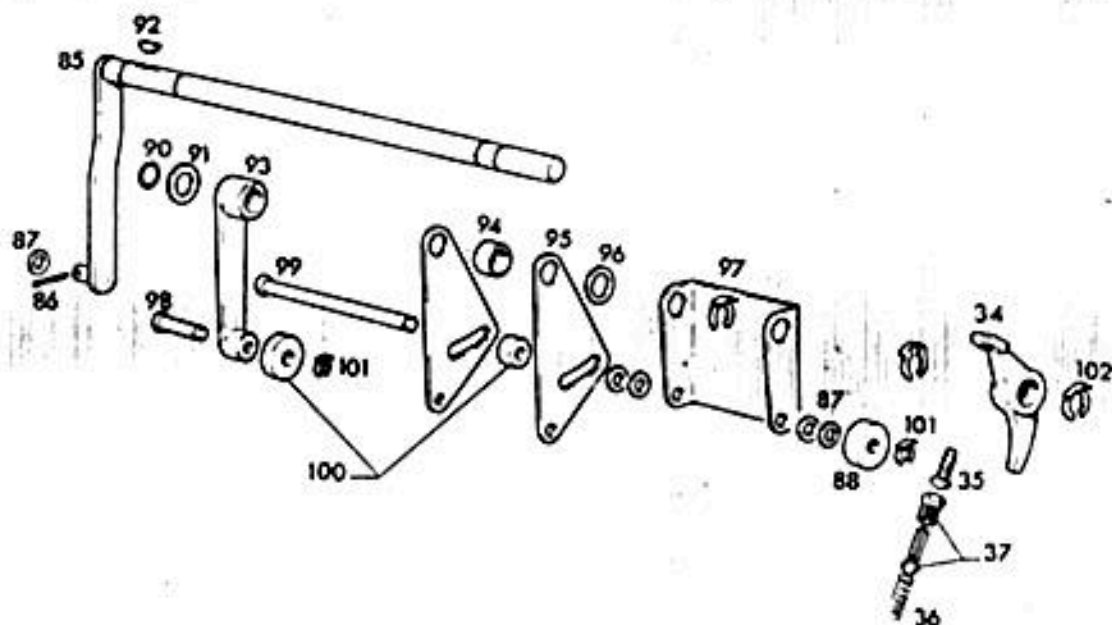

0122

POS.	Nº PIEZA	CANT.	DENOMINACION	OBSERVACIONES
34	0340 1326	1	BALANCIN	
35	0300 3811	1	TORNILLO REGULACION	
36	0340 1282	1	RESORTE	
37	0230 1249	1	VALVULA CON ASIENTO	
85	0300 5751	1	EJE CON PALANCA	
86	0110 6407	1	PASADOR DE ALETAS	
87	0110 7101	5	ARANDELA	2 x 15 DIN 94
88	-----	----	RODILLO	8,4 DIN 125
90	0116 0038	1	ANILLO DE GOMA	VER POS. 950 A 957
91	-----	----	ANILLO	10 x 3 H 2927
92	0111 8323	1	CHAVETA	VER POS. 958 A 963
93	0340 1408	1	PALANCA	3 x 5 DIN 6888
94	0340 1404	1	BUJE	
95	0340 1407	2	TENSOR	
96	0110 7558	1	ARANDELA	17 DIN 433
97	0340 1401	1	INDICADOR POSICION	
98	0340 1402	1	PERNO	
99	0340 1406	1	PERNO	
100	-----	----	RODILLO	VER POS. 964 A 970
101	0340 1328	2	SEGURO	
102	0340 1405	3	SEGURO	

POS.	Nº PIEZA	CANT.	DENOMINACION	OBSERVACIONES
950	0340 1378	1	RODILLO	Ø 20,0 MM
951	0347 1291	1	RODILLO	Ø 21,5 MM
952	0347 1292	1	RODILLO	Ø 23,0 MM
953	0340 1379	1	RODILLO	Ø 24,5 MM
954	0340 1380	1	RODILLO	Ø 26,0 MM
955	0340 1381	1	RODILLO	Ø 27,5 MM
956	0340 1382	1	RODILLO	Ø 29,0 MM
957	0340 1383	1	RODILLO	Ø 30,5 MM
958	0340 1422	1	ARANDELA	e = 1,0 MM
959	0110 7558	1	ARANDELA	e = 2,0 MM
960	0340 1423	1	ARANDELA	e = 3,0 MM
961	0340 1424	1	ARANDELA	e = 4,0 MM
962	0340 1425	1	ARANDELA	e = 5,0 MM
963	0230 9888	1	ARANDELA	e = 0,5 MM
964	0232 0419	1	RODILLO	Ø 17,0 MM
965	0232 0420	1	RODILLO	Ø 18,5 MM
966	0340 1378	1	RODILLO	Ø 20,0 MM
967	0347 1291	1	RODILLO	Ø 21,5 MM
968	0347 1292	1	RODILLO	Ø 23,0 MM
969	0340 1379	1	RODILLO	Ø 24,5 MM
970	0340 1380	1	RODILLO	Ø 26,0 MM

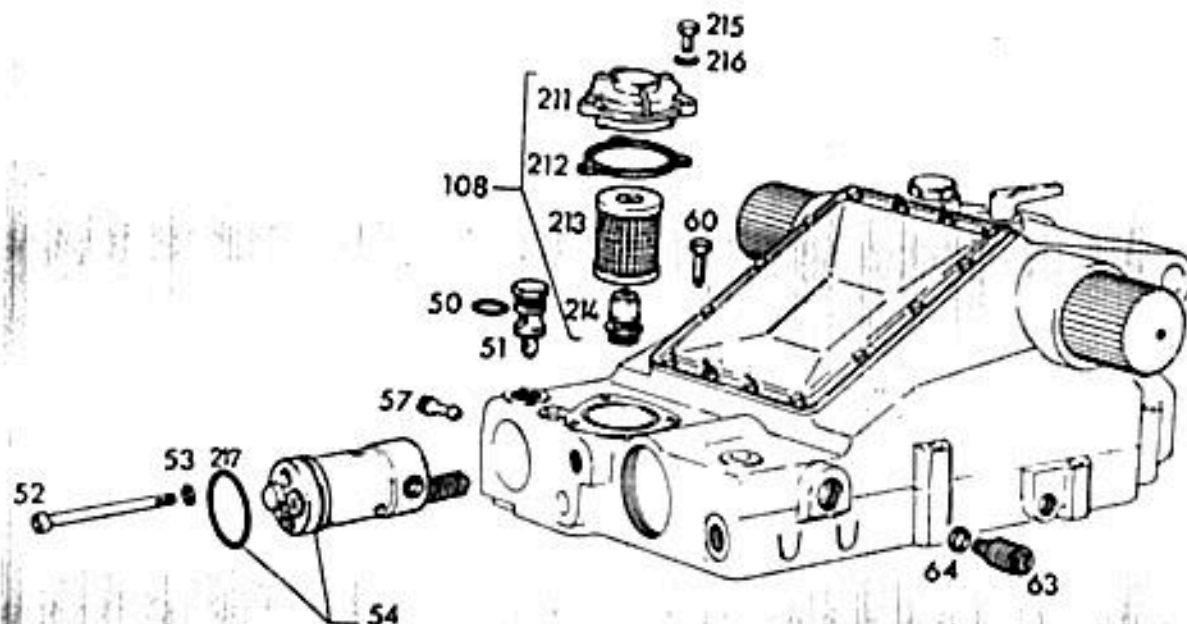

0123

POS	Nº PIEZA	CANT.	DENOMINACION	OBSERVACIONES
50	0300 5193	1	ANILLO DE GOMA	
51	0340 1392	1	VALVULA PATRON	
52	0112 3702	1	TORNILLO	M 8x120 DIN 912 8.8 A4C
53	0340 1325	1	JUNTA	
54	0230 0906	1	ELEMENTO DE COMANDO	
57	0340 1297	1	BUJE FIJADOR	
60	0112 6091	1	TORNILLO CON ESPINA	BM 8x35 DIN 561
63	0340 0830	1	VALVULA DE SEGURIDAD	
64	0111 8688	1	JUNTA	A 14x18 DIN 7603 CU
108	0300 6686	1	FILTRO COMPLETO	
211	0300 6527	1	TAPA	
212	0300 3875	1	JUNTA	
213	0231 1975	1	CARTUCHO FILTRANTE	
214	0300 6612	1	VALVULA DE CIERRE	
215	0111 2258	3	TORNILLO	M 6x18 DIN 933 8.8 A4C
216	0112 7475	3	ARANDELA	J 6,4 DIN 6798
217	0116 6080	1	ANILLO DE GOMA	

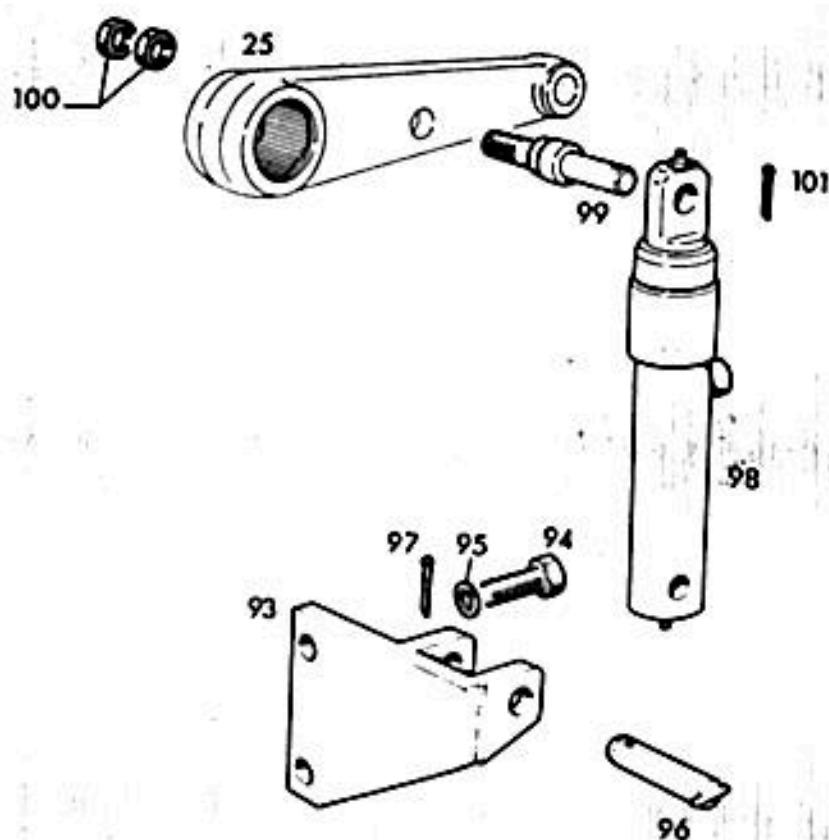

POS.	Nº PIEZA	CANT.	DENOMINACION	OBSERVACIONES
25	----	--	BRAZO	
93	0301 5701	1	SOPORTE CILINDRO	VER LAMINA HOJA PAG 123
94	0302 4954	2	TORNILLO	
95	0110 7243	2	ARANDELA	M 18x2x75 DIN 960 8.8
96	0301 5705	1	PERNO COMPLETO	B 18 DIN 127 A4C
97	0110 6467	1	PASADOR	5x30 DIN 94
98	0301 5727	1	CILINDRO ADICIONAL	
99	0301 5699	1	PERNO ROSCADO	
100	0112 7116	2	TUERCA	M 24x1,5 DIN 936 8.8 A4C
101	0110 6467	1	PASADOR	5x30 DIN 94

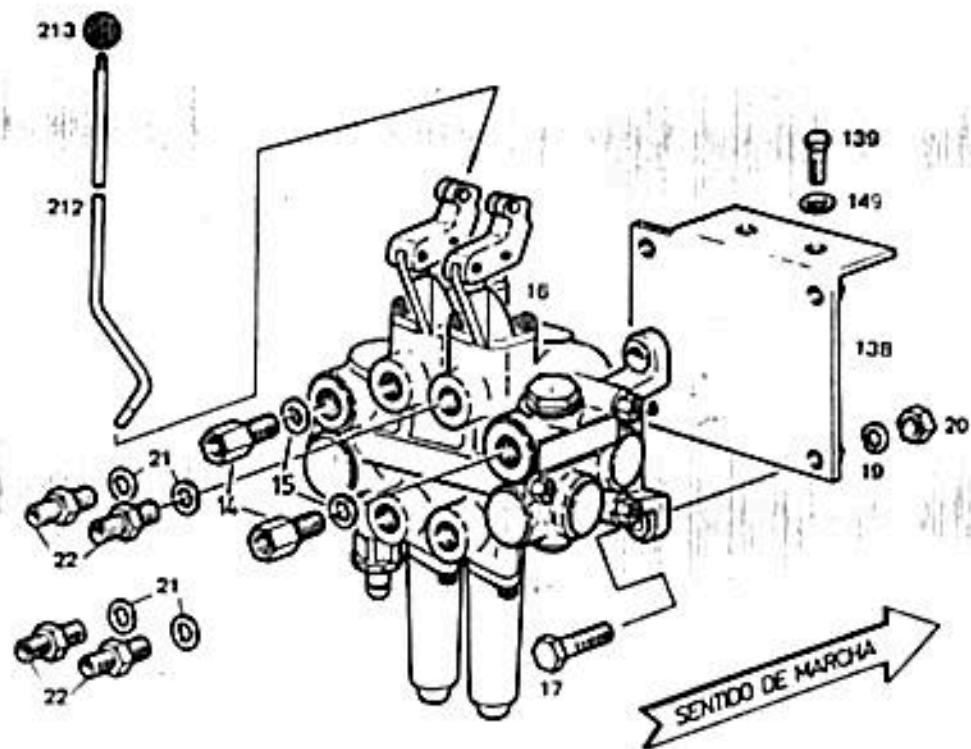

0022

POS.	Nº PIEZA	CANT.	DENOMINACION	OBSERVACIONES
14	0301 5392	4	NIPLE	
15	0301 9221	4	ANILLO DE GOMA	
16	0302 0704	1	VALVULA DE COMANDO	
17	0111 2341	4	TORNILLO	M 8x30 DIN 933 8.8 A4C
19	0110 7233	4	ARANDELA	B 8 DIN 127 A4C
20	0111 2824	4	TUERCA	M 8 DIN 934 8 A4C
21	0301 9222	4	ANILLO DE GOMA	
22	0301 5380	4	NIPLE	
138	0302 0634	1	SOPORTE	
139	0111 2322	2	TORNILLO	M 8x20 DIN 933 8.8 A4C
141	0110 7233	2	ARANDELA	B 8 DIN 127 A4C
212	0302 0635	2	PALANCA	
213	0302 0842	2	EMPUÑADURA	

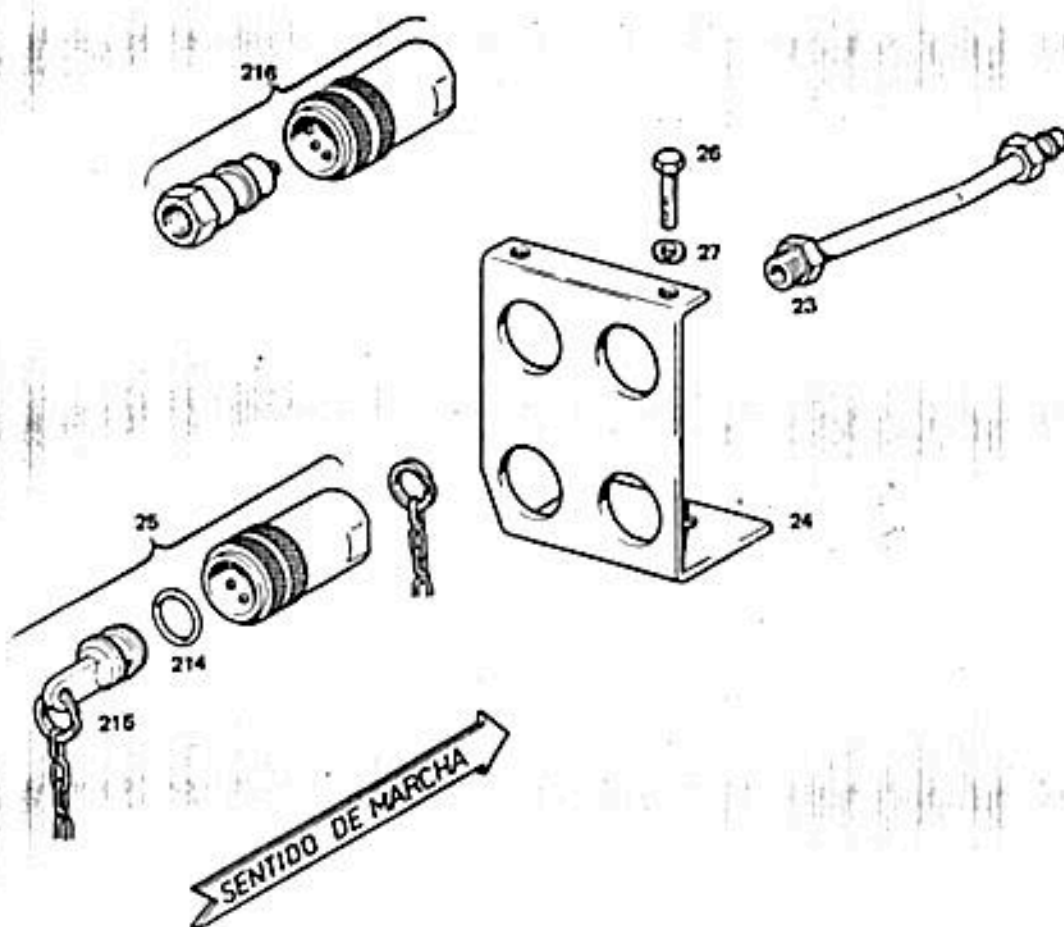
4

POS.	Nº PIEZA	CANT.	DENOMINACION	OBSERVACIONES
23	0302 0724	4	CAÑO DE VALVULA-ACOPLE	
24	0302 0749	1	SOPORTE	
25	0302 9013	4	CONJUNTO ACOPLE HEMBRA	
26	0111 2322	2	TORNILLO	M 8x20 DIN 933 8.8 A4C
27	0110 7233	2	ARANDELA	B 8 DIN 127
214	0301 9219	4	ANILLO DE GOMA	
215	0302 0793	4	TAPON CON CADENA	
216	0302 9015	4	ACOPLE RAPIDO COMPLETO	

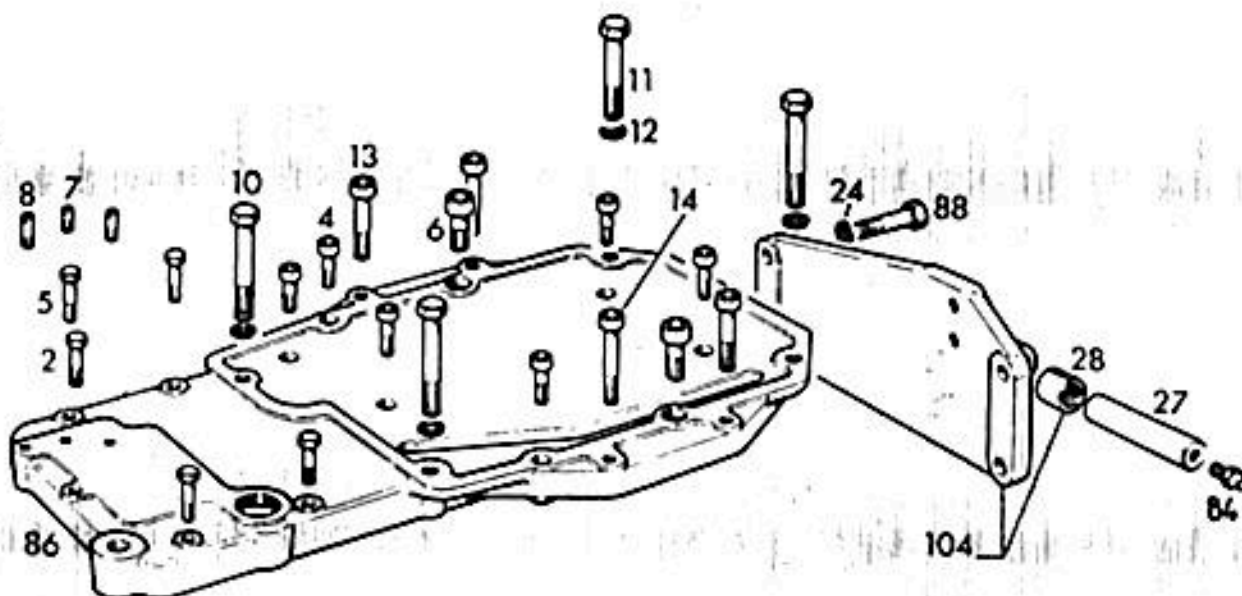
0126

POS.	Nº PIEZA	CANT.	DENOMINACION	OBSERVACIONES
2	0111 1319	1	TORNILLO	M 10x60 DIN 931 8.8 A4C
4	0111 0678	6	TORNILLO	M 10x45 DIN 912 10.9
5	0112 4802	4	TORNILLO	M 10x60 DIN 931 10.9
6	0111 0818	2	TORNILLO	M 14x50 DIN 912 10.9
7	0110 7504	1	PITON ROSCADO	M 8x18 DIN 427 A4C
8	0302 4950	2	PITON ROSCADO	
10	0111 1791	2	TORNILLO	M 14x130 DIN 931 10.9
11	0111 1782	2	TORNILLO	M 14x115 DIN 931 8.8 A4C
12	0110 7240	2	ARANDELA	B 14 DIN 127 A4C
13	0111 0788	3	TORNILLO	M 12x90 DIN 912 10.9
14	0111 0792	1	TORNILLO	M 12x110 DIN 912 10.9
24	0110 7243	4	ARANDELA	B M 18 DIN 127 A4C
27	0300 4458	1	PERNO	
28	0231 2166	2	BUJE	
84	0112 0693	2	ENGRASADOR	AM 8x1 DIN 71412
86	0301 2704	1	SOPORTE CAJA ACCIONAM.	
104	0301 9473	1	PLACA BASE	

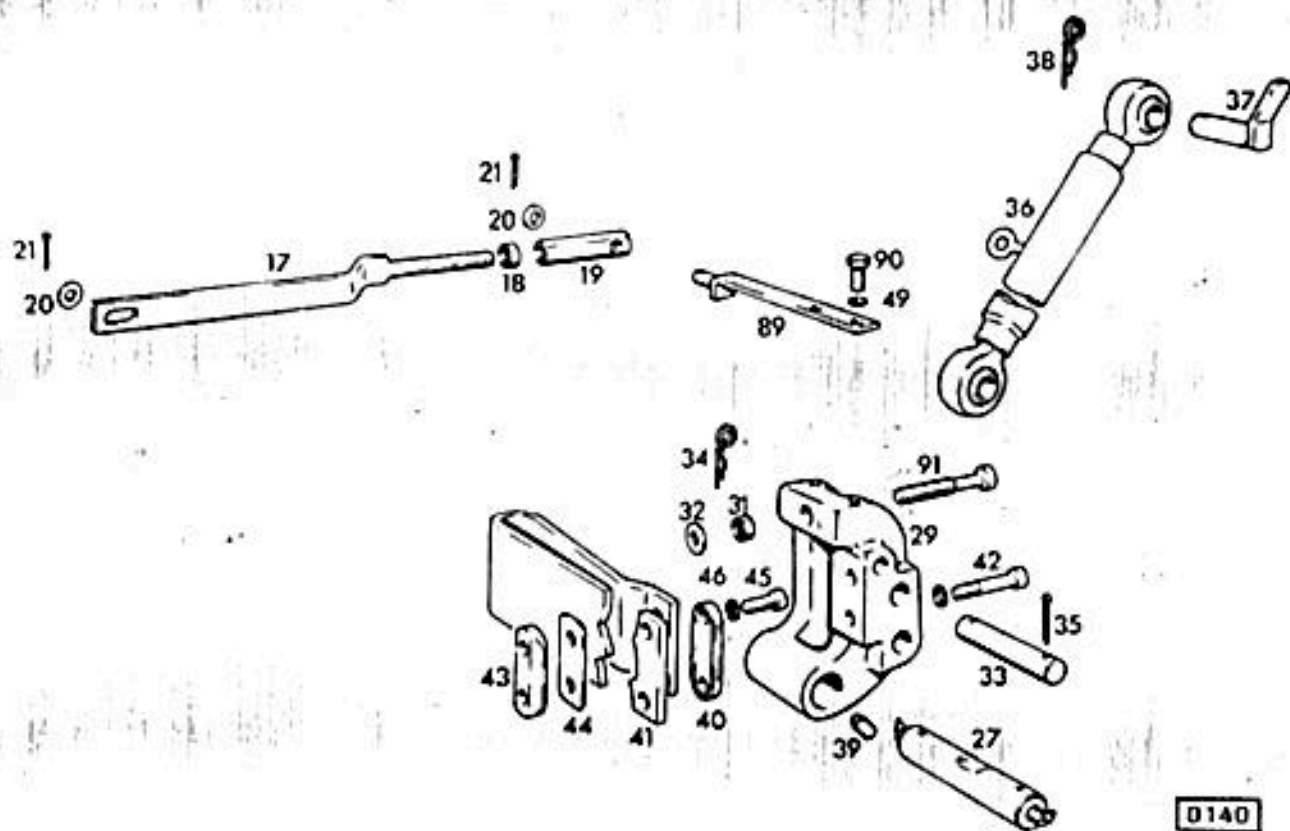

POS.	Nº PIEZA	CANT.	DENOMINACION	OBSERVACIONES
17	0302 0649	1	VARILLA ACCIONAMIENTO	
18	0111 2852	1	TUERCA	
19	0340 1303	1	TUERCA DE UNION	M 10x1 DIN 934 8 A4C
20	0110 7165	1	ARANDELA	
21	0110 6429	1	PASADOR	11,5 DIN 126 A4C
27	-----	-	PERNO	3x18 DIN 94
29	0300 6900	1	PALANCA REGULADOR	VER LAMINA PAG. 137
31	0111 2858	1	TUERCA	
32	-----	-	SUPLEMENTO	M 12 DIN 934 8 A4C
33	0300 6393	1	PERNO	VER POS. 950 A 951
34	0338 7202	1	SEGURO	
35	0110 6467	1	PASADOR	
36	0300 6903	1	TENSOR REGULABLE	5x30 DIN 94
37	0300 6341	1	PERNO FIJACION	
38	0338 7202	1	SEGURO	
39	0231 4780	1	PERNO ROSCADO	
40	0300 3369	1	TENSOR	
41	0340 0133	1	RESORTE	
42	0111 0782	2	TORNILLO	
43	0300 3345	1	TENSOR	M 12x70 DIN 912 10.9
44	0340 0143	1	SUPLEMENTO	
45	0111 0758	2	TORNILLO	
46	0111 9615	2	ARANDELA	M 12x35 DIN 912 10.9 12 DIN 7980 A4C

POS.	Nº PIEZA	CANT.	DENOMINACION	OBSERVACIONES
49	0110 7233	2	ARANDELA	B 8 DIN 127 A4C
89	0301 2720	1	PALANCA REGULACION	
90	0111 2322	2	TORNILLO	M 8x20 DIN 933 8.8 A4C
91	0301 2938	1	TORNILLO REGULACION	
950	0231 9402	S/N	SUPLEMENTO	e = 0,5 MM
951	0231 9403	S/N	SUPLEMENTO	e = 1,0 MM

**DEUTZ
FAHR**

ACOPLAMIENTO TRIPUNTAL

0300 4828-2

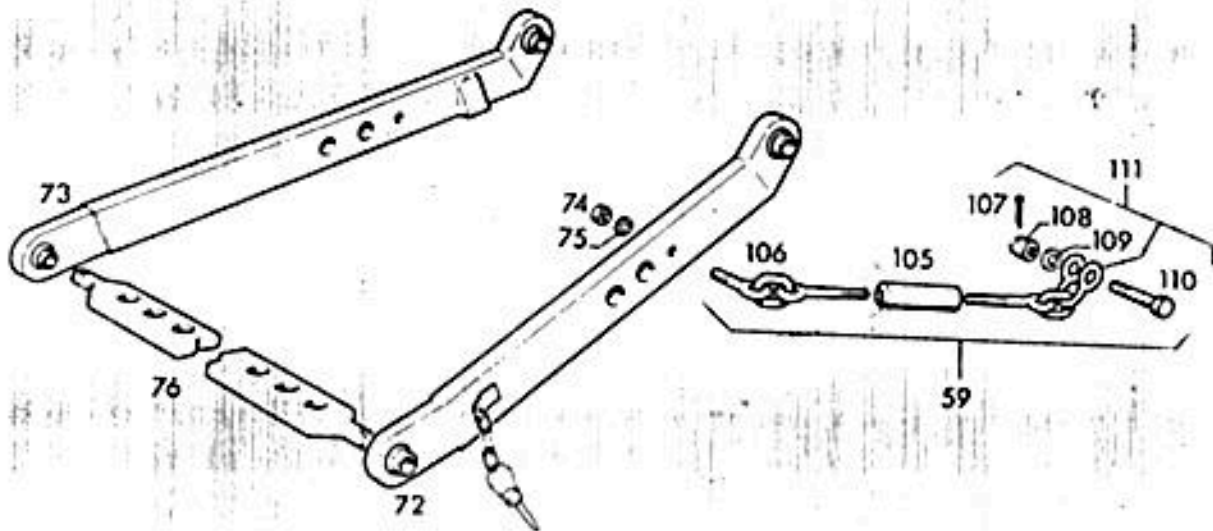

0129

POS.	Nº PIEZA	CANT.	DENOMINACION	OBSERVACIONES
59	0300 4267	2	CADENA TENSORA COMP.	
72	0300 4677	1	BRAZO INFERIOR	DERECHO
73	0300 4678	1	BRAZO INFERIOR	IZQUIERDO
74	0111 2886	2	TUERCA	M16 DIN 934 B A4C
75	0110 7242	2	ARANDELA	B16 DIN 127 A4C
76	0340 1037	1	BARRA DE ENGANCHE	
105	0300 4333	2	TENSOR	
106	0300 4269	2	CADENA PARA TENSOR	
107	0110 6437	2	PASADOR	3 x 28 DIN 94
108	0111 3047	2	TUERCA	M14 DS DIN 935
109	0110 7114	2	ARANDELA	15 DIN 125
110	0111 1711	2	TORNILLO	M14 x 65
111	0300 6925	2	CADENA PARA TENSOR	DIN 931

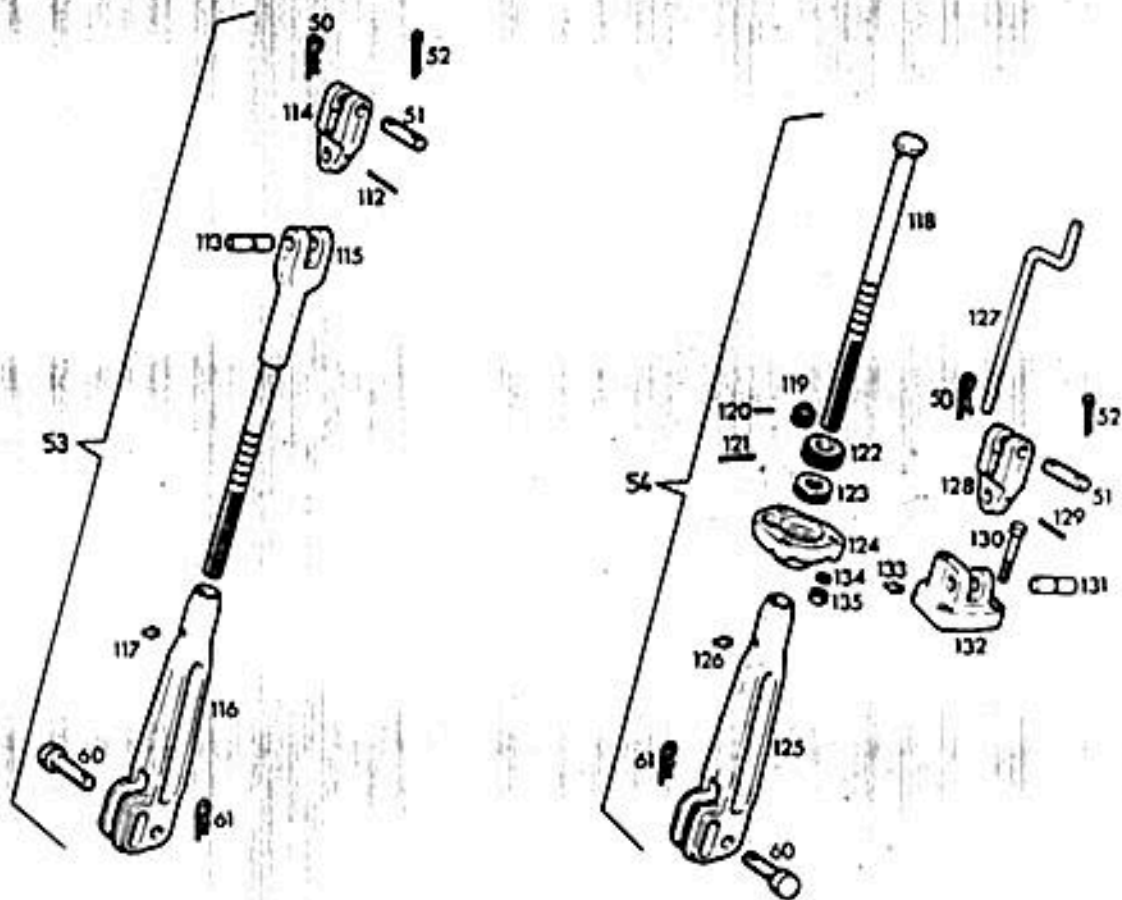

0130

POS	Nº PIEZA	CANT.	DENOMINACION	OBSERVACIONES
50	0338 7202	2	SEGURO	
51	0300 4607	2	PERNO	
52	0110 6497	2	PASADOR	8 x 40 DIN 94
53	0302 0378	1	CONEXION DE LEVANTE	IZQUIERDA
54	0302 0377	1	CONEXION DE LEVANTE	DERECHA
60	0302 4927	2	PERNO	
61	0338 7202	2	SEGURO	
112	0111 5462	1	PASADOR	6 x 60 DIN 1481
113	0340 1738	1	PERNO	
114	0300 4664	1	CABEZA ARTICULACION	
115	0302 0375	1	VARILLA DE EMPUJE	
116	0302 0376	1	HORQUILLA	
117	0112 0694	1	ENGRASADOR	AM 10 x 1 DIN 71412
118	0302 0374	1	VARILLA ROSCADA	
119	0340 0221	1	ENGRANAJE	
120	0111 5423	1	PASADOR	4 x 24 DIN 1481
121	0111 5459	1	PASADOR	6 x 45 DIN 1481
122	0340 1735	1	ENGRANAJE	
123	0110 9924	1	RODAMIENTO AXIAL	51306 DIN 711
124	0340 1743	1	CARCAZA INFERIOR	
125	0302 0376	1	HORQUILLA	
126	0112 0694	1	ENGRASADOR	AM 10 x 1 DIN 71412
127	0300 5836	1	PALANCA	
128	0300 4664	1	CABEZA ARTICULACION	

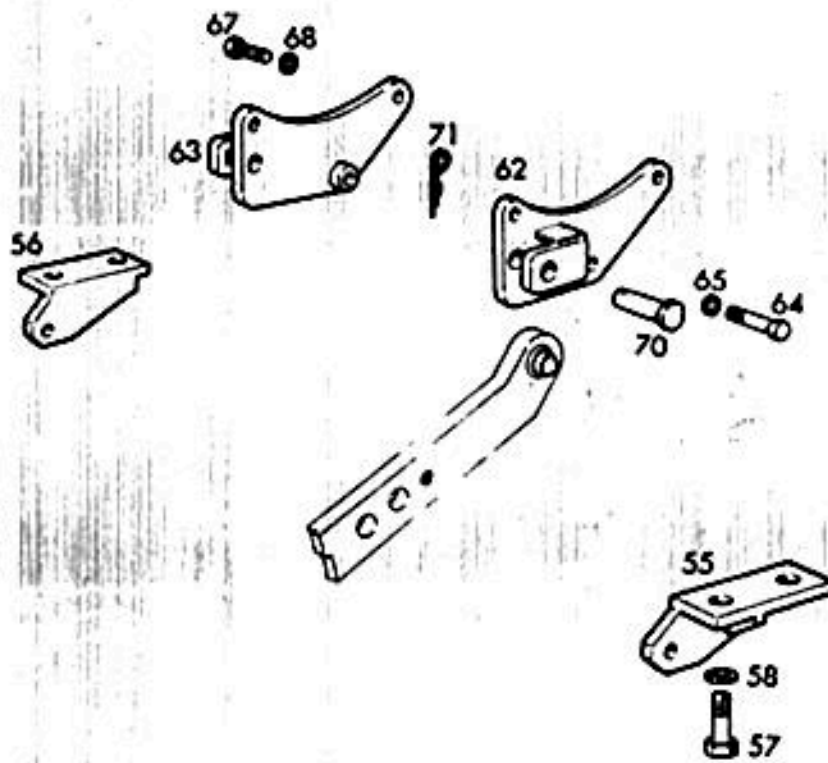
POS.	Nº PIEZA	CANT.	DENOMINACION	OBSERVACIONES
129	0111 5462	1	PASADOR	6 x 60 DIN 1481
130	0111 1919	3	TORNILLO	M 16 x 90 DIN 931
131	0340 1738	1	PERNO	
132	0340 1741	1	CARCAZA SUPERIOR	
133	0116 8224	1	ENGRASADOR	
134	0110 7242	3	ARANDELA	B 16 DIN 127
135	0111 2886	3	TUERCA	M 16 DIN 934

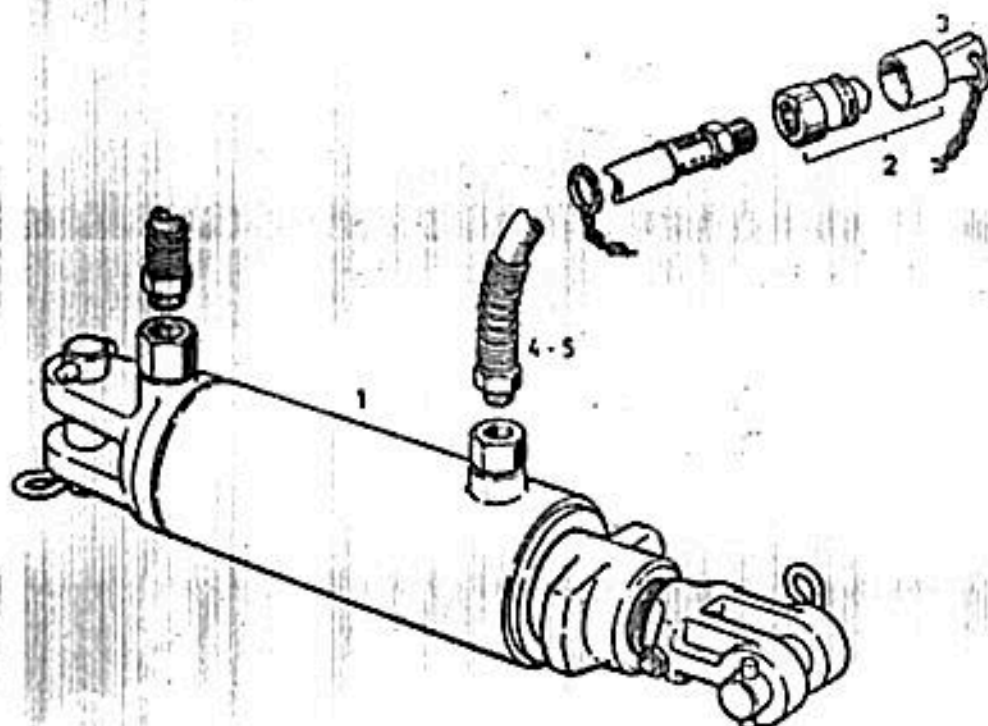

4
0131

POS.	Nº PIEZA	CANT.	DENOMINACION	OBSERVACIONES
55	0300 4307	1	SOPORTE CADENA TENS.	DERECHA
56	0300 4308	1	SOPORTE CADENA TENS.	IZQUIERDA
57	0111 4323	4	TORNILLO	M 20 x 2 x 45 DIN 961 8.8A4C
58	0110 7245	4	ARANDELA	B 20 DIN 127 A4C
62	0300 6919	1	SOPORTE BRAZO INFERIOR	DERECHO
63	0300 6920	1	SOPORTE BRAZO INFERIOR	IZQUIERDO
64	0111 1888	2	TORNILLO	M 16 x 70 DIN 931 8.8 A4C
65	0110 7242	2	ARANDELA	B 16 DIN 127 A4C
67	0116 2697	4	TORNILLO	M 16 x 50 DIN 933 8.8 A4C
68	0110 7242	4	ARANDELA	B 16 DIN 127 A4C
70	0302 4925	2	PERNO	
71	0338 7202	2	SEGURO	

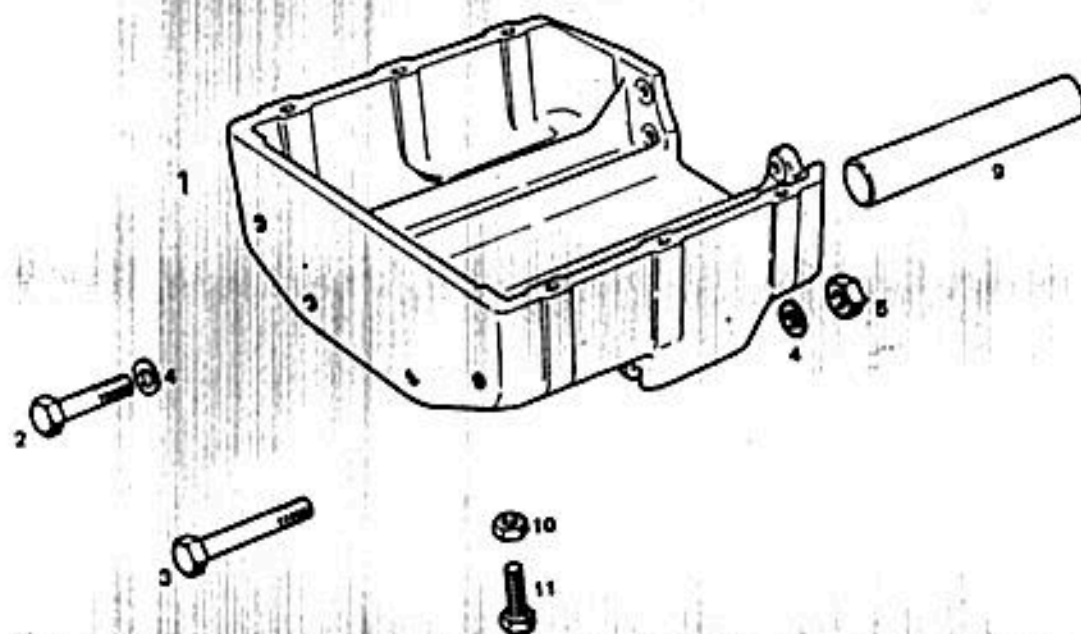

0073

POS.	Nº PIEZA	CANT.	DENOMINACION	OBSERVACIONES
1	0302 0609	1	CILINDRO. CONTROL REMOTO	4"
2	0302 0795	2	ACOPLE RAPIDO (MACHO)	
3	0302 0797	2	TAPON	
4	0300 6783	2	MANGUERA,	LARGO 3.500 MM
5	0300 6784	2	MANGUERA	LARGO 8.000 MM

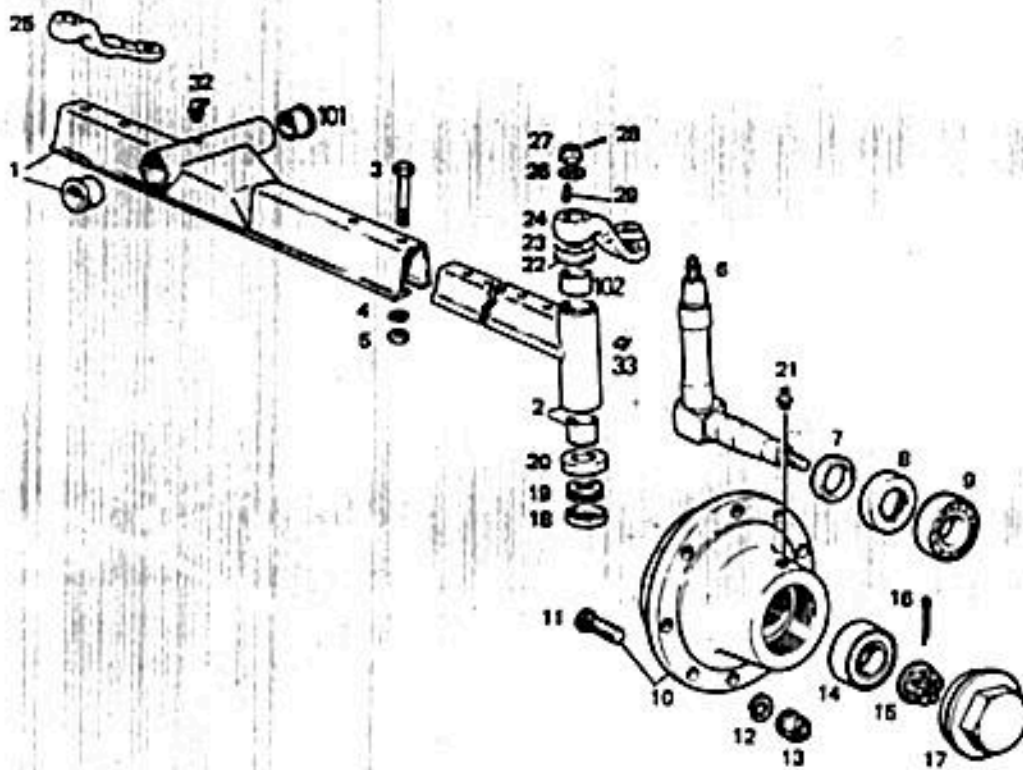

5
0084

POS.	Nº PIEZA	CANT.	DENOMINACION	OBSERVACIONES
1	0301 6127	1	SOPORTE EJE DELANTERO	
2	0110 1785	2	TORNILLO	M 16 x 65 DIN 931 8.8 A4C
3	0112 3740	2	TORNILLO	M 16 x 80 DIN 931 8.8 A4C
4	0110 7242	4	ARANDELA	B 16 DIN 127 A4C
5	0111 2886	2	TUERCA	M 16 DIN 934 8 A4C
9	0301 2939	1	PERNO CENTRAL	
10	0111 2858	1	TUERCA	M 12 DIN 934 8 A4C
11	0111 2560	1	TORNILLO	M 12 x 50 DIN 933 8.8 A4C

0085

POS.	Nº PIEZA	CANT.	DENOMINACION	OBSERVACIONES
1	0302 0021	1	PUENTE CENTRAL CON BUJES	
2	0301 0548	2	SOPORTE EJE ACODADO	
3	0112 7151	4	TORNILLO	M 20 x 1,5 x 120 DIN 960 10.9
4	0110 7245	4	ARANDELA	B 20 DIN 127 A4C
5	0110 0326	4	TUERCA	M 20 x 1,5 DIN 934 10
6	0301 6479	2	EJE ACODADO	
7	0301 0564	2	ANILLO INTERIOR	
8	0302 0817	2	RETEN	
9	0111 0003	2	RODAMIENTO	32210 DIN 720
10	0302 9017	2	CUBO COMPLETO	
11	0301 0568	12	TORNILLO PARA RUEDA	
12	0112 1809	12	ARANDELA	C 18,5 DIN 74361 A4C
13	0112 1797	12	TUERCA	B 18 DIN 74361 A4C
14	0111 0001	2	RODAMIENTO	32207 DIN 720
15	0301 0566	2	TUERCA CORONA	
16	0110 6472	2	PASADOR	5 x 45 DIN 94
17	0301 0567	2	TAPA	
18	0301 0562	2	CHAPA INFERIOR	
19	0110 9893	2	RODAMIENTO	
20	0301 0560	2	CHAPA SUPERIOR	
21	0112 0694	2	ENGRASADOR	AM 10 x 1 DIN 71412
22	0301 0541	2	ARANDELA	
23	-----	---	SUPLEMENTO	VER POS. 950 A 951
24	0302 0018	1	PALANCA IZQUIERDA	

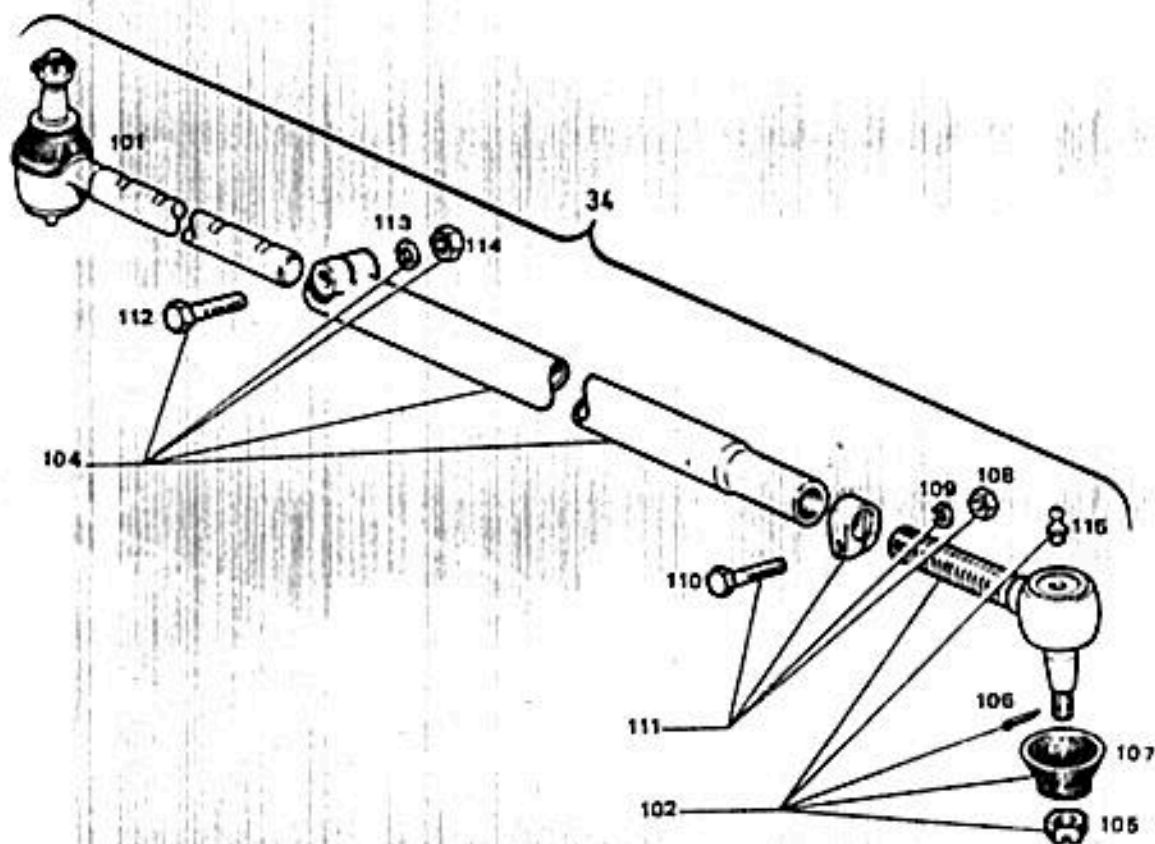
POS.	Nº PIEZA	CANT.	DENOMINACION	OBSERVACIONES
25	0302 0019	1	PALANCA DERECHA	
26	0301 0546	2	ARANDELA	
27	0111 3088	2	TUERCA	M 24 x 1,5 DIN 935 8 ALC
28	0110 6472	2	PASADOR	5 x 45 DIN 94
29	0111 8098	2	CHAVETA	A 12 x 8 x 36 DIN 6885
32	0112 0697	2	ENGRASADOR	BM 8 x 1 DIN 71412
33	0112 0694	2	ENGRASADOR	AM 10 x 1 DIN 71412
101	0301 5517	2	BUJE	
102	0301 0553	4	BUJE	
950	0301 0543	S/N	SUPLEMENTO	e = 0,5 MM
951	0301 0544	S/N	SUPLEMENTO	e = 0,2 MM



0071

POS.	Nº PIEZA	CANT.	DENOMINACION	OBSERVACIONES
34	0302 5040	1	BARRA DE CONEXION	
101	0302 4572	1	EXTREMO CON RANURAS	
102	0301 9745	1	EXTREMO ROSCADO	
104	0302 9768	1	TUBO CON TACO COMPLETO	
105	0111 3267	2	TUERCA	M 18 x 1,5
106	0110 6455	2	PASADOR	4 x 35 DIN 94
107	0301 9749	2	GUARDAPOLVO GOMA	
108	0110 2659	1	TUERCA	M 10 DIN 934
109	0110 7235	1	ARANDELA	B 10 DIN 127
110	0111 1308	1	TORNILLO	M 10 x 50 DIN 931
111	0302 4574	1	ABRAZADERA COMPLETA	
112	0111 1488	1	TORNILLO	M 12 x 50 DIN 931
113	0110 7237	1	ARANDELA	B 12 DIN 127
114	0111 2858	1	TUERCA	M 12 DIN 934
115	0301 9748	2	ENGRASADOR	

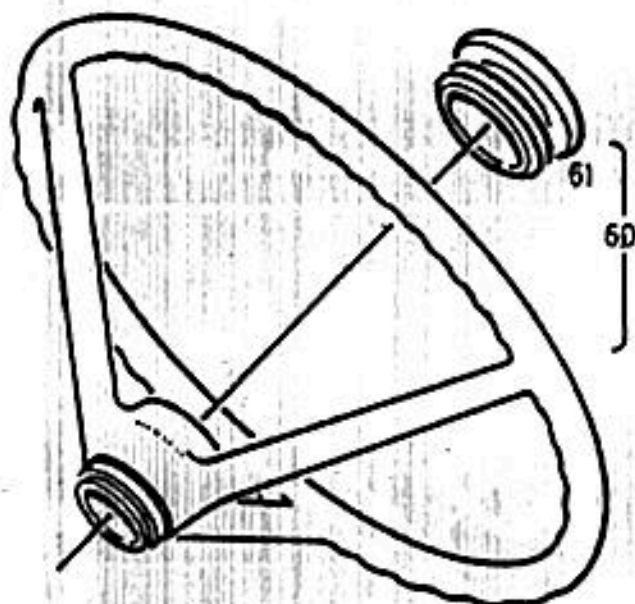
0028

POS.	Nº PIEZA	CANT.	DENOMINACION	OBSERVACIONES
60	0301 6038	1	VOLANTE DE DIRECCION	
61	0301 6483	1	TAPA DE VOLANTE	

POS.	Nº PIEZA	CANT.	DENOMINACION	OBSERVACIONES
75	0302 0281	1	CILINDRO DIRECCION	
77	0302 0332	1	SOPORTE CILINDRO	
78	0111 1522	3	TORNILLO	M 12 x 70 DIN 931 8.8 A4C
79	0110 7237	3	ARANDELA	B 12 DIN 127 A4C
80	0110 0528	1	RACOR	C 10 DIN 7623
81	0111 8707	2	JUNTA	A 16 x 22 DIN 7603
82	0302 0279	1	MANGUERA	
83	0302 0341	1	ABRAZADERA DE FIJACION	
84	0302 0345	1	BASE DE ABRAZADERA	
85	0110 3316	1	TORNILLO	M 6 x 16 DIN 933 8.8 A4C
86	0110 7231	1	ARANDELA	B 6 DIN 127 A4C
87	0111 2813	1	TUERCA	M 6 DIN 934 8 A4C
89	0302 0269	1	NIPLE	
90	0302 0282	1	CAÑO	
91	0111 8707	2	JUNTA	A 16 x 22 DIN 7603
92	0110 0528	1	RACOR	C 10 DIN 7623
93	0110 0528	1	RACOR	C 10 DIN 7623
94	0111 8707	2	JUNTA	A 16 x 22 DIN 7603
95	0302 0284	1	CAÑO	
96	0301 9209	2	ABRAZADERA	
97	0300 5096	1	MANGUITO	
202	0302 0362	1	CAÑO	
205	0302 0360	1	CAÑO	
206	0302 0267	S/N	ANILLO HERMETICO	PARA CAÑO Ø 10 MM
207	0302 0266	S/N	TUERCA	PARA CAÑO Ø 10 MM

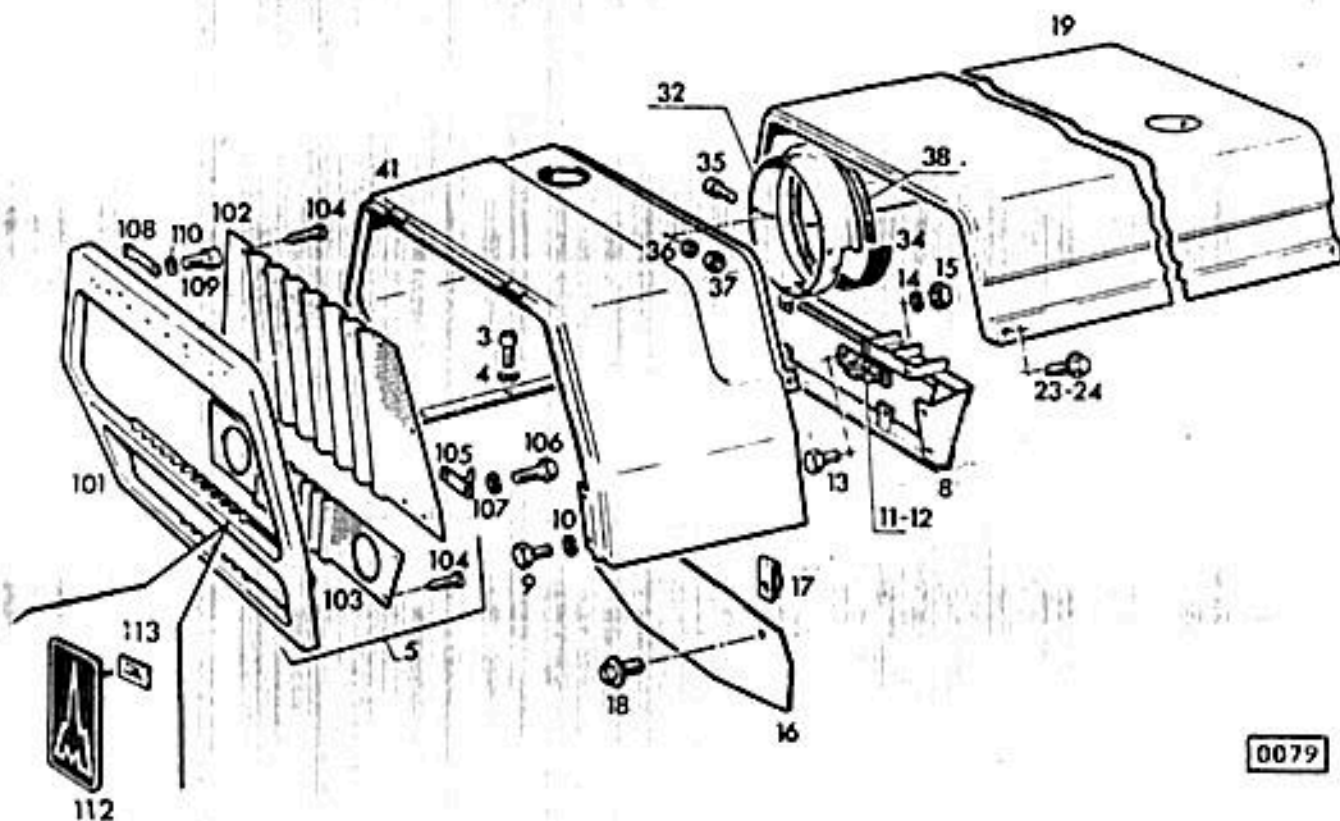

POS.	Nº PIEZA	CANT.	DENOMINACION	OBSERVACIONES
3	0111 0577	6	TORNILLO	M 8 x 25 DIN 912 8.8 A4C
4	0110 7283	6	ARANDELA	B 8 DIN 137 A4C
5	0301 6402	1	FRENTE COMPLETO	INCLUYE POS. 101 A 113
8	0301 6391	1	SOPORTE DE FAROS	
9	0111 2240	4	TORNILLO	M 6 x 12 DIN 933 8.8 A4C
10	0110 7231	4	ARANDELA	B 6 DIN 127 A4C
11	0301 6404	1	TRABA IZQUIERDA	
12	0301 6405	1	TRABA DERECHA	
13	0111 2240	4	TORNILLO	M 6 x 12 DIN 933 8.8 A4C
14	0110 7231	4	ARANDELA	D 6 DIN 127 A4C
15	0111 2813	4	TUERCA	M 6 DIN 934 8 A4C
16	0301 6293	1	CHAPA DE CIERRE	
17	0301 6393	2	TUERCA RETEN	
18	0302 0865	2	TORNILLO	M 8 x 15 Z1 DIN 933 8.8 A4C
19	0302 0429	1	CUBREMOTOR	
23	0302 0867	2	TORNILLO	M 8 x 45 Z1 DIN 933 8.8 A4C
24	0302 0866	2	TORNILLO	M 8 x 35 Z1 DIN 933 8.8 A4C
32	0302 0300	1	ANILLO DE UNION	
34	0302 0420	1	CEPILLO DE JUNTA	
35	0110 5515	4	TORNILLO	AM 4 x 15 DIN 84 4.8 A4C
36	0110 7226	4	ARANDELA	B 4 DIN 127 A4C
37	0111 2796	4	TUERCA	M 4 DIN 934 8 A4C
38	0302 0465	1	JUNTA	
41	0302 1065	1	PARTE DELANTERA COMP.	

POS.	Nº PIEZA	CANT.	DENOMINACION	OBSERVACIONES
101	0301 6295	1	FRENTE	
102	0301 6063	1	REJILLA SUPERIOR	
103	0301 6060	1	REJILLA INFERIOR	
105	0301 6412	2	GANCHO CIERRE	
106	0110 3316	4	TORNILLO	M 6 x 16 DIN 933 8.8 A4C
107	0110 7231	4	ARANDELA ELASTICA	B 6 DIN 127 A4C
108	0301 6297	2	CAÑO SOPORTE	
109	0110 5535	4	TORNILLO	AM 6 x 12 DIN 84 5.8 A4C
110	0111 7888	4	ARANDELA DENTADA	J 6,4 DIN 6797 A4C
111	0302 5541	16	TORNILLO PARA CHAPA	B 5,5 x 13 DIN 7976 A4C
112	0302 5037	1	LOGOTIPO	
113	0117 2796	2	CHAPA DE SEGURO	15 x 10 H 2205 A3

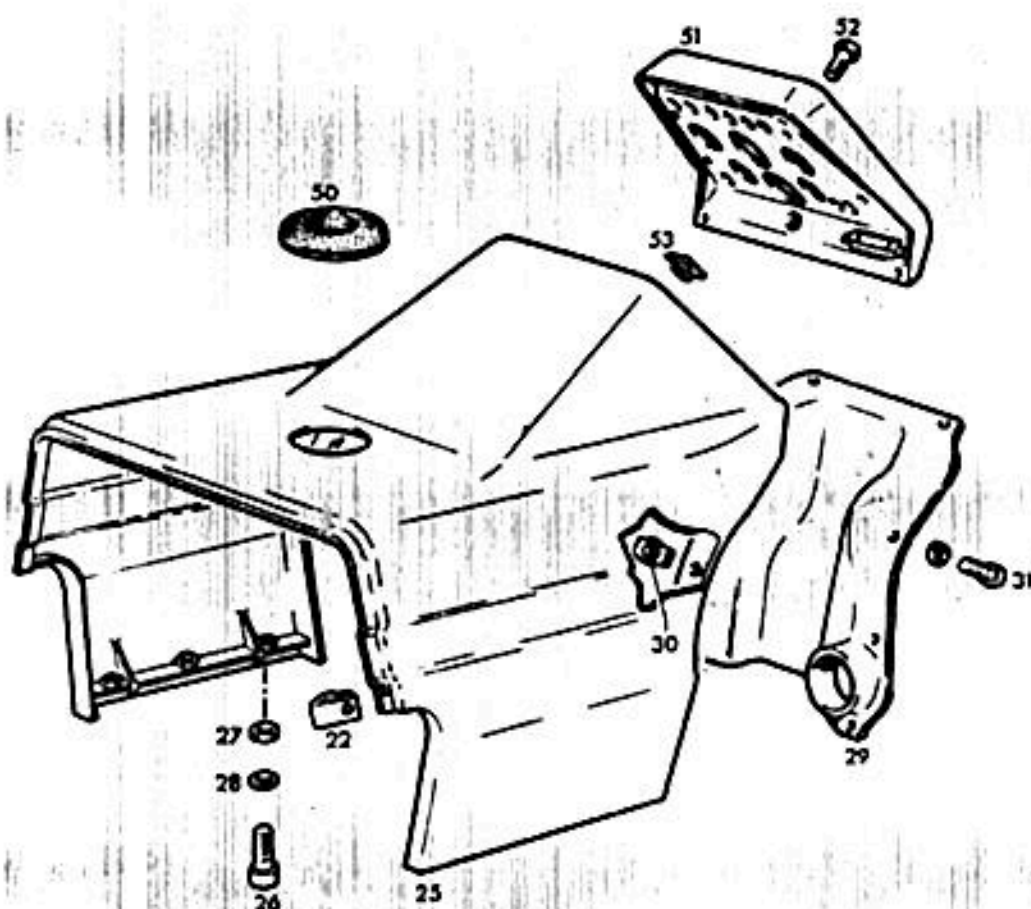

POS.	Nº PIEZA	CANT.	DENOMINACION	OBSERVACIONES
22	0301 6393	4	TUERCA RETEN	
25	0301 6070	1	CUBRETANQUE	
26	0111 0658	6	TORNILLO	M 10 x 25 DIN 912 8.8 A4C
27	0110 7105	6	ARANDELA	A 10,5 DIN 125 ST A4C
28	0110 7235	6	ARANDELA	B 10 DIN 127 A4C
29	0302 0024	1	RECUBRIMIENTO	
30	0301 6394	8	TUERCA RETEN	
31	0112 3593	8	TORNILLO	AM 6 x 15 DIN 85 4,8 A4C
50	0007 0327	1	GUARNICION	
51	0301 6456	1	TABLERO	
52	0110 5695	6	TORNILLO	M 6 x 20 DIN 85 4,8 A4C
53	0301 6394	6	TUERCA RETEN	

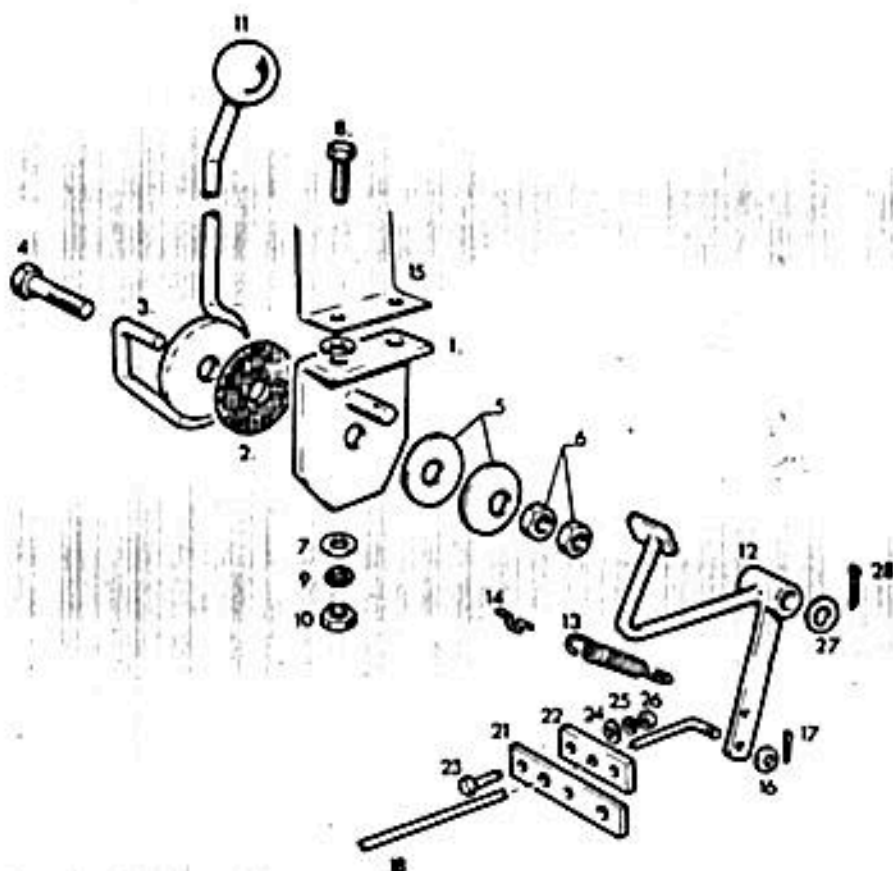

0134
6

POS.	Nº PIEZA	CANT.	DENOMINACION	OBSERVACIONES
1	0302 0161	1	SOPORTE	
2	0301 0727	1	DISCO FRICCION	
3	0302 0172	1	ACELERADOR DE MANDO	
4	0111 2624	1	TORNILLO	M 14 x 40 DIN 933 8.8 A4C
5	0300 6018	2	PLATILLO ELASTICO	SPS-F 40 x 1,5 SEEGER
6	0111 2874	2	TUERCA	M 14 DIN 934 8 A4C
7	0110 7101	3	ARANDELA	A 8,4 DIN 125 ST A4C
8	0111 2333	2	TORNILLO	M8 x 25 DIN 933 8.8 A4C
9	0110 7233	2	ARANDELA	B8 DIN 127 A4C
10	0111 2824	2	TUERCA	M8 DIN 934 8 A4C
11	0110 7391	1	EMPUÑADORA	C 40 DIN 319
12	0302 0166	1	PEDAL	
13	0300 6012	1	RESORTE	2331-012
14	0338 6886	1	OJAL	
15	0302 0170	1	ESCUADRA DE TOPE	
16	0110 7095	1	ARANDELA	A 6,4 DIN 125 ST A4C
17	0110 6406	1	PASADOR	2 x 15 DIN 94
18	0302 0154	1	VARILLA ACCIONAMIENTO	
21	0302 0181	1	SOPORTE	
22	0342 3879	1	PLACA GUIA	
23	0111 2264	2	TORNILLO	M 6 x 20 DIN 933 8.8 A4C
24	0111 9809	2	ARANDELA	A 6,4 DIN 9021 ST A4C

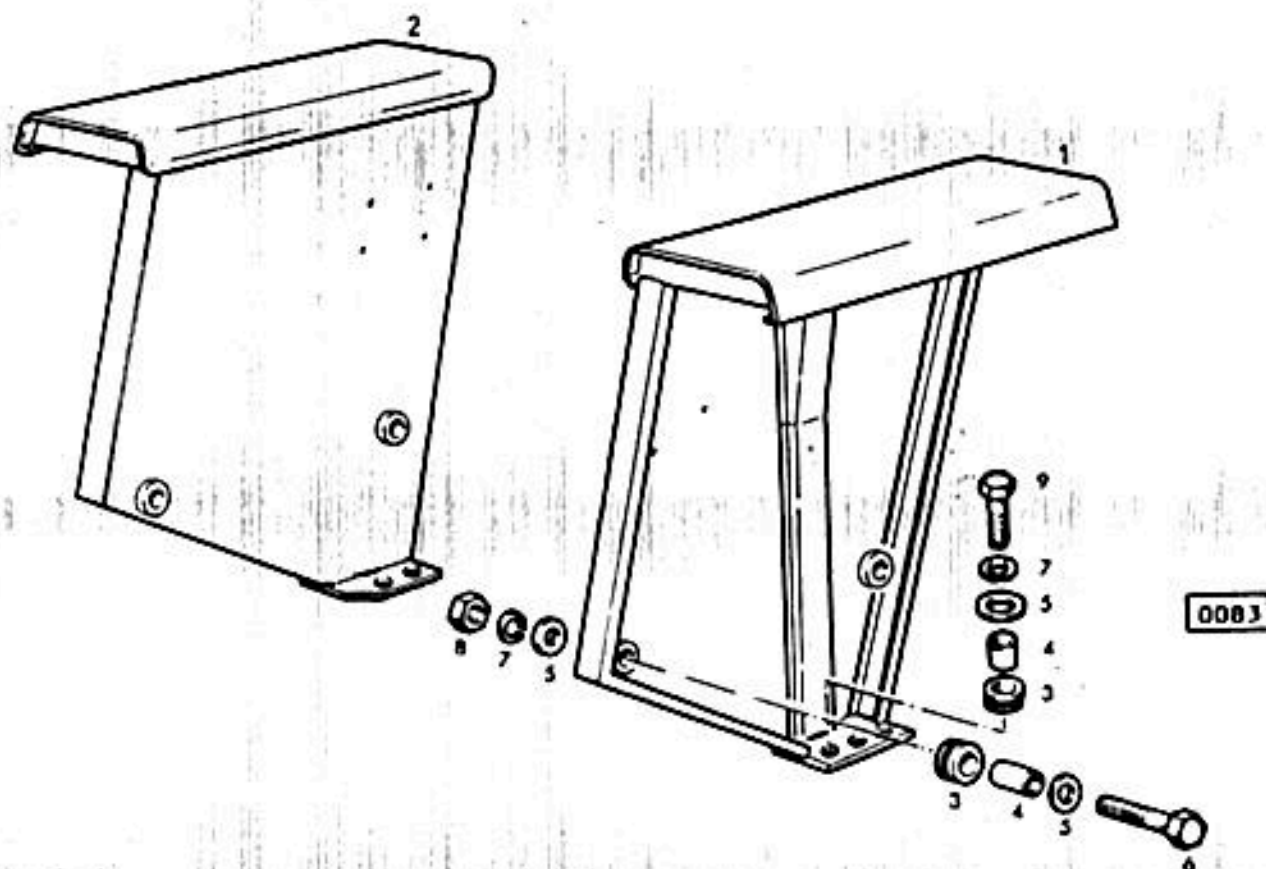
POS.	Nº PIEZA	CANT.	DENOMINACION	OBSERVACIONES
25	0110 7231	2	ARANDELA	B 6 DIN 127 A4C
26	0111 2813	2	TUERCA	M 6 DIN 934 8 A4C
27	0110 7110	1	ARANDELA	A 13 DIN 125 ST A4C
28	0110 6431	1	PASADOR	3 x 20 DIN 94

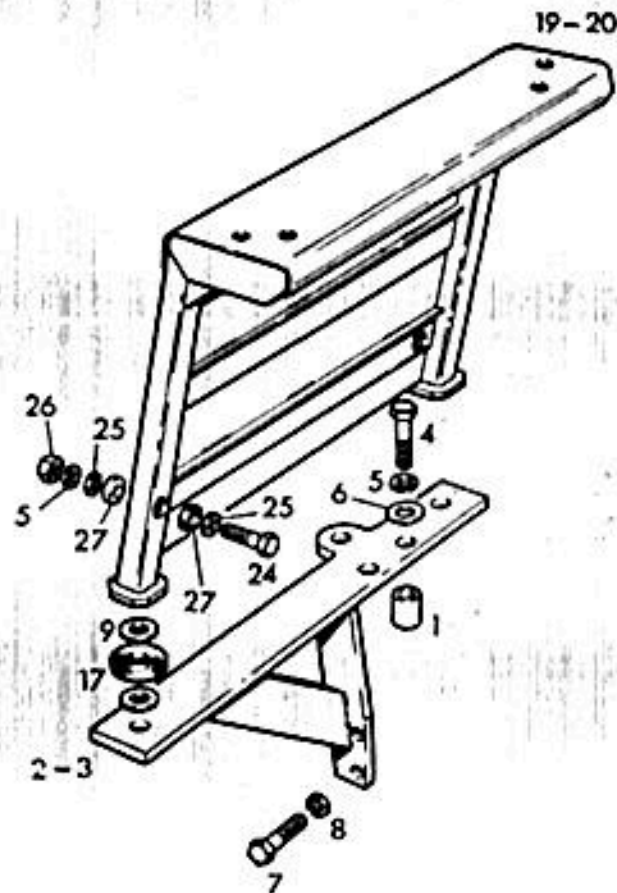

POS.	Nº PIEZA	CANT.	DENOMINACION	OBSERVACIONES
1	0302 0655	1	GUARDABARRO IZQUIERDO	
2	0302 0656	1	GUARDABARRO DERECHO	
3	0302 4541	10	TACO DE GOMA	
4	0301 2875	10	CAÑO	
5	0302 4948	14	ARANDELA	A 13 DIN 9021 ST A4C
6	0111 2554	4	TORNILLO	M 12 x 45 DIN 933 8.8 A4C
7	0110 7237	10	ARANDELA	B 12 DIN 934 8 A4C
8	0111 2858	4	TUERCA	M 12 DIN 934 8 A4C
9	0111 2547	6	TORNILLO	M 12 x 40 DIN 933 8.8 A4C

0339

POS.	Nº PIEZA	CANT.	DENOMINACION	OBSERVACIONES
1	0302 5368	6	DISTANCIADOR	
2	0302 5299	1	SOPORTE DERECHO	
3	0302 5300	1	SOPORTE IZQUIERDO	
4	0111 2547	6	TORNILLO	M12x40 DIN 8.8 A4C
5	0110 7237	10	ARANDELA	B 12 DIN 127 A4C
6	0110 7110	6	ARANDELA	A 13 DIN 125 ST A4C
7	0111 4065	4	TORNILLO	M 20x2x50 DIN 961 8.8 A4C
8	0110 7245	4	ARANDELA	B 20 DIN 127 A4C
9	0110 7124	4	ARANDELA	A 21 DIN 125 ST A4C
15	0110 7242	4	ARANDELA	B 16 DIN 127 A4C
17	0302 5297	4	SILENT-BLOCK	
19	0302 5286	1	GUARDABARRO DERECHO	
20	0302 5287	1	GUARDABARRO IZQUIERDO	
21	0111 1888	4	TORNILLO	M 16x70 DIN 931 8.8 A4C
24	0111 2554	4	TORNILLO	M 12x45 DIN 933 8.8 A4C
25	0302 4948	8	ARANDELA	A 13 DIN 9021 ST A4C
26	0111 2858	4	TUERCA	M 12 DIN 934 M8 A4C
27	0116 7414	2	BOQUILLA DE GOMA	C 5x10x1,5 H 292B



Use Repuestos Legítimos

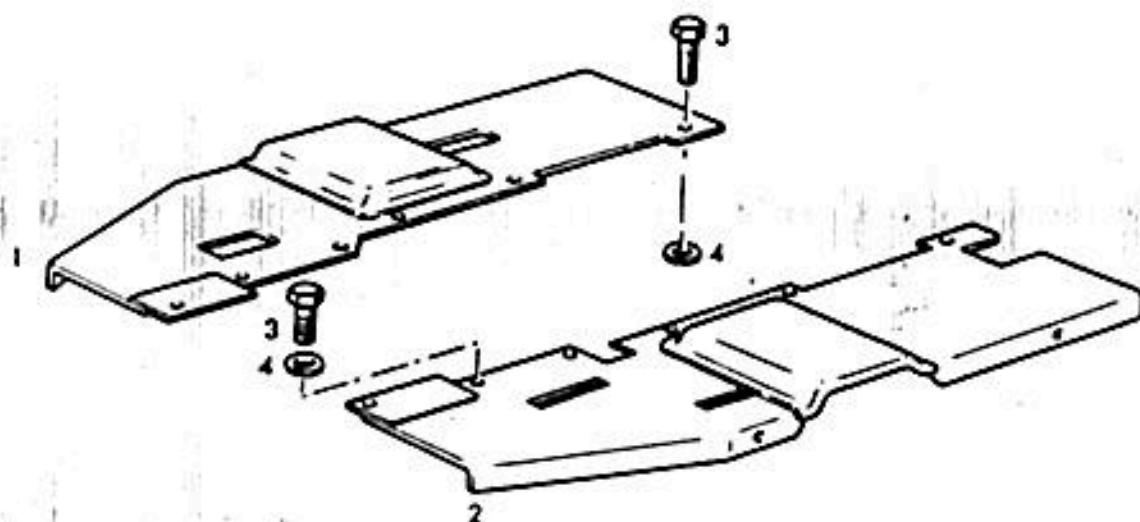

0081

POS.	Nº PIEZA	CANT.	DENOMINACION	OBSERVACIONES
1	0302 0316	1	CHAPA DE PISO DERECHA	
2	0302 0317	1	CHAPA DE PISO IZQUIERDA	
3	0112 6186	6	TORNILLO	M 10 x 16 DIN 933 8.8 A4C
4	0110 7235	6	ARANDELA	B 10 DIN 127 A4C

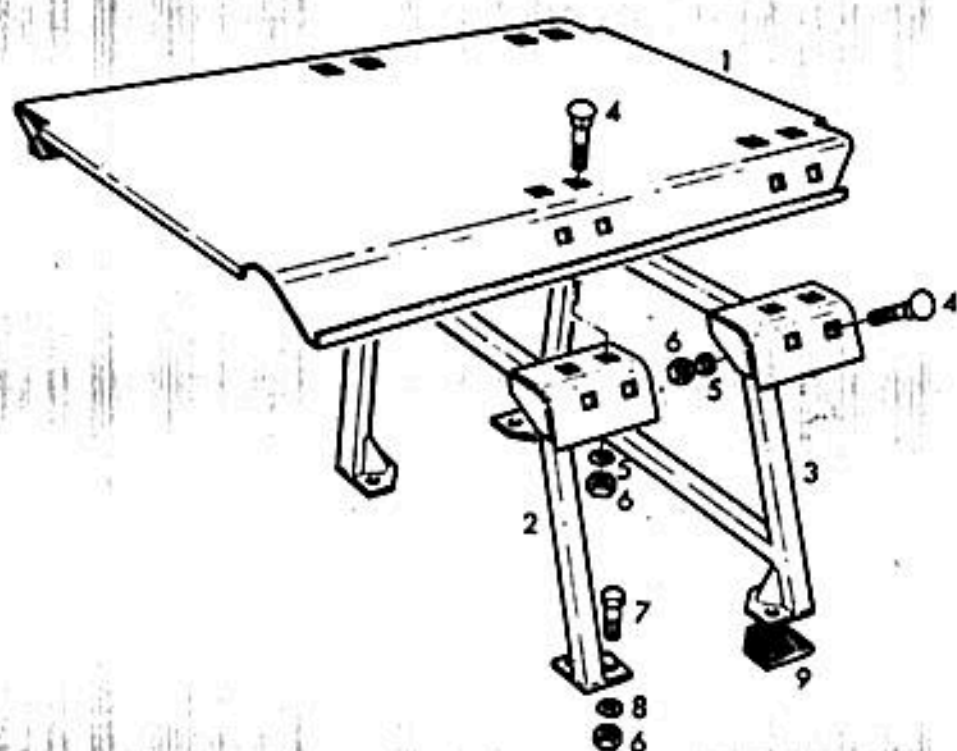
0336
6

POS.	Nº PIEZA	CANT.	DENOMINACION	OBSERVACIONES
-	0302 2097	1	PARASOL COMPLETO	INCLUYE POS. 1 al 9
1	0302 1477	1	TECHO	
2	0302 5580	1	ARCO DELANTERO	
3	0302 1453	1	ARCO TRASERO	
4	0302 5022	16	TORNILLO	M 16x25 DIN 603 8x8 A4C
5	0110 7117	16	ARANDELA	A 17,5 DIN 125 ST A4C
6	0111 2886	24	TUERCA	M 16 DIN 934 M 8 A4C
7	0111 2693	8	TORNILLO	M 16x45 DIN 933 8.8 A4C
8	0110 7242	8	ARANDELA	B 16 DIN 127 A4C
9	0139 3351	4	PERFIL	H 843180-01 5x15 260 mm

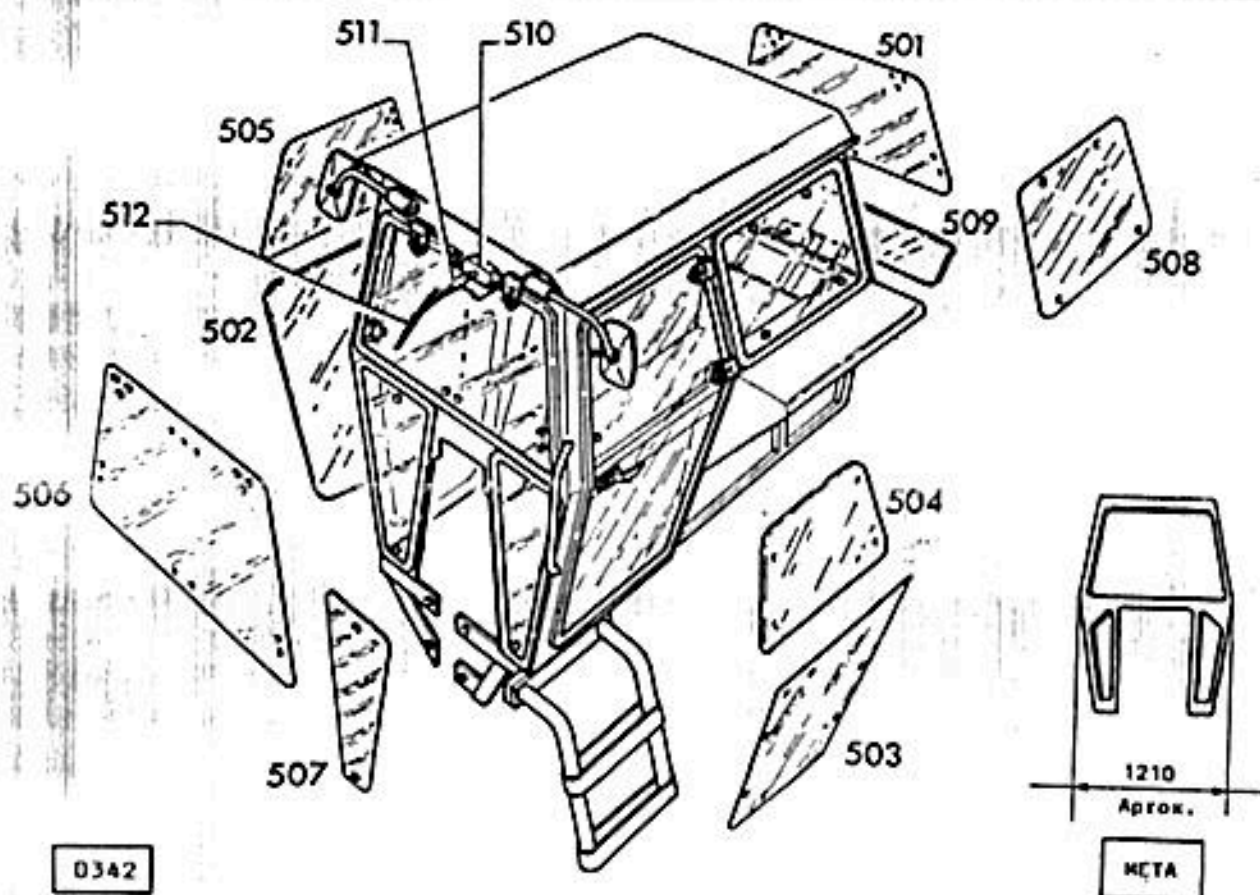

POS.	Nº PIEZA	CANT.	DENOMINACION	OBSERVACIONES
501	0302 9428	1	LUNETÀ TRASERA	
502	0302 9429	1	VENTANA INFERIOR DERECHA	
503	0302 9430	1	PUERTA INFERIOR IZQUIERDA	
504	0302 9431	1	PUERTA SUPERIOR IZQUIERDA	
505	0302 9432	1	VENTILETE DERECHO	
506	0302 9433	1	PARABRISA	
507	0302 9434	2	VENTANA INFERIOR DELANTERA	
508	0302 9435	2	VENTANA SUPERIOR TRASERA	
509	0302 9436	1	FALDON TRASERO	
510	0302 9465	1	LIMPIA PARABRISA COMPLETO	Incluye motor
511	0302 9491	1	BRAZO LIMPIA PARABRISA	
512	0302 9492	1	CEPILLO LIMPIA PARABRISA	

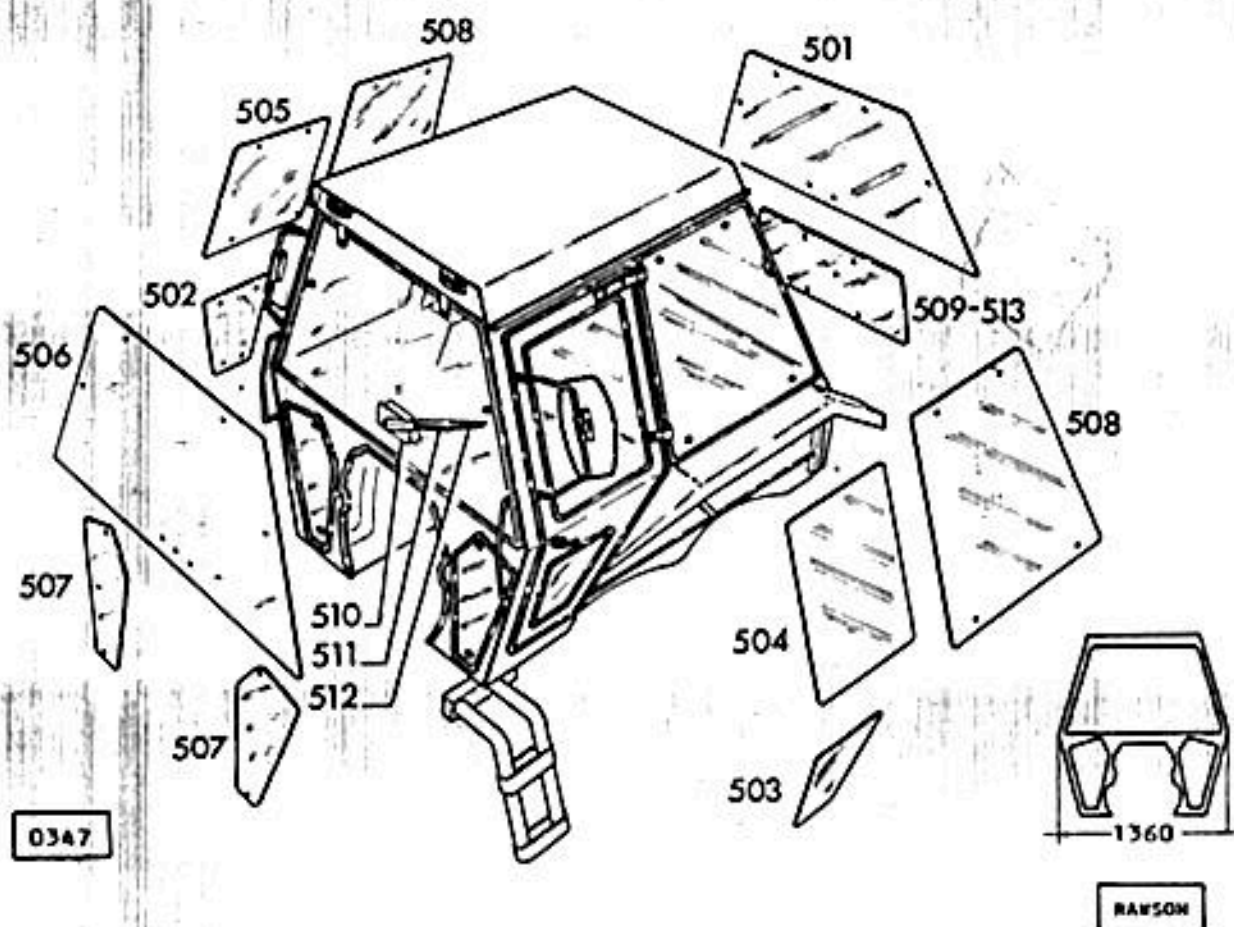

POS.	Nº PIEZA	CANT.	DENOMINACION	OBSERVACIONES
501	0302 7368	1	LUNETAS TRASERA	
502	0302 7364	1	VENTANA INFERIOR DERECHA	
503	0302 7366	1	PUERTA INFERIOR IZQUIERDA	
504	0302 7365	1	PUERTA SUPERIOR IZQUIERDA	
505	0302 7363	1	VENTILETE DERECHO	
506	0302 7361	1	PARABRISA	
507	0302 7362	2	VENTANA INFERIOR DELANTERA	
508	0302 7367	2	VENTANA SUPERIOR TRASERA	
509	0302 6773	1	FALDON TRASERO	CON LEVANTE DE TRES PUNTOS
510		1	LIMPIAPARABRISA COMPLETO	
511		1	BRAZO LIMPIAPARABRISA	
512		1	CEPILLO LIMPIAPARABRISA	
513	0302 6776	1	FALDON TRASERO	SIN LEVANTE DE TRES PUNTOS

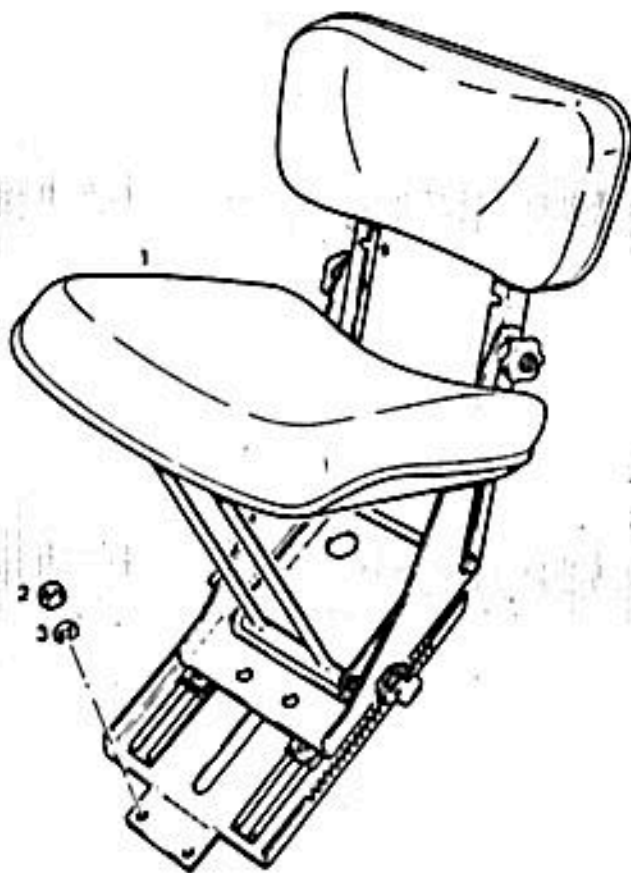

Use Repuestos Legítimos

0137
6

POS.	Nº PIEZA	CANT.	DENOMINACION	OBSERVACIONES
1	0302 1372	1	ASIENTO CONDUCTOR	CON LEV. TRES PUNTOS
2	0111 2824	4	TUERCA	M 8 DIN 934 8 A4C
3	0110 7233	4	ARANDELA	B 8 DIN 127 A4C

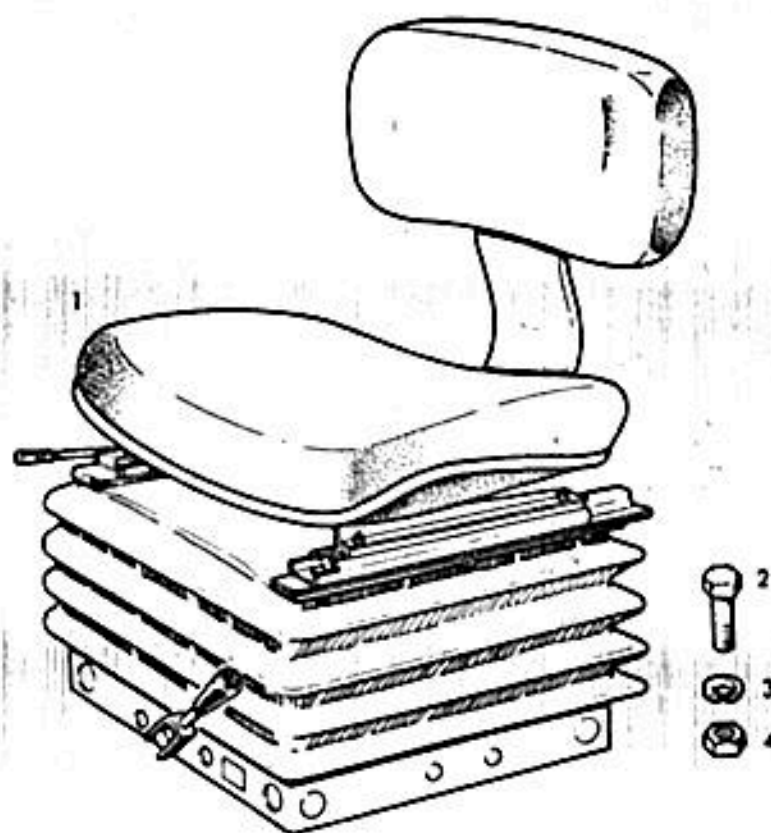
SIN CABINA

0138

POS.	Nº PIEZA	CANT.	DENOMINACION	OBSERVACIONES
1	0302 1371	1	ASIENTO CONDUCTOR	SIN LEV. TRES PUNTOS
2	0111 2322	4	TORNILLO	M 8 x 20 DIN 933 8.8 A4C
3	0110 7233	4	ARANDELA	B 8 DIN 127 A4C
4	0111 2824	4	TUERCA	M 8 DIN 934 8 A4C



ASIENTO DEL CONDUCTOR
CON CABINA / SIN LEVANTE DE TRES PUNTOS

> Hasta chasis
Nº 120 / 1 / 1667
54 0302 6961

0302 0370

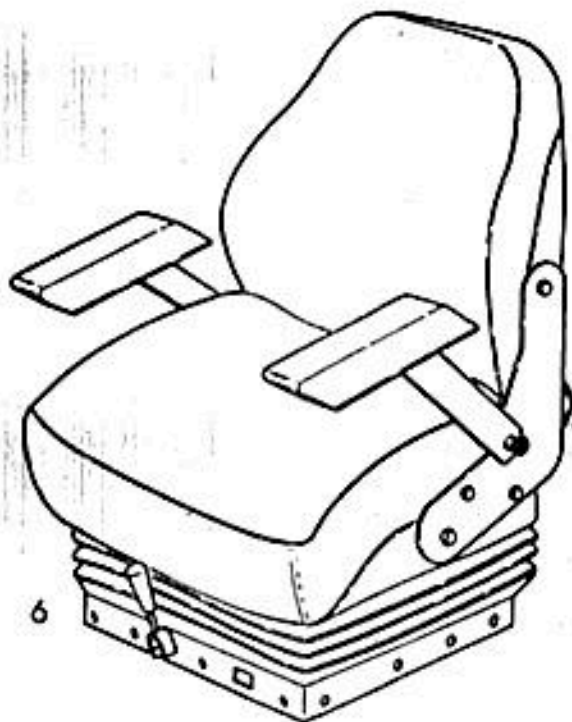

3
4

0345

6

POS.	Nº PIEZA	CANT.	DENOMINACION	OBSERVACIONES
3	0110 7233	4	ARANDELA	B 8 DIN 127 A4C
4	0111 2824	4	TUERCA	M 8 DIN 934 8 A4C
6	0302 1373	1	ASIENTO	DS 85 4 H



ASIENTO DEL CONDUCTOR
CON CABINA / SIN LEVANTE DE TRES PUNTOS

54

Desde chasis
Nº 120 / 1 / 1668

0302 6961

0302 0370

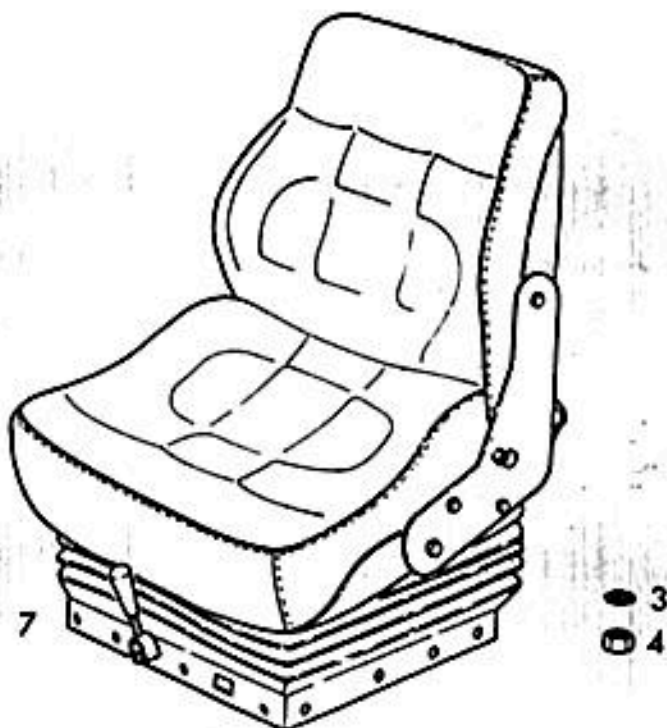

0346

POS.	Nº PIEZA	CANT.	DENOMINACION	OBSERVACIONES
3	0110 7233	4	ARANDELA	B 8 DIN 127 A4C
4	0111 2824	4	TUERCA	M 8 DIN 934 8 A4C
7	0302 6522	1	ASIENTO	DS 85 H 10

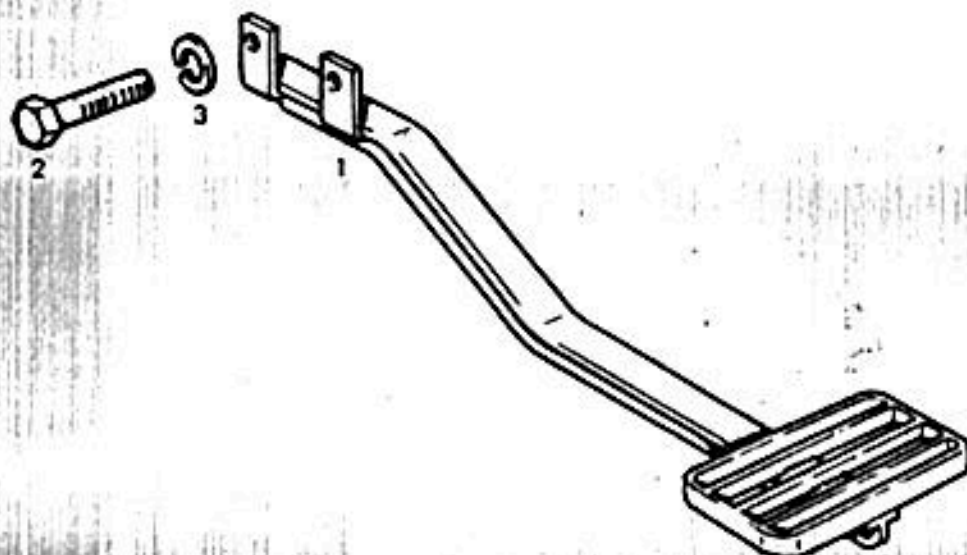

0112

6

POS.	Nº PIEZA	CANT.	DENOMINACION	OBSERVACIONES
1	0302 1324	1	ESTRIBO	SIN LEV. DE TRES PUNTOS
2	0111 1888	2	TORNILLO	M 16 x 70 DIN 933 8.8 A4C
3	0110 7242	2	ARANDELA	B 16 DIN 127 A4C

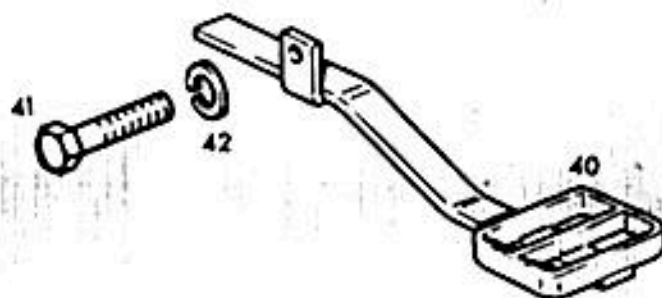

0159

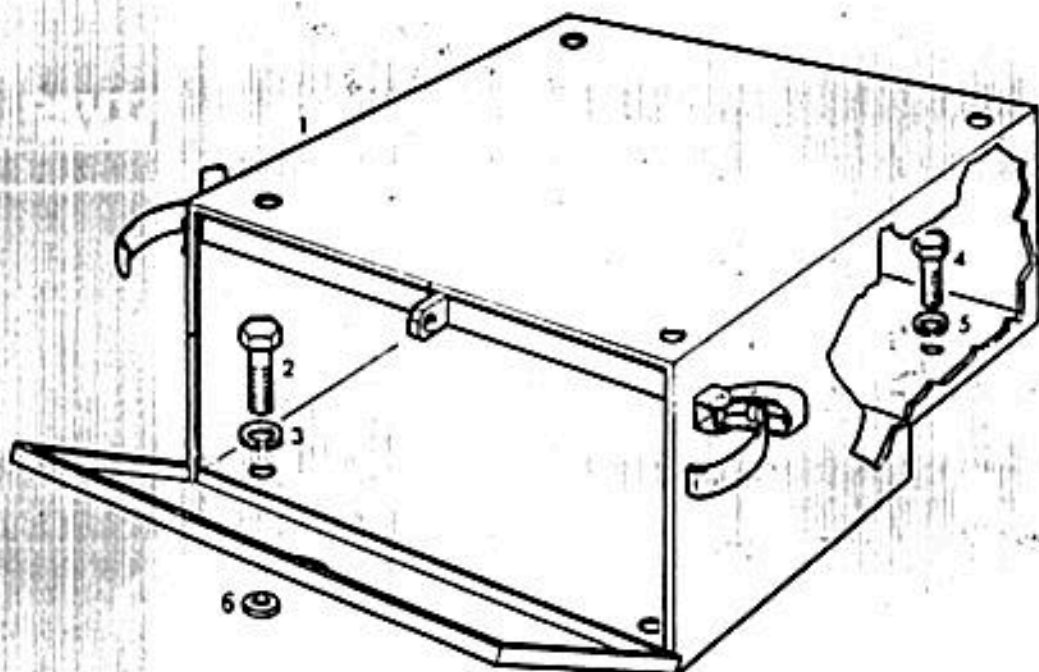
POS.	Nº PIEZA	CANT.	DENOMINACION	OBSERVACIONES
40	0302 0422	1	ESTRIBO	
41	0111 1888	1	TORNILLO	M 16 x 70 DIN 933 8.8 A4C
42	0110 7242	1	ARANDELA	B 16 DIN 127 A4C

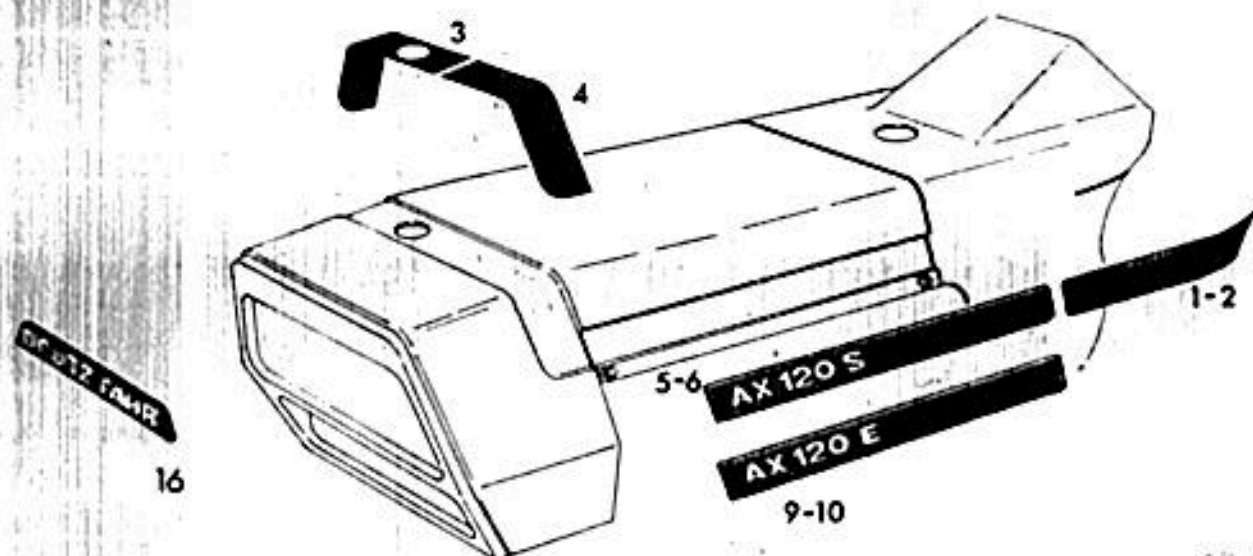

0136

POS.	Nº PIEZA	CANT.	DENOMINACION	OBSERVACIONES
1	0302 1351	1	CAJA DE HERRAMIENTAS	
2	0110 0386	2	TORNILLO	M 14 x 30 DIN 931
3	0110 7240	2	ARANDELA	B 14 DIN 127 A4C
4	0111 1308	2	TORNILLO	M 10 x 50 DIN 931
5	0110 7235	2	ARANDELA	B 10 DIN 127 A4C
6	0110 7114	4	ARANDELA	A 15 DIN 125



0143

POS.	Nº PIEZA	CANT.	DENOMINACION	OBSERVACIONES
1	0302 1405	1	GUARDA LAT. DERECHA	AX 120 S/E
2	0302 1409	1	GUARDA LAT. IZQUIERDA	AX 120 S/E
3	0302 0853	1	GUARDA TRANSV. DERECHA	AX 120 S/E
4	0302 0854	1	GUARDA TRANSV. IZQUIERDA	AX 120 S/E
5	0302 1400	1	GUARDA IDENTIF. DERECHA	AX 120 S
6	0302 1408	1	GUARDA IDENTIF. IZQUIERDA	AX 120 S
9	0302 6667	1	GUARDA IDENTIF. DERECHA	AX 120 E
10	0302 6666	1	GUARDA IDENTIF. IZQUIERDA	AX 120 E
16	0434 2378	1	LOGOTIPO DEUTZ-FAHR	
103	0302 9397	1	JUEGO DE ROTULOS COMP.	AX 120 S
104	0302 9794	1	JUEGO DE ROTULOS COMP.	AX 120 E

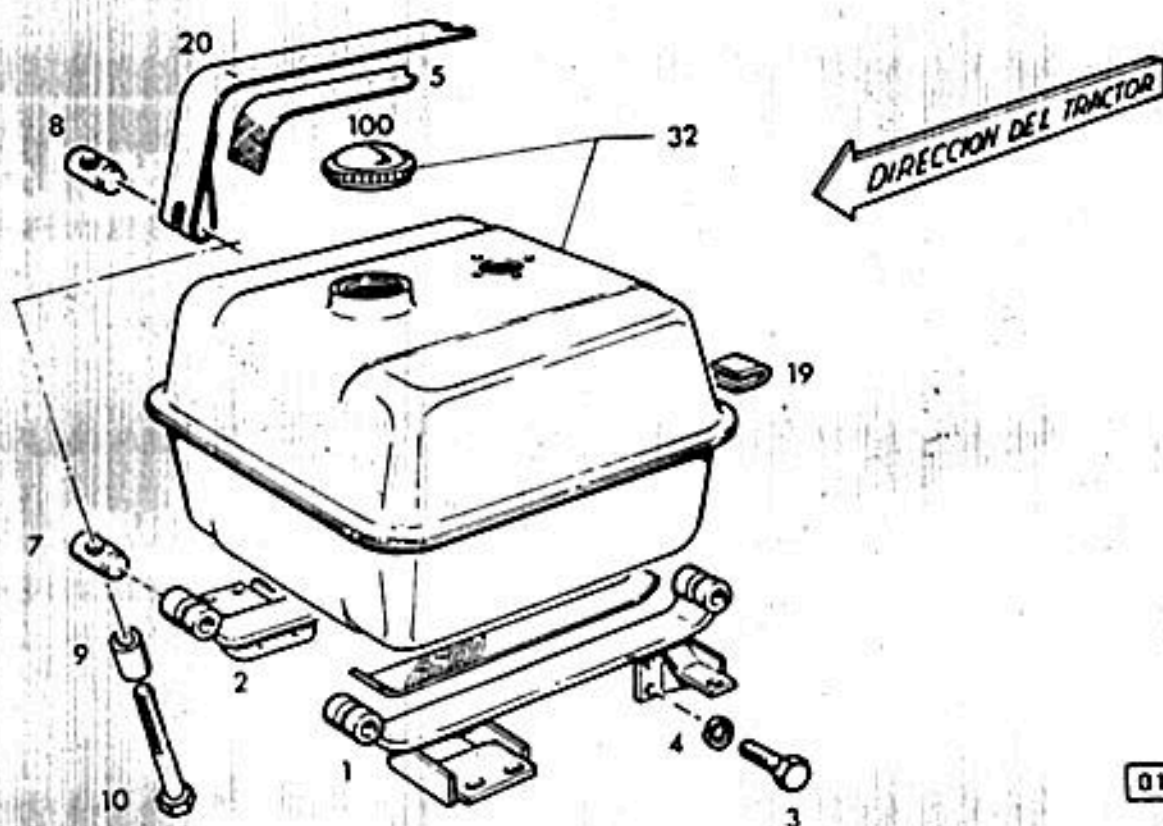

POS.	Nº PIEZA	CANT.	DENOMINACION	OBSERVACIONES
1	0301 6151	1	SOPORTE TANQUE IZQUIERDO	
2	0301 6152	1	SOPORTE TANQUE DERECHO	
3	0111 2529	8	TORNILLO	M 12x30 DIN 933 8.8 A4C
4	0110 7237	8	ARANDELA	B 12 DIN 127 A4C
5	0302 0225	4	SUPLEMENTO	PVC
7	0336 6633	4	PERNO TENSOR	
8	0336 6720	4	PERNO TENSOR ROSCADO	
9	0302 0228	4	DISTANCIADOR	
10	0111 2379	4	TORNILLO	M 8x90 DIN 933 8.8 A4C
19	0302 0846	4	BURLETE	LINO BP 507x50
20	0302 0770	2	SUNCHO	
32	0302 1480	1	TANQUE COMBUSTIBLE	
100	0300 6692	1	TAPA	

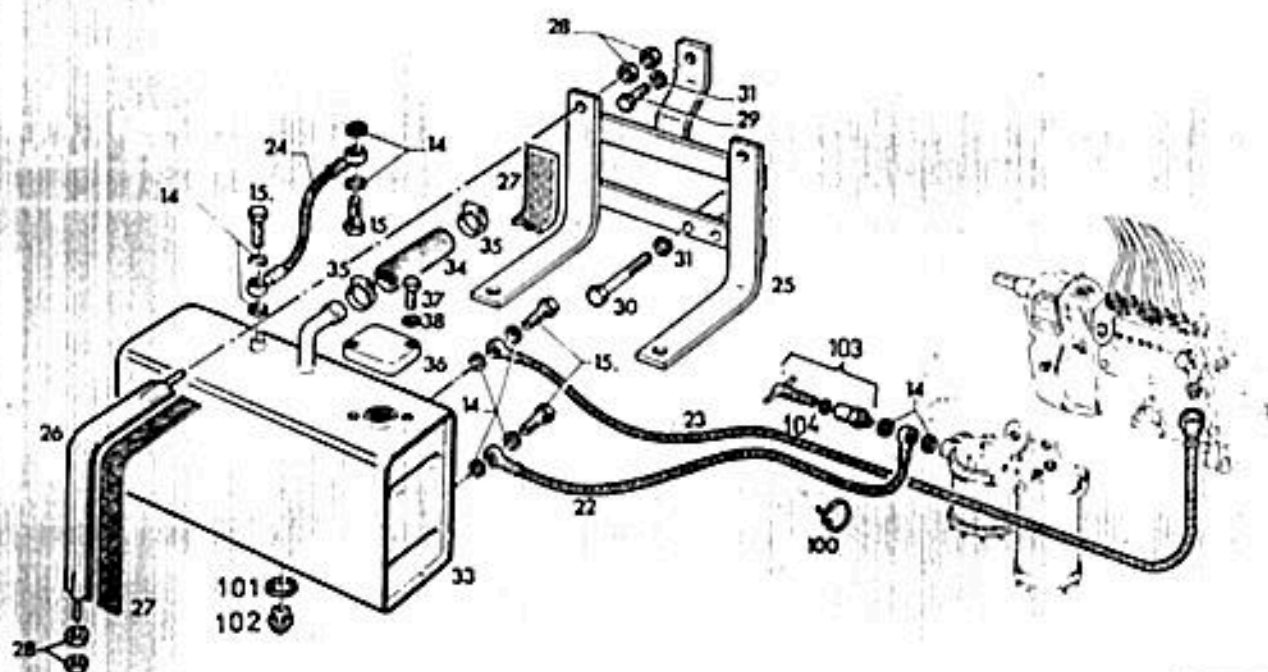

0145

POS.	Nº PIEZA	CANT.	DENOMINACION	OBSERVACIONES
14	0111 8688	10	JUNTA	A 14 x 18 DIN 7603 CU
15	0111 9243	4	RACOR	A 8 DIN 7623
22	0123 1025	1	CAÑERIA FLEXIBLE	
23	0302 1278	1	CAÑERIA FLEXIBLE	
24	0301 6698	1	CAÑERIA FLEXIBLE	
25	0302 1062	1	SOPORTE TANQUE ADICIONAL	
26	0302 1267	2	SUNCHO	
27	0302 1248	4	BANDA DE GOMA	
28	0110 2659	8	TUERCA	M 10 DIN 934 M 8 A4C
29	0111 2723	1	TORNILLO	M 20 x 40 DIN 933 8.8 A4C
30	0111 2076	2	TORNILLO	M 20 x 150 DIN 931 8.8 A4C
31	0110 7245	3	ARANDELA	B 20 DIN 127
33	0302 2398	1	TANQUE ADICIONAL	
34	0302 1482	1	TUBO DE GOMA	INT 20 Ø x 120 DIN 20021
35	0300 5107	2	ABRAZADERA	
36	0302 1391	1	TAPA	
37	0111 1064	2	TORNILLO	M 6 x 30 DIN 931 8.8 A4C
38	0110 7231	2	ARANDELA	B 6 DIN 127 A4C
100	0117 2065	2	FLEJE SUJECCION	H 7672 - G 146 x 4,6
101	0111 8737	1	JUNTA	A 22 x 27 DIN 7603 CU
102	0111 8980	1	TAPON	AM 22 x 1,5 DIN 7604 A4C
103	0430 2546	1	GRIFO	
104	0116 2241	1	ANILLO DE GOMA	

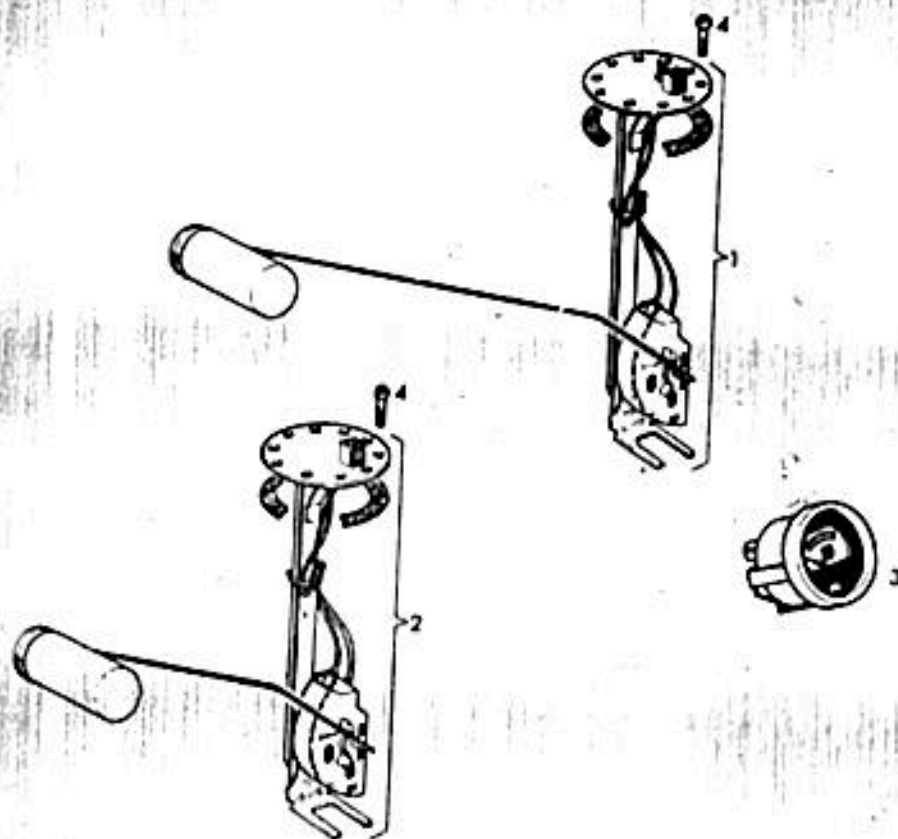

01A7

POS.	Nº PIEZA	CANT.	DENOMINACION	OBSERVACIONES
1	0302 2139	1	FLOTANTE NIVEL COMBUST.	TANQUE SUPERIOR
2	0302 2130	1	FLOTANTE NIVEL COMBUST.	TANQUE ADICIONAL
3	0302 0549	1	INSTRUMENTO NIVEL COMB.	
4	0112 6460	5	TORNILLO	A M 4 x 15 DIN 8 S

7

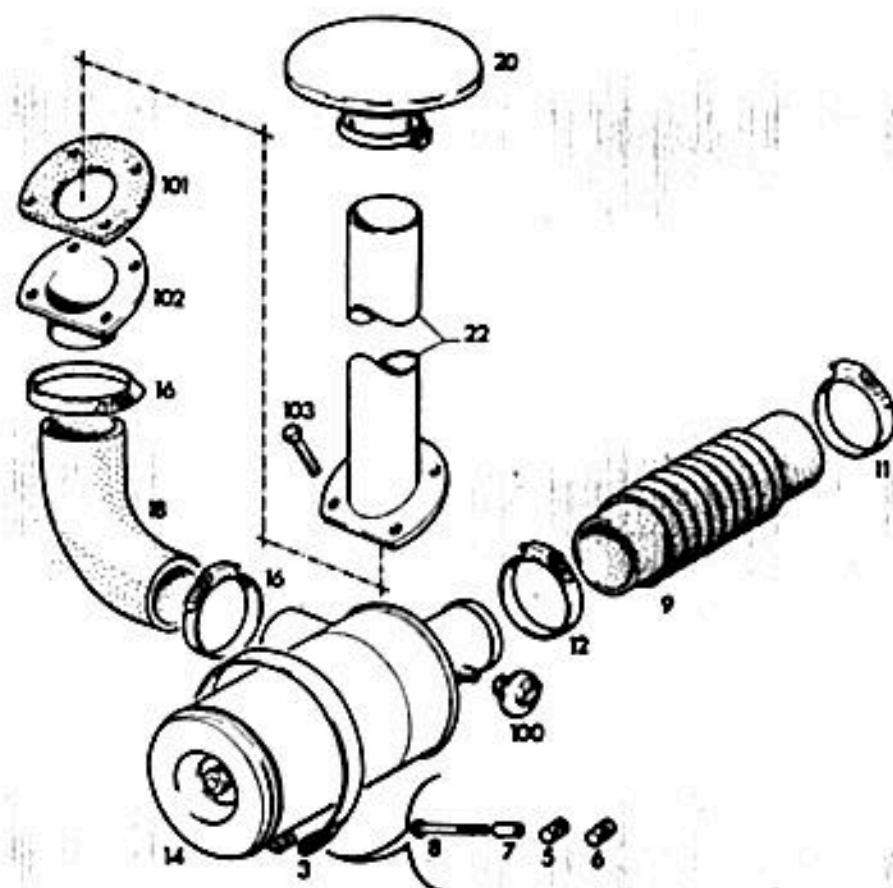

D116

POS.	Nº PIEZA	CANT.	DENOMINACION	OBSERVACIONES
3	0302 0249	1	SUNCHO	
5	0336 6633	1	PERNO TENSOR	
6	0336 6720	1	PERNO TENSOR ROSCADO	
7	0302 0228	1	DISTANCIADOR	
8	0112 4458	1	TORNILLO	M 8 x 100 DIN 933 8.8 A4C
9	0302 0227	1	FUELLE	
11	0301 3957	1	ABRAZADERA	
12	0301 3958	1	ABRAZADERA	
14	0302 1936	1	FILTRO DE AIRE COMP.	DESPIECE EN LAMINA PAG. 173
16	0301 3958	1	ABRAZADERA	
18	0302 1070	1	CODO DE GOMA	
20	0302 1018	1	SOMBRERETE	
22	0302 1067	1	CAÑO DE ASPIRACION	
100	0302 2024	1	INDICADOR DEPRESION	
101	0302 1068	1	JUNTA DE GOMA	
102	0302 1069	1	BRIDA DE SUJECCION	
103	0111 2341	1	TORNILLO	M 8 x 30 DIN 933 8.8 A4C

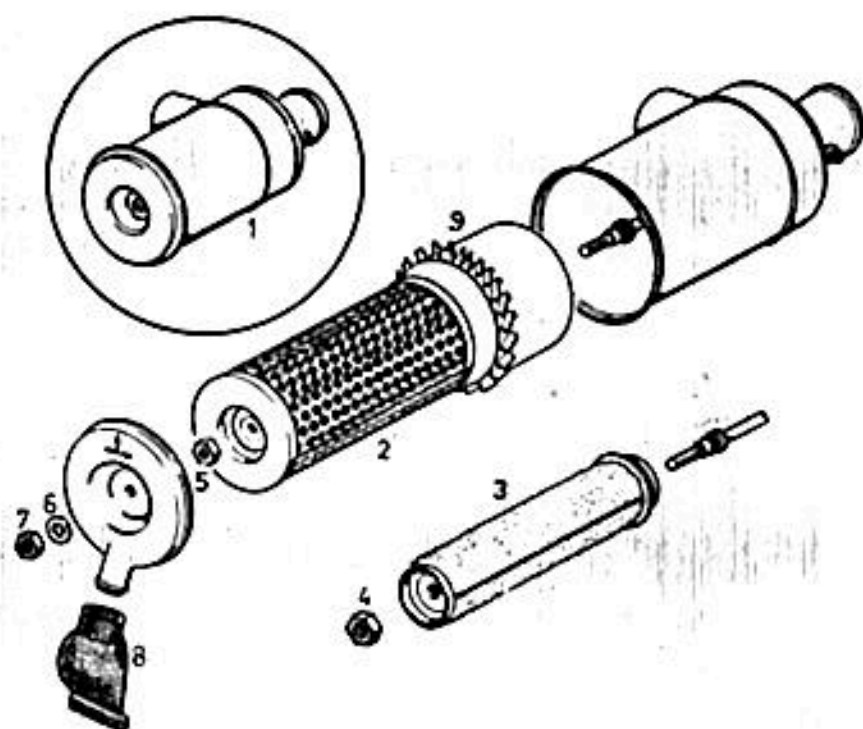

0115

POS.	Nº PIEZA	CANT.	DENOMINACION	OBSERVACIONES
1	-----	--	FILTRO DE AIRE COMP.	VER LAMINA HOJA PAG. 172 A 10,5 DIN 125 A4C
2	0301 8504	1	ELEMENTO FILT. PRIMARIO	
3	0301 9946	1	ELEMENTO DE SEGURIDAD	
4	0302 9158	1	TUERCA	
5	0301 9975	1	TUERCA	
6	0113 8046	1	ARANDELA	
7	0302 9159	1	TUERCA	
8	0224 1290	1	VALVULA DE DESCARGA	
9	0301 9757	1	TURBINA	

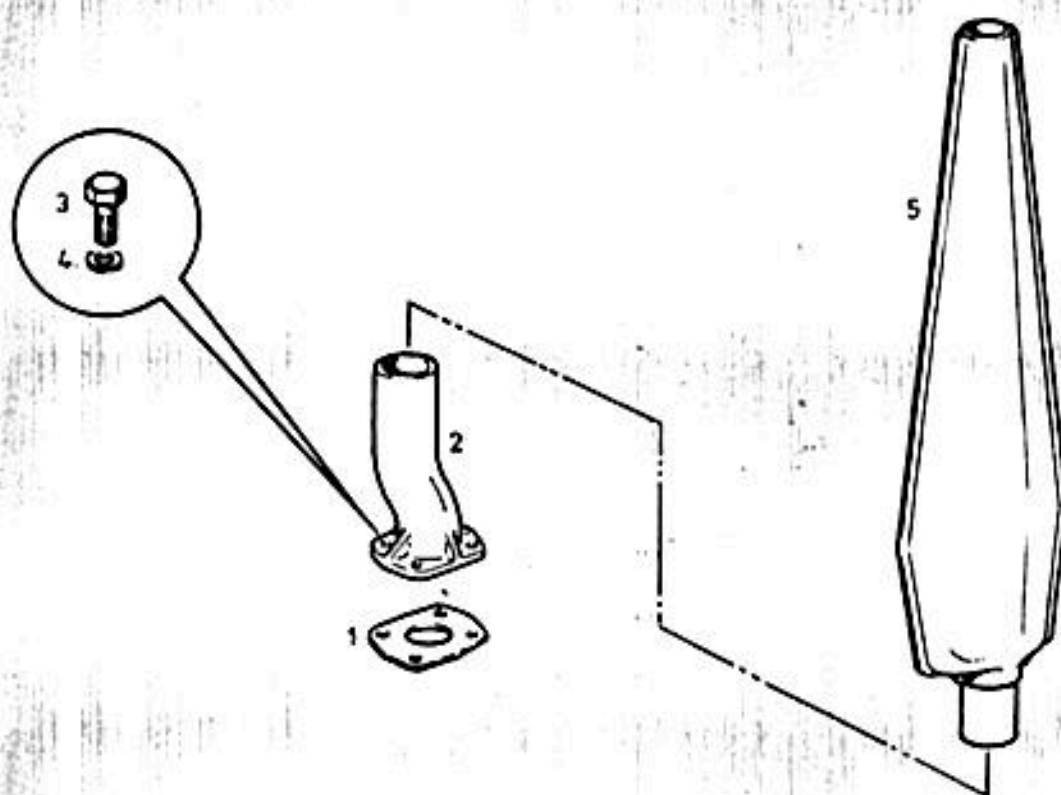

0141

POS.	Nº PIEZA	CANT.	DENOMINACION	OBSERVACIONES
1	0302 0079	1	JUNTA	
2	0302 0031	1	SOPORTE SILENCIADOR	
3	0111 2418	4	TORNILLO	M 10 x 25 DIN 933 B.8 A4C
4	0110 7235	4	ARANDELA	B 10 DIN 127 A4C
5	0302 0053	1	SILENCIADOR	

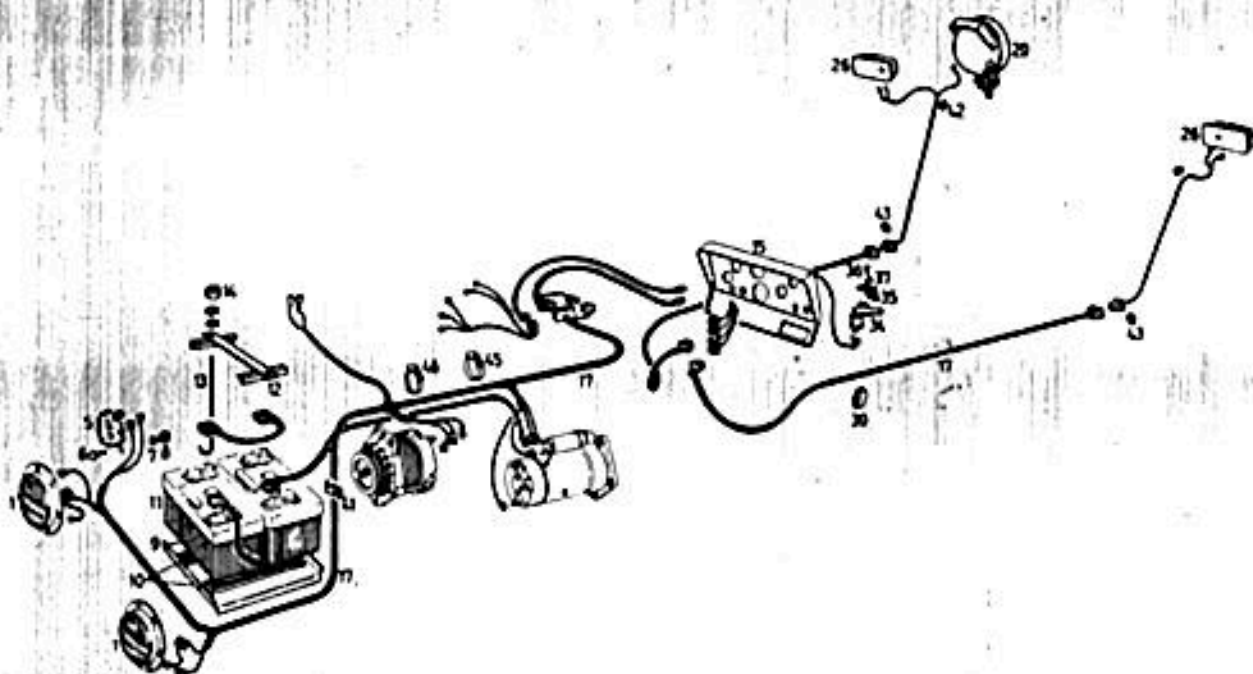

0158

POS.	Nº PIEZA	CANT.	DENOMINACION	OBSERVACIONES
1	-----	---	FARO DELANTERO COMPLETO	VER LAMINA PAG. 180
5	0301 0937	1	BOCINA	12 V
6	0111 2418	1	TORNILLO	M 10 x 25 DIN 933 M 8.8 A4C
7	0110 7235	1	ARANDELA	B 10 DIN 127 A4C
8	0110 2659	1	TUERCA	M 10 DIN 934 B A4C
9	0301 6286	1	SOPORTE BATERIA	
10	0116 9017	8	SUPLEMENTO DE GOMA	A9 x 40 x 175 H 7565
11	-----	2	BATERIA (NO SE SUMINISTRA)	6V 180 AH CETIA 13 A 1
12	0301 6289	1	MARCO SUPERIOR	
13	0301 6287	2	TENSOR BATERIA	
14	0111 2824	2	TUERCA	M 8 DIN 934 B A4C
15	-----	---	TABLERO DE INSTRUMENTOS	VER LAMINA PAG. 177
17	0302 2391	1	INST. ELECTRICA COMP.	
26	-----	---	FAROL TRASERO	VER LAMINA PAG. 184
29	-----	---	FARO BUSCA HUELLA	VER LAMINA PAG. 181
31	0116 7414	4	BOQUILLA DE GOMA	
34	0301 0940	1	INTERRUPTOR DE STOP	
35	0302 0403	1	SOPORTE PARA STOP	
36	0112 2240	2	TORNILLO	M 6 x 12 DIN 933 M 8.8 A4C
37	0110 7321	2	ARANDELA	B 6 DIN 127 A4C
39	0123 6768	9	GRAMPAS	N 92 034 N 0

POS.	Nº PIEZA	CANT.	DENOMINACION	OBSERVACIONES
41	0300 8066	1	ABRAZADERA	
42	0116 7414	1	ANILLO GOMA	G 5 x 10 x 1,5 H 2928
43	0116 7417	2	ANILLO GOMA	G 10 x 20 x 1,8 H 2928
44	0116 9361	3	ABRAZADERA	135 x 5 H 7672
45	0300 5107	1	ABRAZADERA	Ø 44 - 47
46	0301 9151	1	ABRAZADERA	Ø 47 - 50

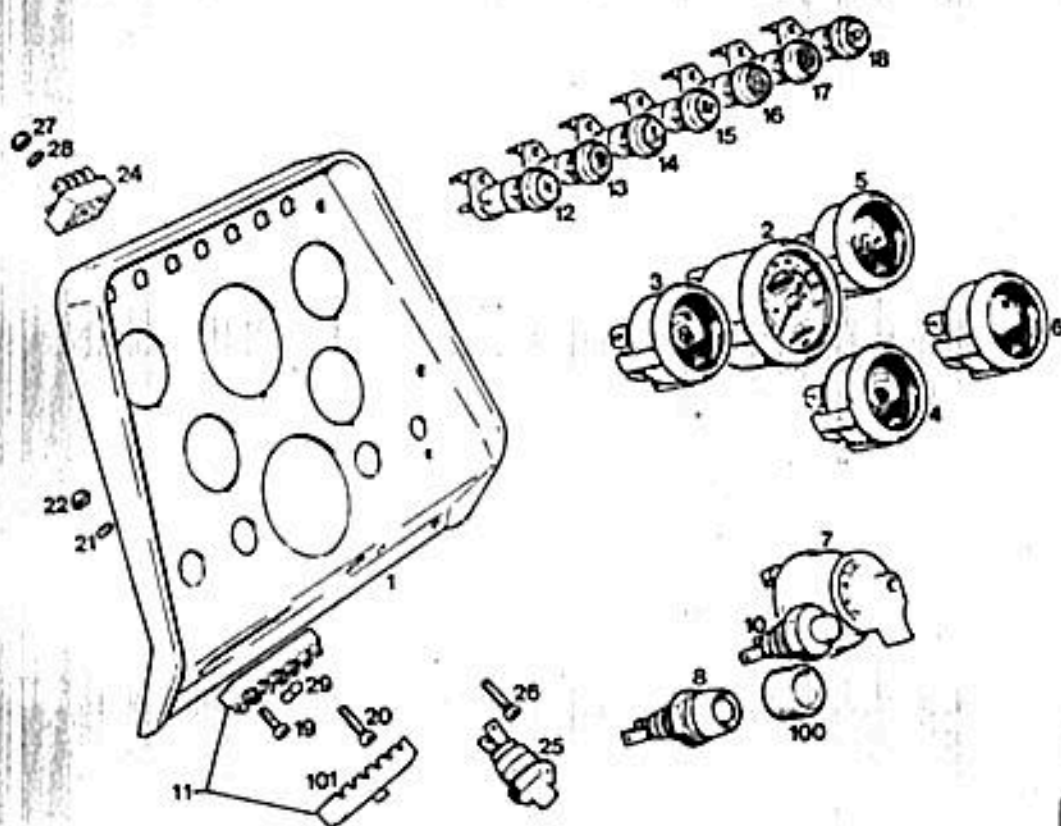

0148

POS.	Nº PIEZA	CANT.	DENOMINACION	OBSERVACIONES
1	-----	---	TABLERO	VER LAMINA PAG. 154
2	-----	---	CRONOTAQUIMETRO	VER LAMINA PAG. 179
3	0302 0461	1	INSTR. TEMP. MOTOR	
4	-----	---	INSTR. NIVEL COMBUSTIBLE	VER LAMINA PAG. 171
5	0302 0483	1	INSTR. PRESION ACEITE	
6	0302 0484	1	INSTR. VOLTIMETRO	
7	0301 6463	1	LLAVE CONTACTO Y LUCES	(0302 6462) 749-107
8	0301 5194	1	PULSADOR DE ARRANQUE	
10	0301 1115	1	PULSADOR DE BOCINA	
11	0112 1342	1	CAJA FUSIBLES	A 6 DIN 72 582
12	0301 6465	1	INDIC. OPTICO ALTERNADOR	I 024
13	0301 6466	1	INDIC. OPT. RESERVA COMB.	
14	0301 6467	1	INDIC. OPT. TEMP. ACEITE	
15	0301 6468	1	INDIC. OPT. PRES. ACEITE	
16	0301 6469	1	INDIC. OPTICO TEMP. MOT.	
17	0301 6470	1	INDIC. OPTICO FILTRO AIRE	
18	0301 6471	1	INDIC. OPTICO LUZ ALTA	
19	0110 5526	1	TORNILLO	AM 5 x 15 DIN 84 4.8 A4C
20	0110 5593	1	TORNILLO	AM 5 x 25 DIN 84 4.8 A4C
21	0110 7228	2	ARANDELA	B 5 DIN 127 A4C
22	0111 2803	2	TUERCA	M 5 DIN 934 8 A4C
24	0302 0358	1	MEZCLADOR CONTROL LAMP.	M 41

POS.	Nº PIEZA	CANT.	DENOMINACION	OBSERVACIONES
25	0301 1115	1	PULSADOR	
26	0110 5593	1	TORNILLO	M 5 x 25 DIN 844,8 A4C
27	0111 2803	1	TUERCA	M 5 DIN 934 8 A4C
28	0110 7228	1	ARANDELA	B 5 DIN 127 A4C
29	0112 1330	6	FUSIBLE	B DIN 72581
100	0301 9492	1	CAPUCHON DE GOMA	
101	0301 9848	1	TAPA CAJA FUSIBLES	

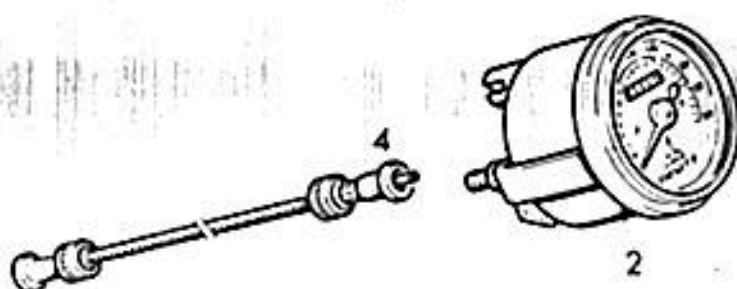
0057

POS.	Nº PIEZA	CANT.	DENOMINACION	OBSERVACIONES
2	0301 6457	1	CRONOTAQUIMETRO	
4	0301 1127	1	EJE FLEXIBLE	

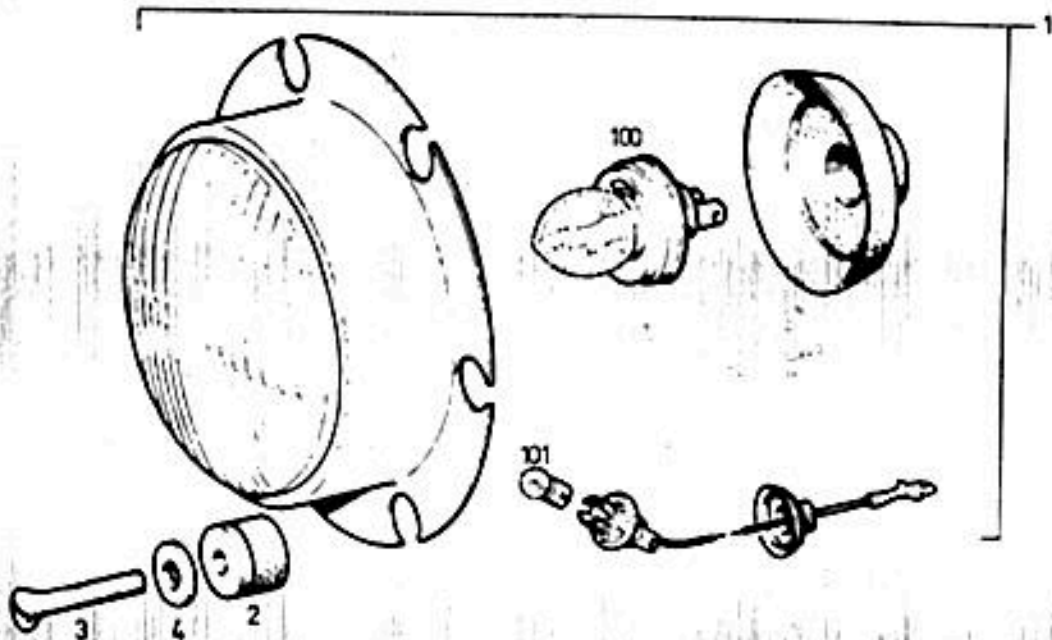
0142

POS.	Nº PIEZA	CANT.	DENOMINACION	OBSERVACIONES
1	0301 6431	2	FARO DELANTERO COMPL.	
2	0300 4213	6	TACO DE GOMA	
3	0112 6621	6	TORNILLO	M 5 x 30 DIN 91 A4C
4	0110 7604	6	ARANDELA	R 5,8 DIN 440
100	-----	2	LAMPARA 12V 45-40 W	P 45 T - 41 DIN 72601
101	-----	2	LAMPARA 12V 4 W	BA 9 5 DIN 72601

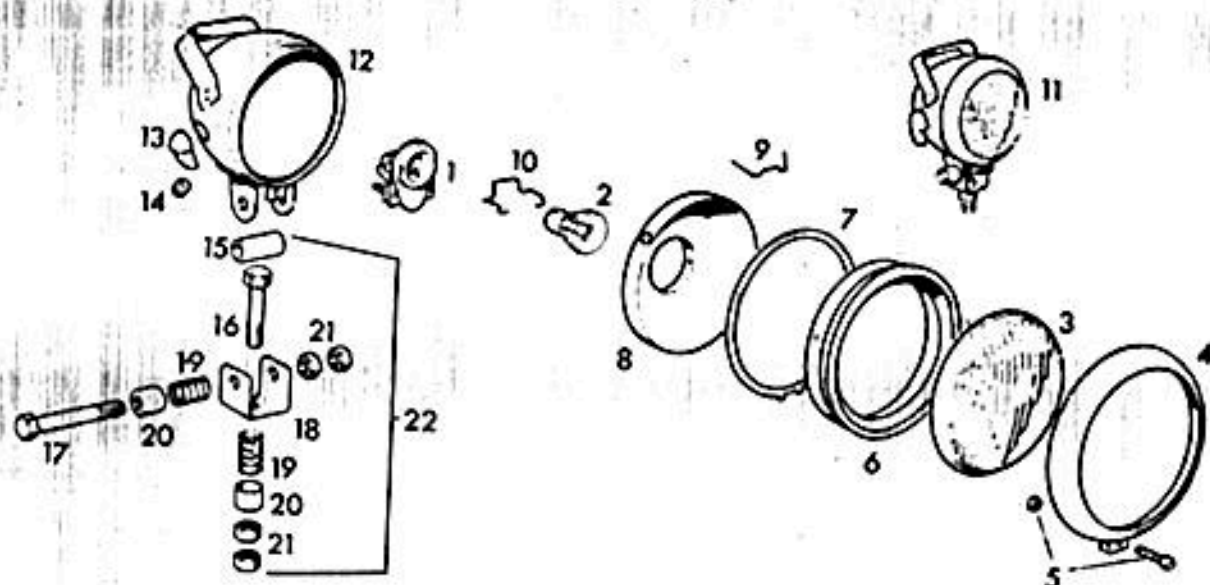

0059

POS.	Nº PIEZA	CANT.	DENOMINACION	OBSERVACIONES
1	0300 9534	2	PORTA LAMPARA	UKIC H 52 TF > HASTA CHASIS Nº 120/1/1457
-	0302 9482	2	PORTA LAMPARA	< DESDE CHASIS Nº 120/1/1458
2	----	2	LAMPARA	12V 35W BA 15 S > HASTA CHASIS Nº 120/1/1457
-	----	2	LAMPARA	12V 45/40W DIN 72601 DESDE CHASIS Nº 120/1/1458
3	0300 9538	2	CRISTAL	
4	0300 9539	2	ARO DE FARO	
5	0300 9540	2	TORNILLO	
6	0300 9537	2	AMORTIGUADOR	
7	0300 9533	2	ANILLO	
8	0300 9536	2	REFLECTOR	> HASTA CHASIS Nº 120/1/1457
-	0302 9484	2	REFLECTOR	< DESDE CHASIS Nº 120/1/1458
9	0300 9532	8	SEGURO	
10	0300 9535	2	SEGURO	
11	0301 0694	2	FARO BUSCA HUELLA	> HASTA CHASIS Nº 120/1/1457
-	0302 5430	2	FARO BUSCA HUELLA	< DESDE CHASIS Nº 120/1/1458
12	0300 9522	2	CUERPO DE FARO	
13	0300 9523	2	LLAVE DE CONTACTO	
14	0300 9524	2	PASACABLE	
15	0300 9546	2	BUJE	
16	0300 9544	2	TORNILLO	
17	0300 9543	2	TORNILLO	

POS.	Nº PIEZA	CANT.	DENOMINACION	OBSERVACIONES
18	0300 9545	2	SOPORTE	
19	0300 9547	2	RESORTE	
20	0300 9548	2	BUJE DE TOPE	
21	0300 9549	4	TUERCA	
22	0300 9542	2	ROTULA COMPLETA	

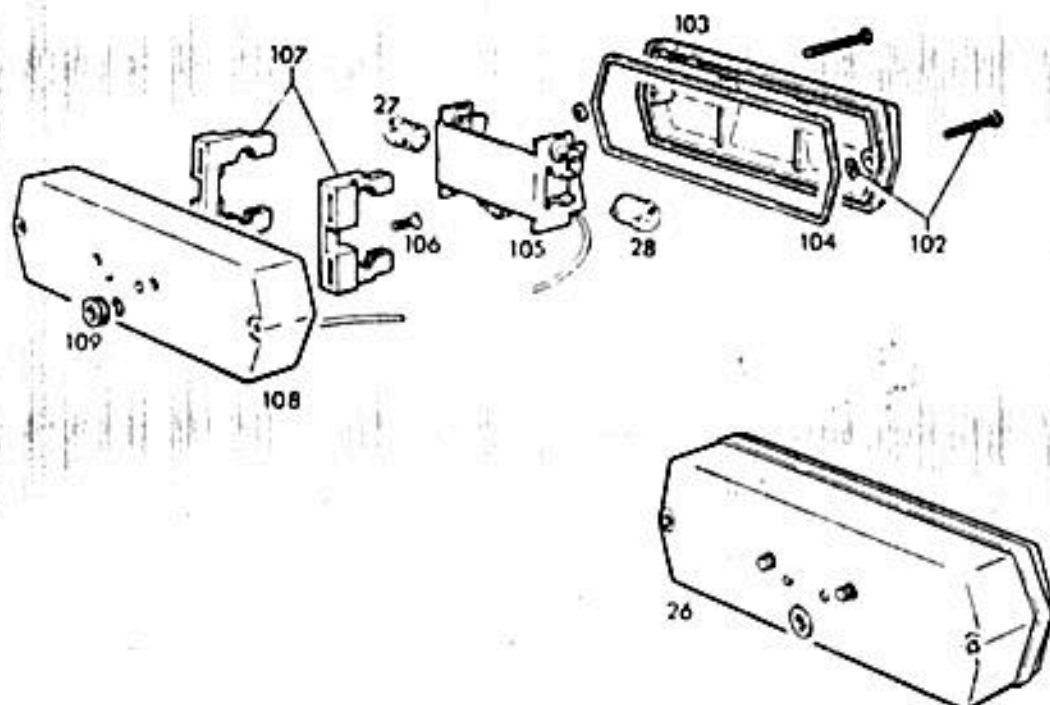

Use Repuestos Legítimos

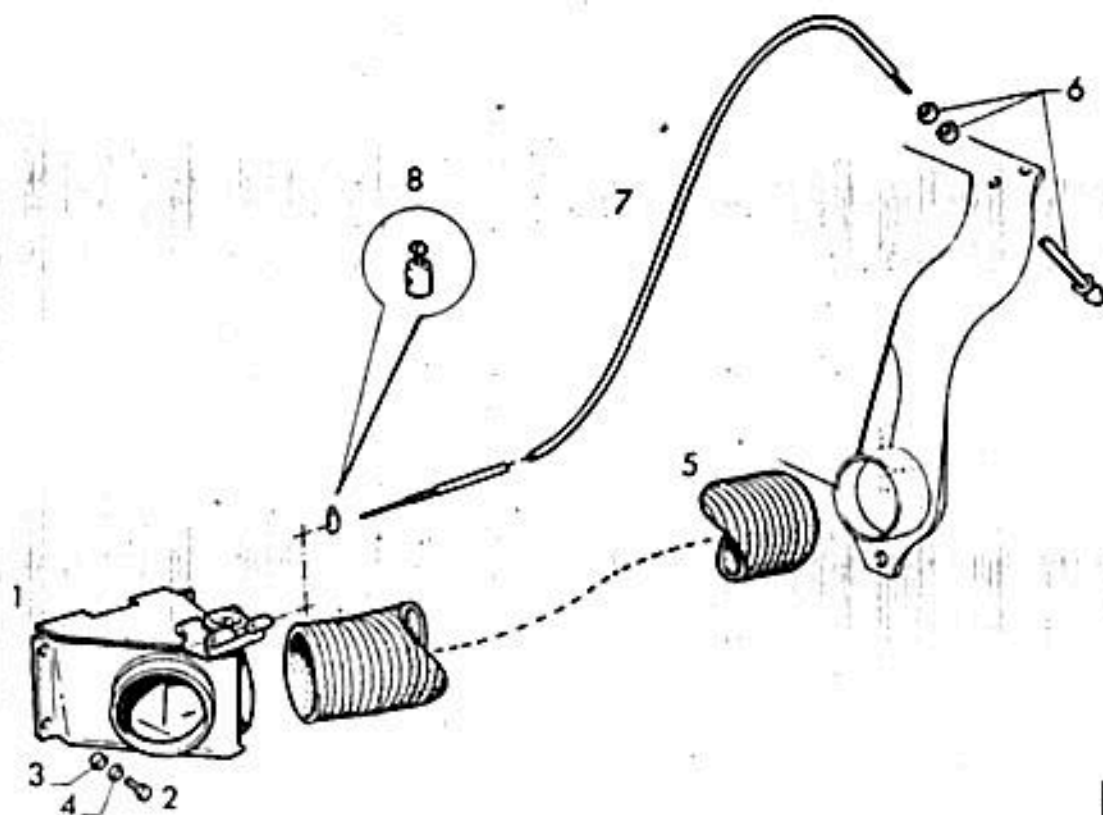

0149

POS.	Nº PIEZA	CANT.	DENOMINACION	OBSERVACIONES
26	0300 9458	2	FARO TRASERO	
27	-----	2	LAMPARA 12 V 10 W	BA 15 S DIN 72601
28	-----	2	LAMPARA 12 V 5 W	BA 15 S DIN 72601
102	0300 9903	4	TORNILLO DE CIERRE	
103	0300 9453	2	PLASTICO BICOLOR	
104	0300 9902	2	JUNTA DE GOMA	
105	0300 9901	2	PORTALAMPARAS	
106	0112 6549	4	TORNILLO	AM 5 x 12 DIN 87
107	0300 9900	4	AMORTIGUADOR DE GOMA	
108	0300 9899	2	CAJA CON BASE	
109	0300 9889	2	PASACABLE	

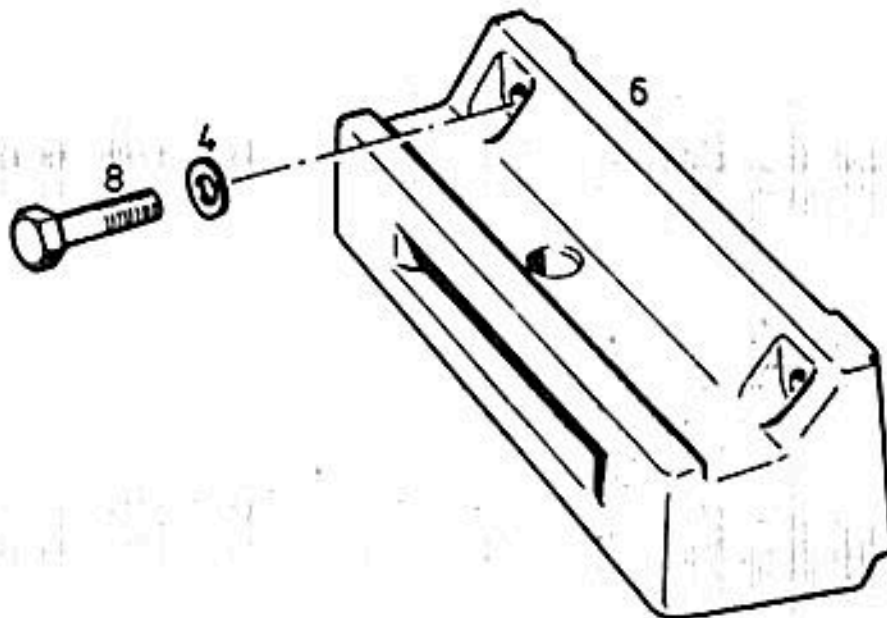

0151

POS.	Nº PIEZA	CANT.	DENOMINACION	OBSERVACIONES
1	0224 2788	1	CAJA DE CALEFACCION	
2	0111 2240	4	TORNILLO	M 6 x 12 DIN 933 8.8 A4C
3	0110 7095	4	ARANDELA	6,4 DIN 125 ST A4C
4	0110 7231	4	ARANDELA	B 6 DIN 127 A4C
5	0123 9784	1	TUBO FLEXIBLE	
6	0301 8725	1	CONJUNTO ACCIONAMIENTO	
7	0302 0801	1	CABLE DE TIRO	
8	0341 5252	1	NIPLE TRABA	



0152

POS.	Nº PIEZA	CANT.	DENOMINACION	OBSERVACIONES
4	0110 7242	4	ARANDELA	B 16 DIN 127 A4C
6	0301 6124	1	PORTA LASTRE	
8	0111 1867	4	TORNILLO	M 16 x 60 DIN 931 8.8 A4C

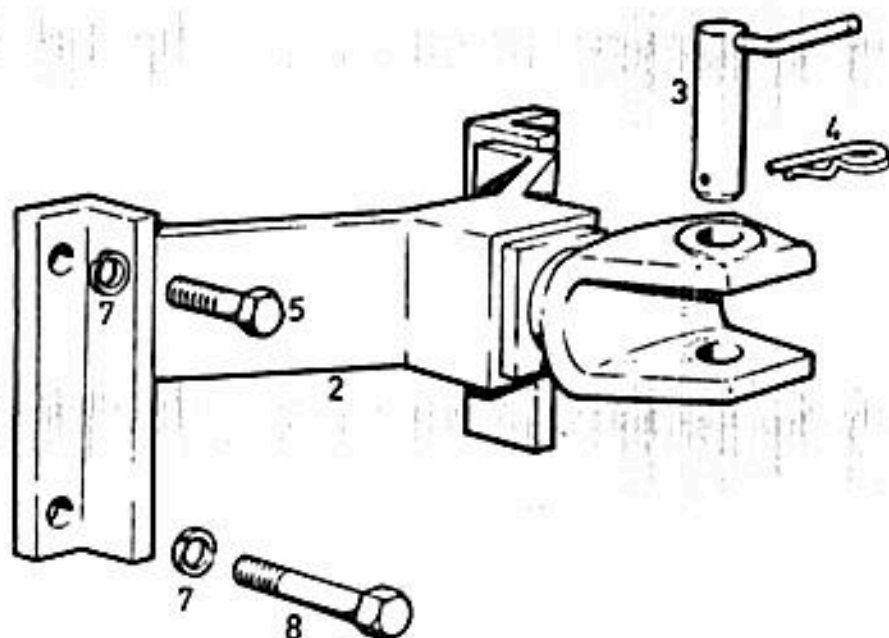

Use Repuestos Legítimos

0153

POS.	Nº PIEZA	CANT.	DENOMINACION	OBSERVACIONES
2	0301 0598	1	BOCA DE ENGANCHE	
3	0300 6359	1	PERNO DE ENGANCHE	
4	0340 1061	1	SEGURO	
5	0112 3783	2	TORNILLO	SIN K 35
7	0110 7243	4	ARANDELA	
8	0111 4007	2	TORNILLO	M18x2x70 DIN 960 8.8 A4C

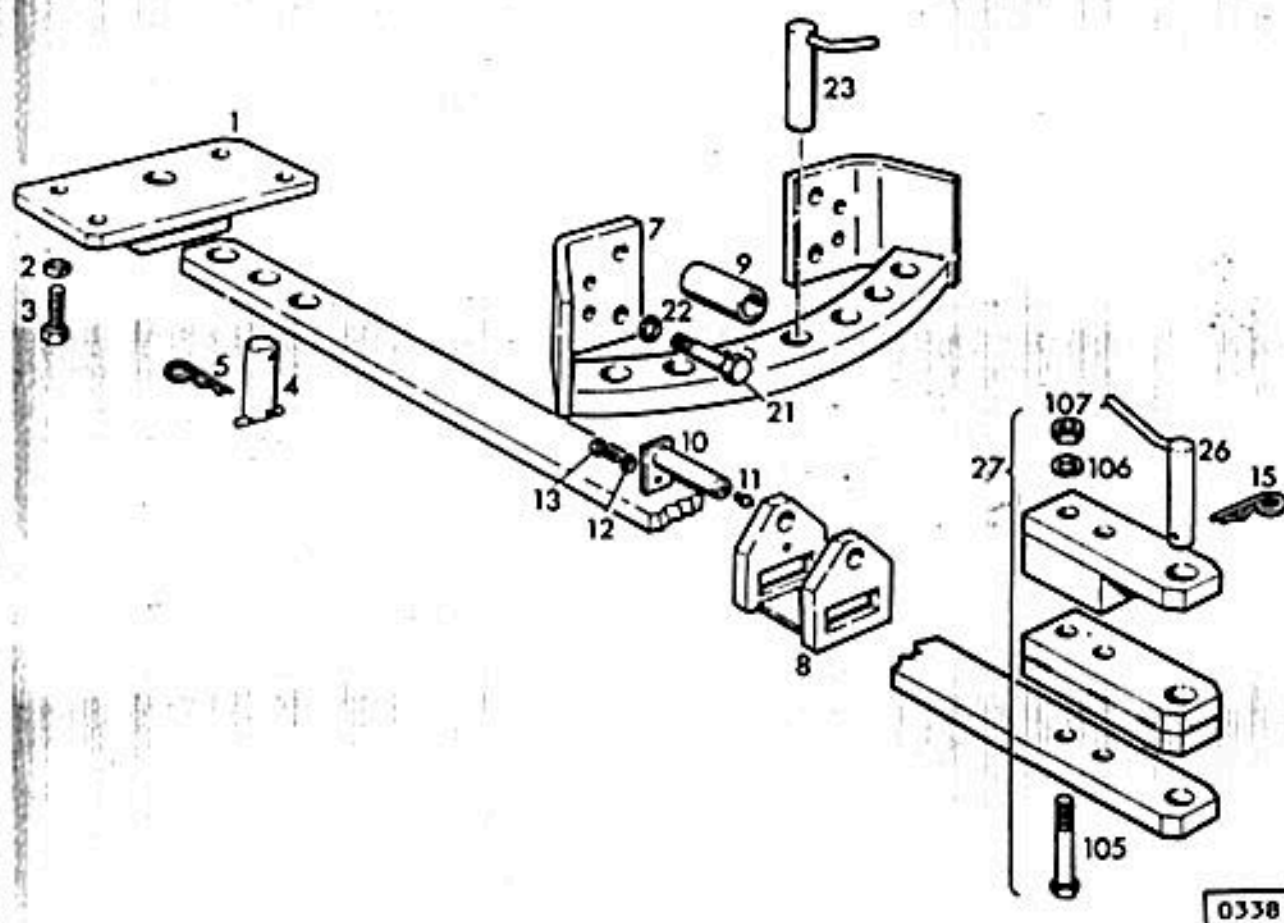

POS.	Nº PIEZA	CANT.	DENOMINACION	OBSERVACIONES
1	0301 0479	1	SOPORTE BARRA DE TIRO	
2	0110 7242	4	ARANDELA	B 16 DIN 127 A4C
3	0111 2693	4	TORNILLO	M 16x45 DIN 933 8.8 A4C
4	0301 0489	1	PERNO	
5	0340 1061	1	SEGURO	
7	0301 2110	1	GUIA BARRA DE TIRO	
8	0301 2115	1	SOPORTE DE RODILLO	
9	0007 0067	1	RODILLO	
10	0301 2119	1	EJE COMPLETO	
11	0112 0692	1	ENGRASADOR	A M 6x1 DIN 71412
12	0110 7233	1	ARANDELA	B 8 DIN 127 A4C
13	0111 2322	1	TORNILLO	M 8x20 DIN 933 8.8 A4C
15	0340 1061	1	SEGURO	
21	0302 4954	4	TORNILLO	M 18x2x75 DIN 960 8.8 A4C
22	0110 7243	4	ARANDELA	B 18 DIN 127 A4C
23	0300 6358	2	PERNO DE FIJACION	
26	0302 1441	1	PERNO DE ENGANCHE COMB.	
27	0302 5351	1	BARRA DE TIRO COMP.	
105	0112 5954	2	TORNILLO	M 20x210 DIN 931 8.8 A4C
106	0110 7245	2	ARANDELA	B 20 DIN 127 A4C
107	0111 2916	2	TUERCA	M 20 DIN 934 M 8 A4C

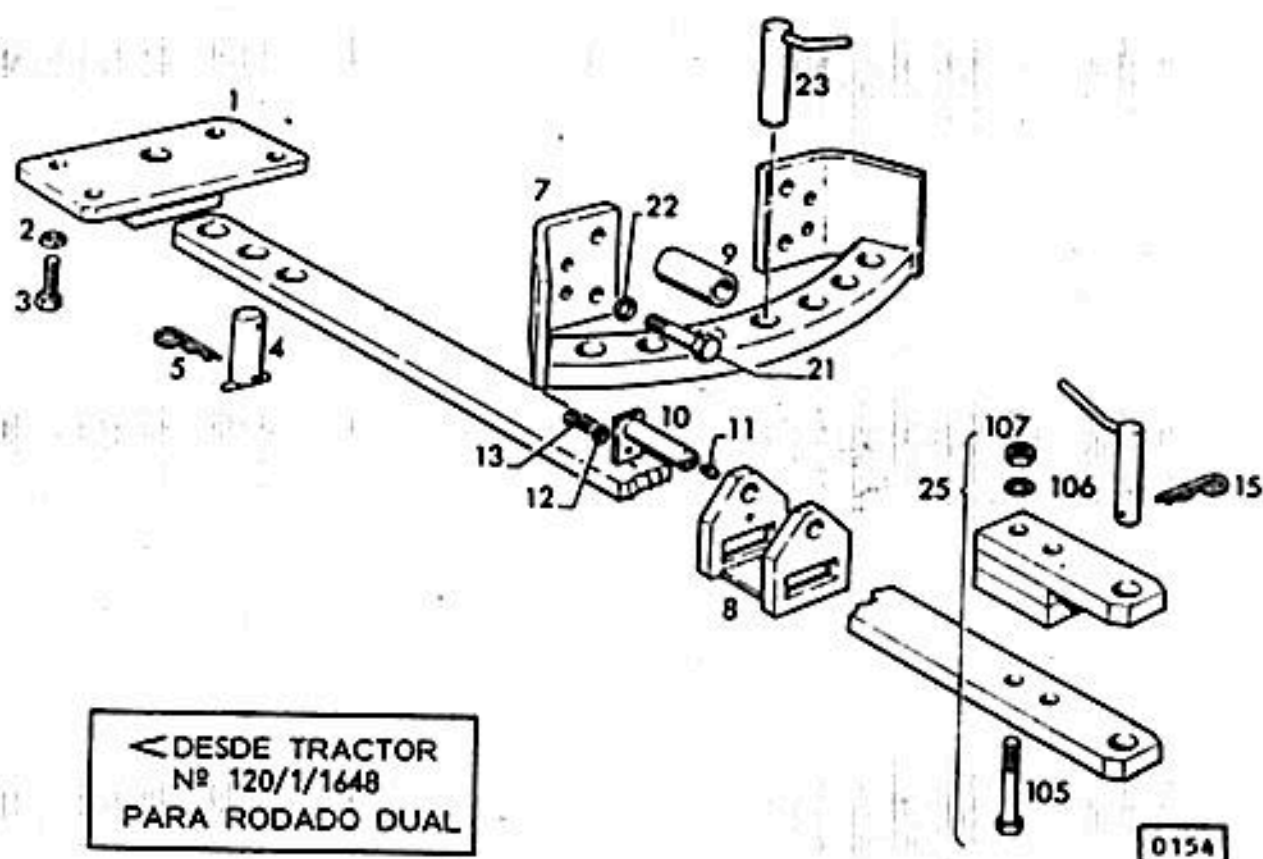

← DESDE TRACTOR
Nº 120/1/1648
PARA RODADO DUAL

POS.	Nº PIEZA	CANT.	DENOMINACION	OBSERVACIONES
1	0301 0479	1	SOPORTE BARRA DE TIRO	
2	0110 7242	4	ARANDELA	B 16 DIN 127 A4C
3	0111 2693	4	TORNILLO	M 16x45 DIN 933 8.8 A4C
4	0301 0489	1	PERNO	
5	0340 1061	1	SEGURO	
7	0301 2110	1	GUIA BARRA DE TIRO	
8	0301 2115	1	SOPORTE DE RODILLO	
9	0007 0067	1	RODILLO	
10	0301 2119	1	EJE COMPLETO	
11	0112 0692	1	ENGRASADOR	AM 6x1 DIN 71412
12	0110 7233	1	ARANDELA	B 8 DIN 127 A4C
13	0111 2322	1	TORNILLO	M 8x20 DIN 933 8.8 A4C
14	0300 6360	1	PERNO DE FIJACION	
15	0340 1061	1	SEGURO	
21	0302 4954	4	TORNILLO	M 18x2x75 DIN 960 8.8 A4C
22	0110 7243	4	ARANDELA	B 18 DIN 127 A4C
23	0300 6358	2	PERNO DE FIJACION	
25	0302 0732	1	BARRA DE TIRO COMP.	
104	0111 2017	2	TORNILLO	M 18x155 DIN 931 8.8 A4C
105	0110 7243	2	ARANDELA	B 18 DIN 127 A4C
106	0112 2483	2	TUERCA	M 18 DIN 934 8 A4C

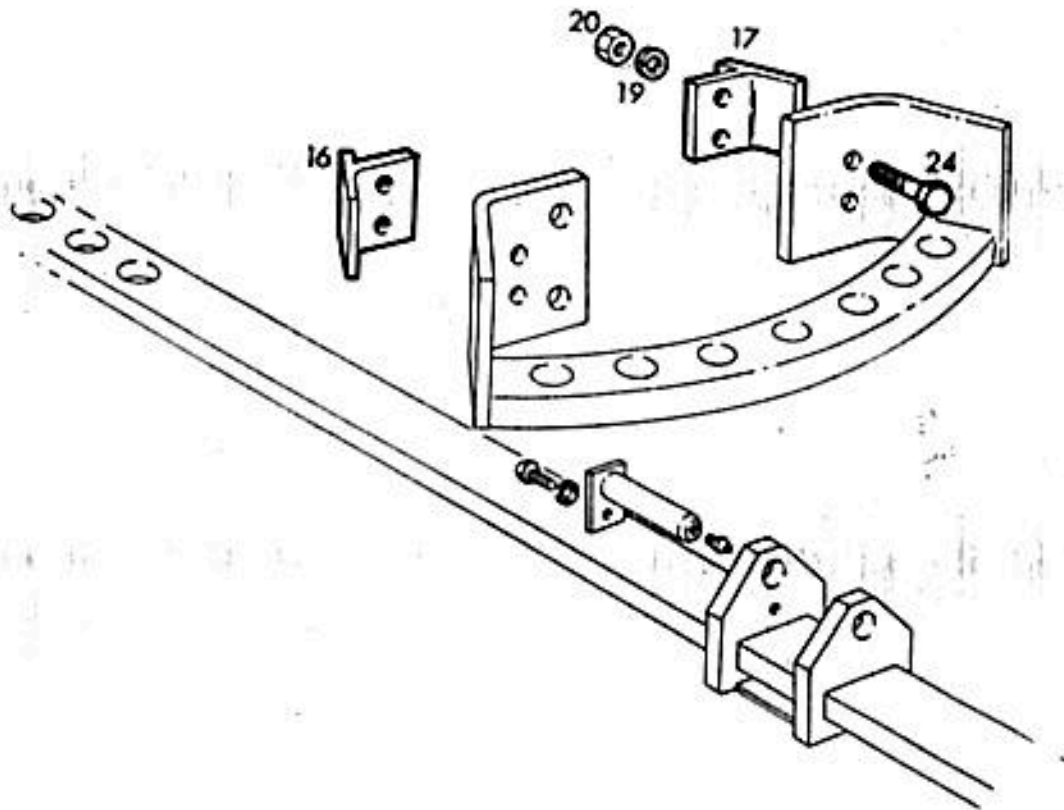

0337

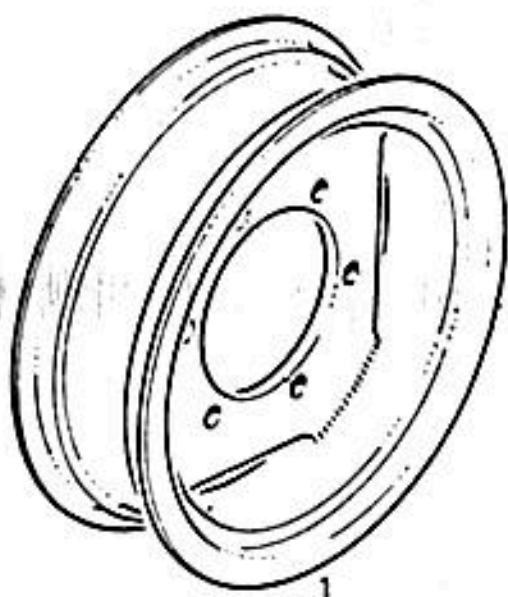
POS	Nº PIEZA	CANT.	DENOMINACION	OBSERVACIONES
16	0301 0927	1	GUIA DE BRAZOS INFERIORES IZQUIERDA	
17	0301 0928	1	GUIA DE BRAZOS INFERIORES DERECHA	
19	0110 7242	4	ARANDELA	B 16 DIN 127 A4C
20	0111 2886	4	TUERCA	M 16 DIN 934 8.8 A4C
24	0111 1870	4	TORNILLO	M 16x60 DIN 931 8.8 A4C

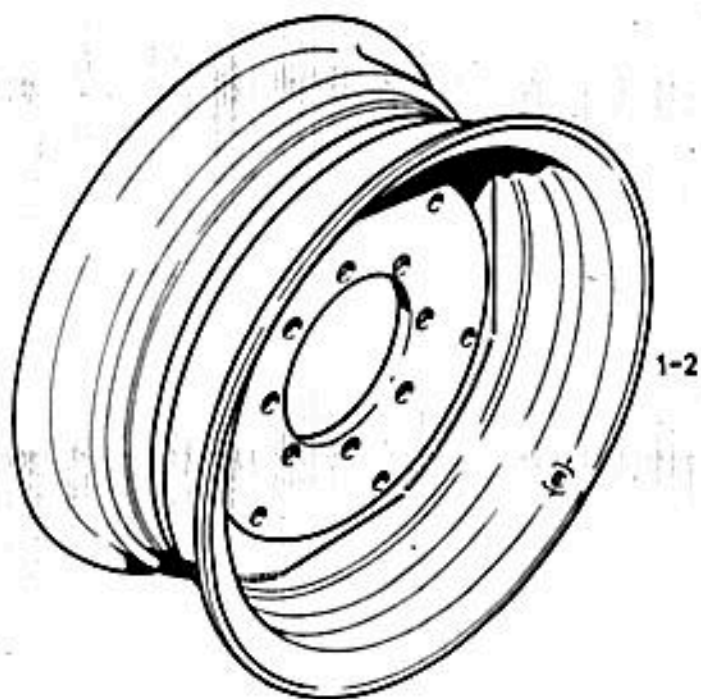

0065

POS.	Nº PIEZA	CANT.	DENOMINACION	OBSERVACIONES
1	0301 1893	2	LLANTA DELANTERA	PARA CUB. 11.00x16-8 TELAS



PARA CUBIERTA
SIN CAMARA

0156

POS.	Nº PIEZA	CANT.	DENOMINACION	OBSERVACIONES
1	0300 5044	2	LLANTA TRAS. DW 20-30	P. CUBIERTA 23.1/18-30
2	0301 1036	4	LLANTA TRAS. (PARA DUAL)	P. CUBIERTA 18.4/15-34
3	0301 6066	57N	VALVULA	P. CUBIERTA SIN CAMARA

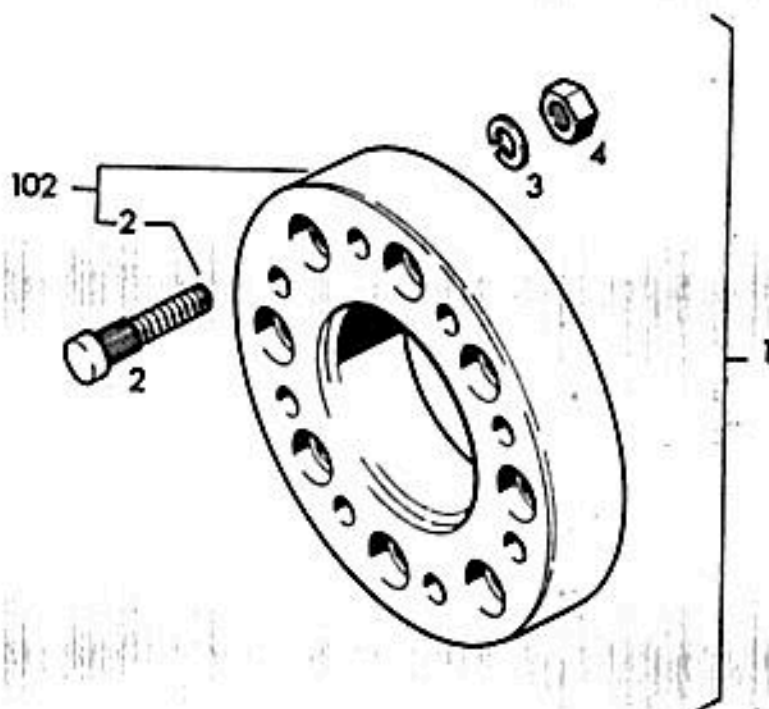
0340

POS.	Nº PIEZA	CANT.	DENOMINACION	OBSERVACIONES
1	0302 5529	2	SUPLEMENTO COMPLETO	
2	0301 0269	16	TORNILLO ESTRIADO	
3	0110 7245	16	ARANDELA	B 20 DIN 127 A4C
4	0112 1799	16	TUERCAS	B 20x1,5 DIN 74361 A4C
101	0302 6152	2	SUPLEMENTO CON TORNILLOS	



Use Repuestos Legítimos

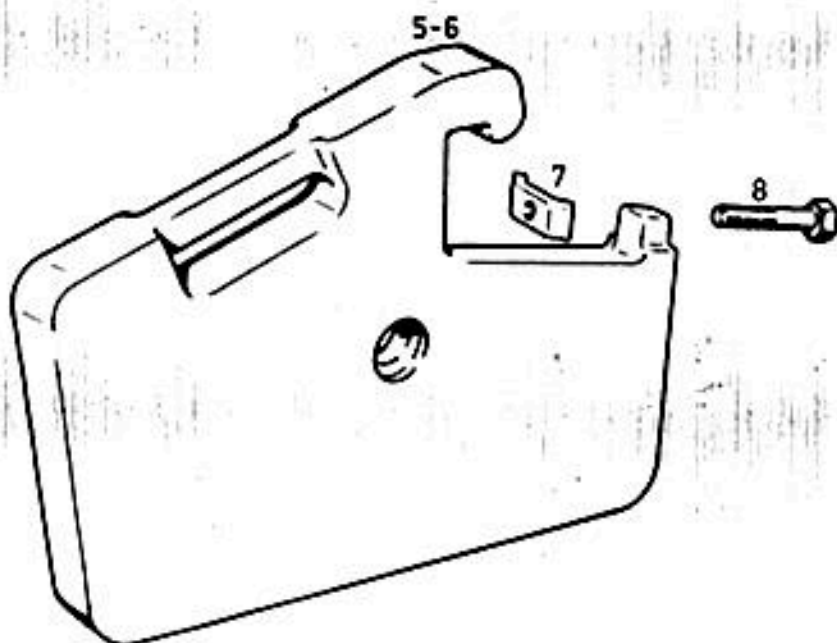

0155

POS.	Nº PIEZA	CANT.	DENOMINACION	OBSERVACIONES
5	0301 6126	8	CONTRAPESO	CON K35
6	0301 6126	14	CONTRAPESO	
7	0301 6285	S/N	PLACA TENSORA	
8	0112 7064	S/N	TORNILLO	

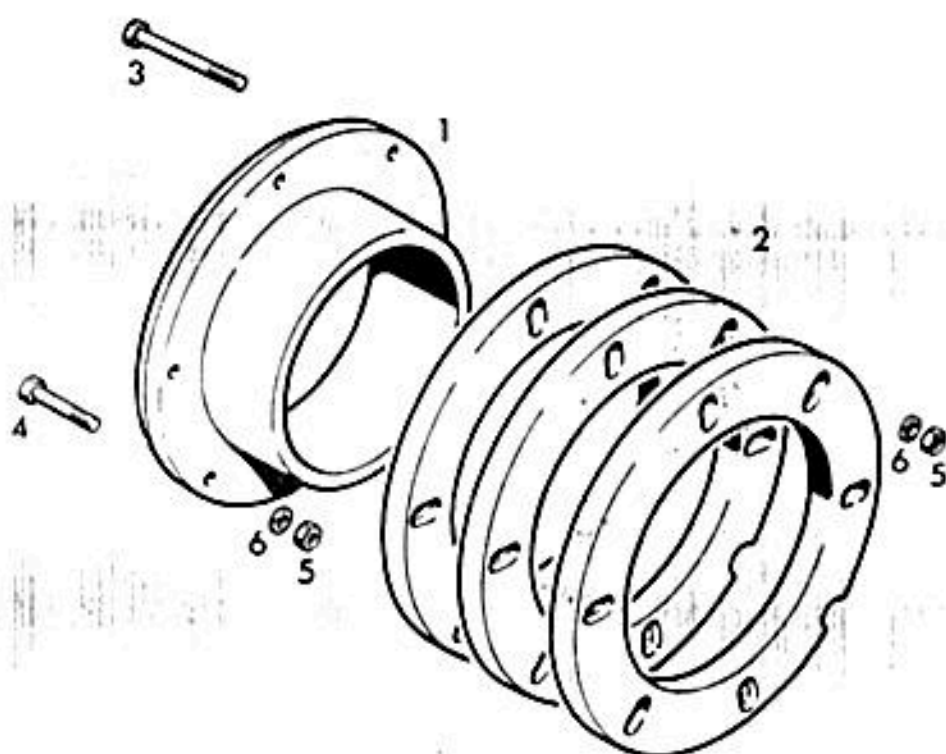
0157

POS.	Nº PIEZA	CAHT.	DENOMINACION	OBSERVACIONES
1	0300 5250	2	PESA BASE	RODADO SIMPLE Y DUAL
2	0300 5434	12	PESA ADICIONAL	
3	0302 0851	12	TORNILLO	
4	0302 4959	12	TORNILLO	
5	0111 2780	24	TUERCA	
6	0110 7242	24	ARANDELA	