

Catálogo de Repuestos

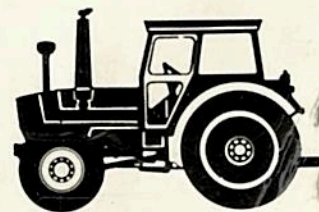

Válido a partir del tractor N^o. 80/1/0344
Válido a partir del tractor N^o. 100/1/0727

AX 80S/E
AX100S/E



302 9513

7.86

F4L 913

Motor para Tractor AX80S/E

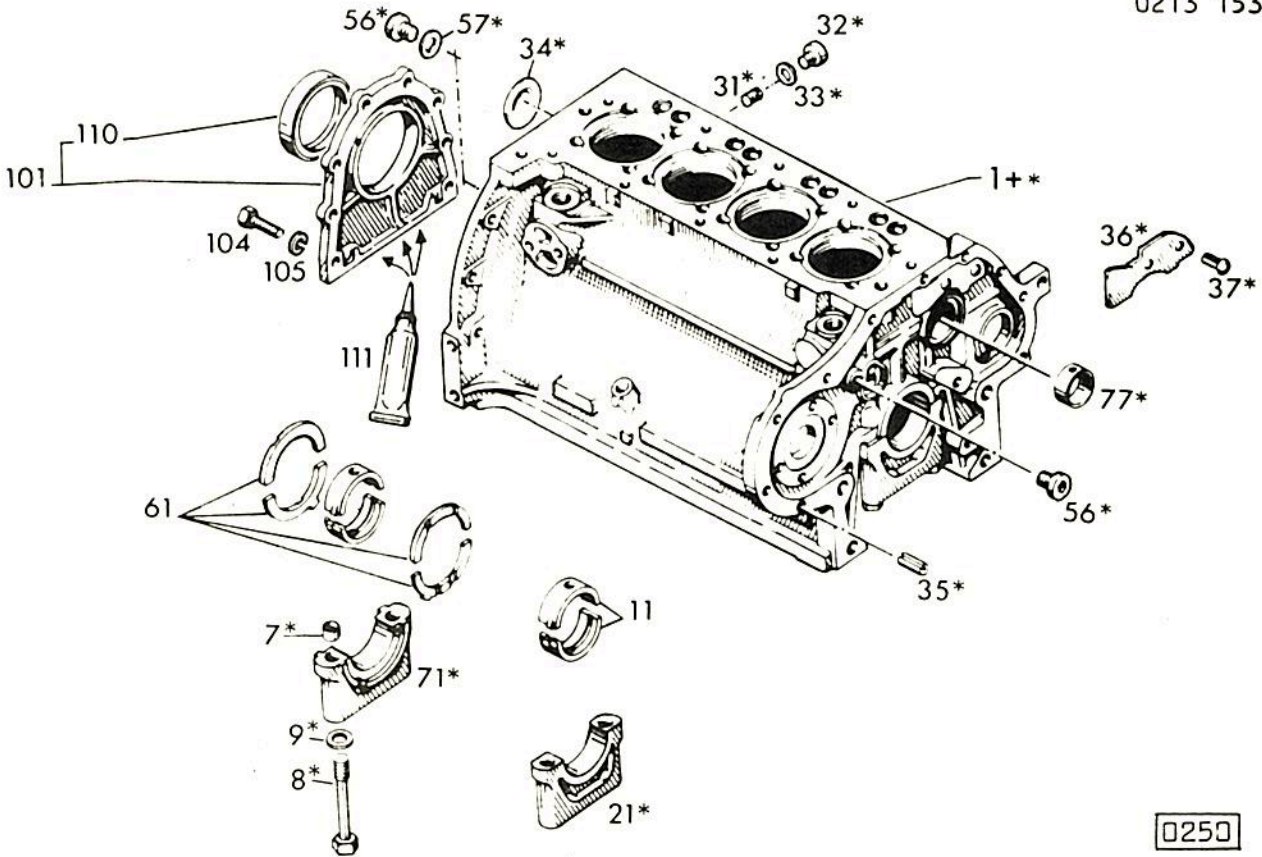

0250

POS.	Nº PIEZA	CANT.	DENOMINACION	OBSERVACIONES
1	0301 8675	1	CARTER SUPERIOR COMPLETO	1=(1+*)
7	0336 2279	10	BUJE DE AJUSTE	
8	0302 3448	10	TORNILLO	BM 14x120 DIN 931 10.9
9	0121 6124	10	ARANDELA	2309 A 36
11	0336 2379	5	COJINETE DE BANCADA	VER POS. 950 A 954
21	-----	4	TAPA DE BANCADA	NO SE SUMINISTRA
31	0121 5235	5	TAPON	860 B
32	0112 2350	5	TAPON	
33	0111 8675	5	JUNTA	A 12x16 DIN 7603 CU
34	0121 6240	1	DISCO DE CIERRE	2872 A1
35	0116 7266	2	SUJE TENSOR	B 11x16 H 2341
36	0223 1082	1	DEFLECTOR	
37	0111 5333	2	CLAVIJA	6x10 DIN 1476 A4C
56	0121 4987	2	TAPON	2627 A2
57	0111 8730	2	JUNTA	A 20x26 DIN 7603 CU
61	-----	2	ANILLO TOPE	VER POS. 955 - 958
71	-----	1	TAPA BANCADA	NO SE SUMINISTRA
77	0213 9737	1	BUJE	
101	0213 5977	1	TAPA TRASERA	CON POS. 110
104	0111 2322	8	TORNILLO	M 8x20 DIN 933 8.8 A4C
105	0110 7233	3	ARANDELA	B 8 DIN 127 A4C
110	0223 4134	1	RETEN	
111	0302 5420	S/N	SELLADOR	S 732 RTV

POS.	Nº PIEZA	CANT.	DENOMINACION	OBSERVACIONES
950	0336 2380	6	COJINETE DE BANCADA	Ø 69,75 MM
951	0336 2381	6	COJINETE DE BANCADA	Ø 69,50 MM
952	0336 2382	6	COJINETE DE BANCADA	Ø 69,25 MM
953	0336 2383	6	COJINETE DE BANCADA	Ø 69,00 MM
954	0336 2384	6	COJINETE DE BANCADA	Ø 68,75 MM
955	0301 9541	1	ANILLO TOPE	E = 3,00 MM
956	0301 9542	1	ANILLO TOPE	E = 3,25 MM
957	0301 9543	1	ANILLO TOPE	E = 3,50 MM
958	0301 9544	1	ANILLO TOPE	E = 3,75 MM



**DEUTZ
FAHR**

**BLOQUE MOTOR:
SOPORTE ENGRANAJE INTERMEDIO**

V

01

0213 8361

0210 0297

1

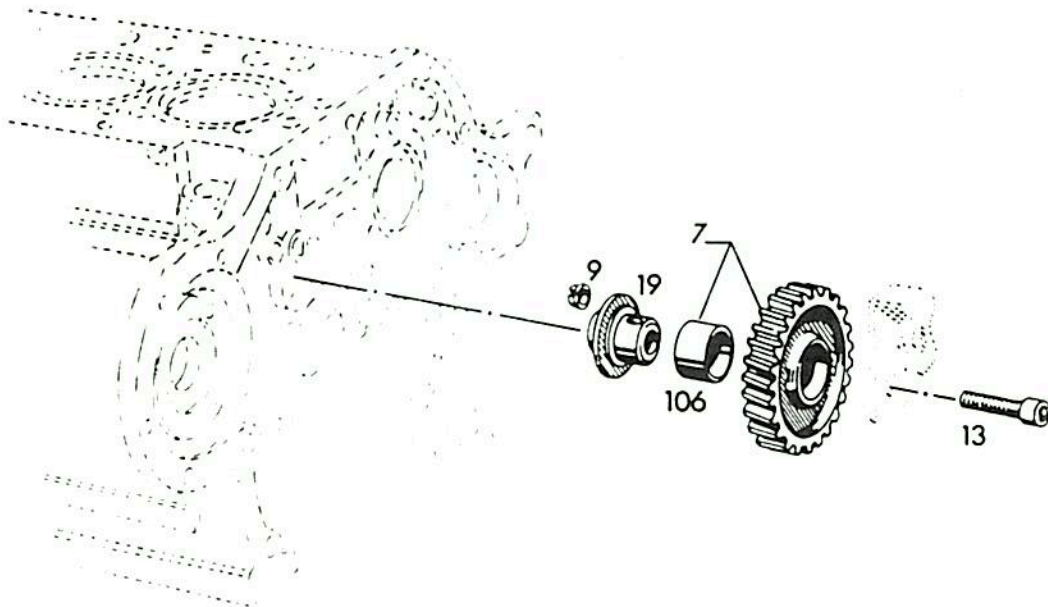

0186

POS.	Nº PIEZA	CANT.	DENOMINACION	OBSERVACIONES
7	0336 2541	1	ENGRANAJE INTERMEDIO CON BUJE	
9	0210 1007	1	BUJE TENSOR	
13	0111 0688	1	TORNILLO	M 10 x 60 DIN 912 10.9
19	0223 4348	1	SOPORTE	
106	0223 4389	1	BUJE	



Use Repuestos Legítimos

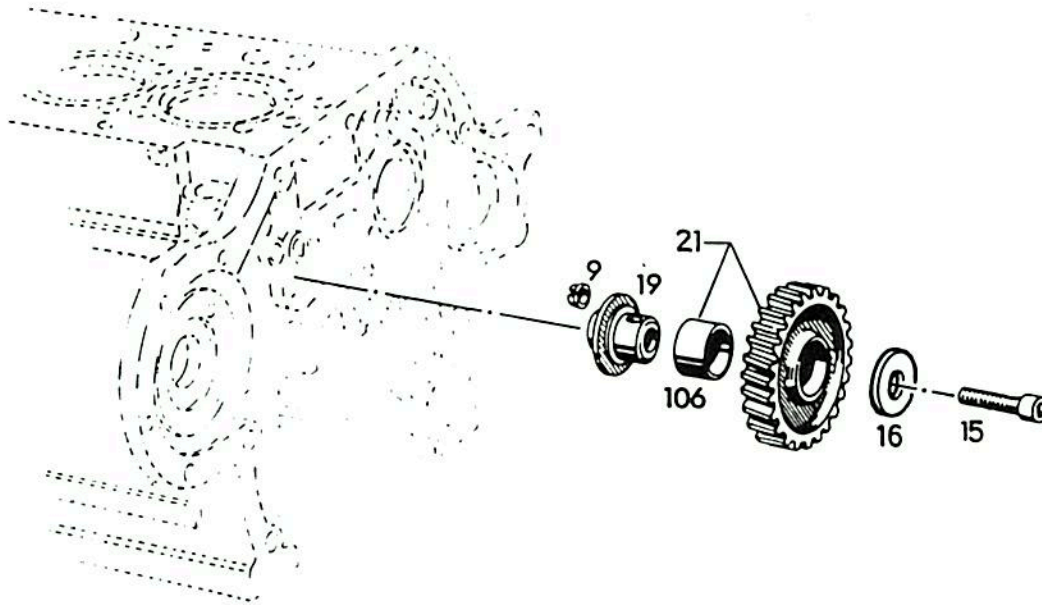

0350

POS.	Nº PIEZA	CANT.	DENOMINACION	OBSERVACIONES
9	0210 1007	1	BUJE TENSOR	
15	0223 4177	1	TORNILLO	
16	0223 4161	1	DISCO	
19	0223 4348	1	SOPORTE	
21	0415 2602	1	ENGRANAJE INTERMEDIO CON BUJE	
106	0223 4389	1	BUJE	

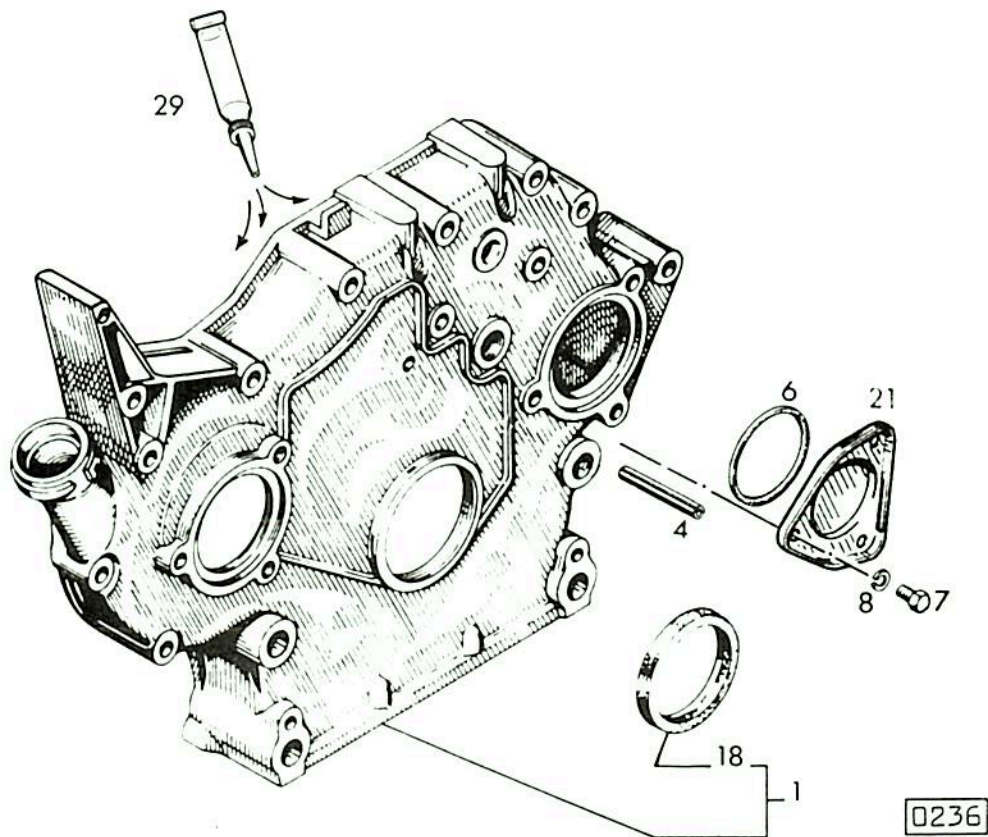

POS.	Nº PIEZA	CANT.	DENOMINACION	OBSERVACIONES
1	0301 9549	1	TAPA DELANTERA	CON POS. 18
4	0111 5461	1	PASADOR ELASTICO	6x50 DIN 1481
6	0116 6111	1	ANILLO DE GOMA	80x3 H 2957 SI
7	0110 2396	1	TORNILLO	M 8x8 DIN 933 8.8 A4C
8	0110 7293	1	ARANDELA	B 8 DIN 137 A4C
18	0223 4133	1	RETEN	
21	0336 2504	1	TAPA	
29	0302 5420	S/N	SELLADOR	S 732 RTV



**DEUTZ
FAHR**

BLOQUE MOTOR:
PIEZAS FIJACION TAPA DELANTERA

01 0301 8419

0213 0973

1

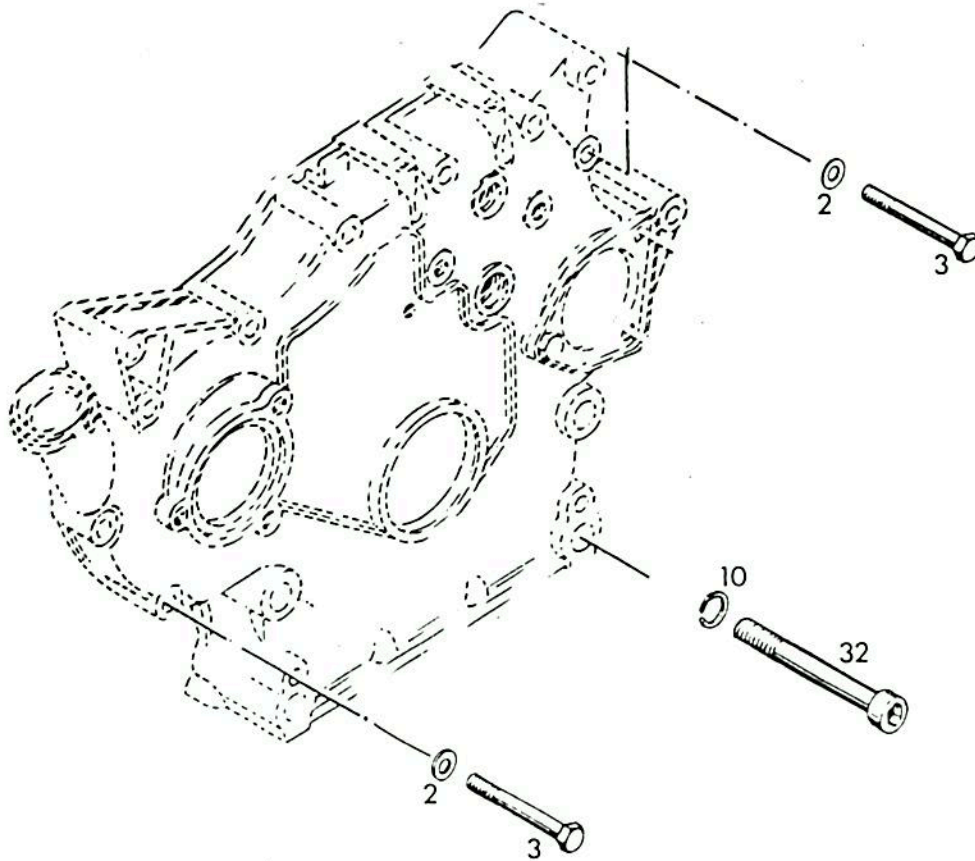

POS.	Nº PIEZA	CANT.	DENOMINACION	OBSERVACIONES
2	0110 7101	4	ARANDELA	A 8,4 DIN 125 ST A4C
3	0111 1179	4	TORNILLO	M 8x70 DIN 931 8.8 A4C
10	0110 7240	4	ARANDELA	B 14 DIN 127 A4C
32	0110 4016	4	TORNILLO	M 14x120 DIN 912 10.9

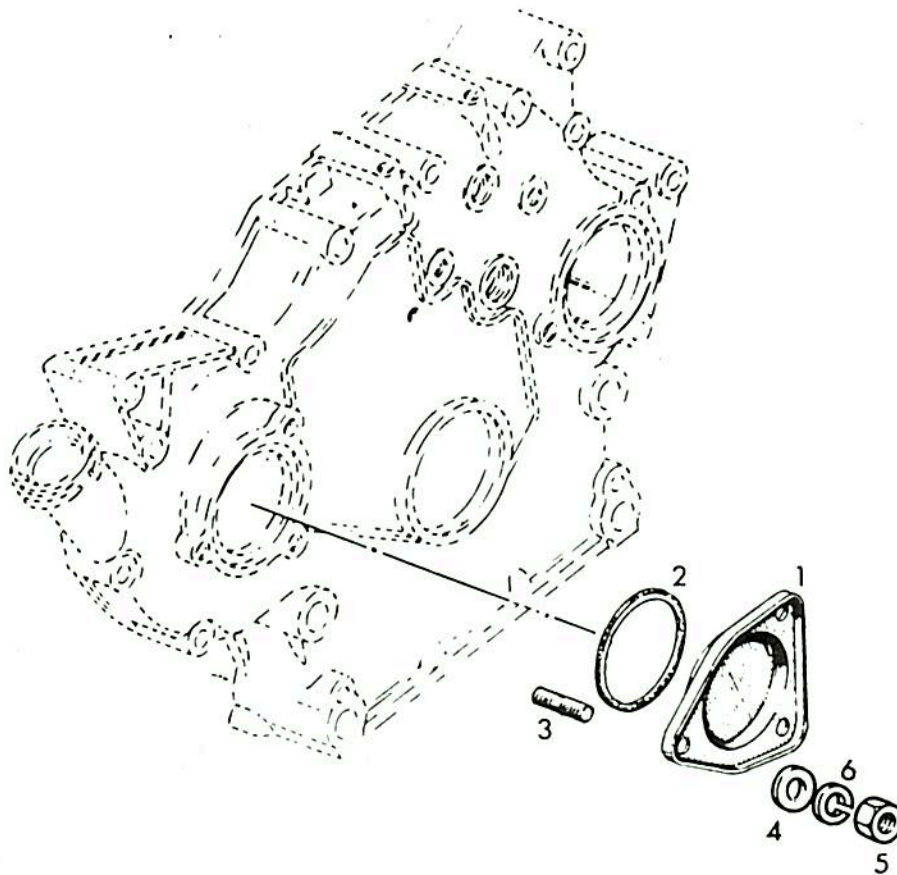

0188

POS.	Nº PIEZA	CANT.	DENOMINACION	OBSERVACIONES
1	0336 2504	1	TAPA	
2	0115 6110	1	ANILLO GOMA	80 x 3 H 721
3	0111 0168	3	ESPARRAGO	M 8x15 SK 6 DIN 835 8.8 A4C
4	0110 7101	3	ARANDELA	A 8,4 DIN 125 ST A4C
5	0111 2824	3	TUERCA	M 8 DIN 934 M 8 A4C
6	0110 7233	3	ARANDELA	B 8 DIN 127 A4C

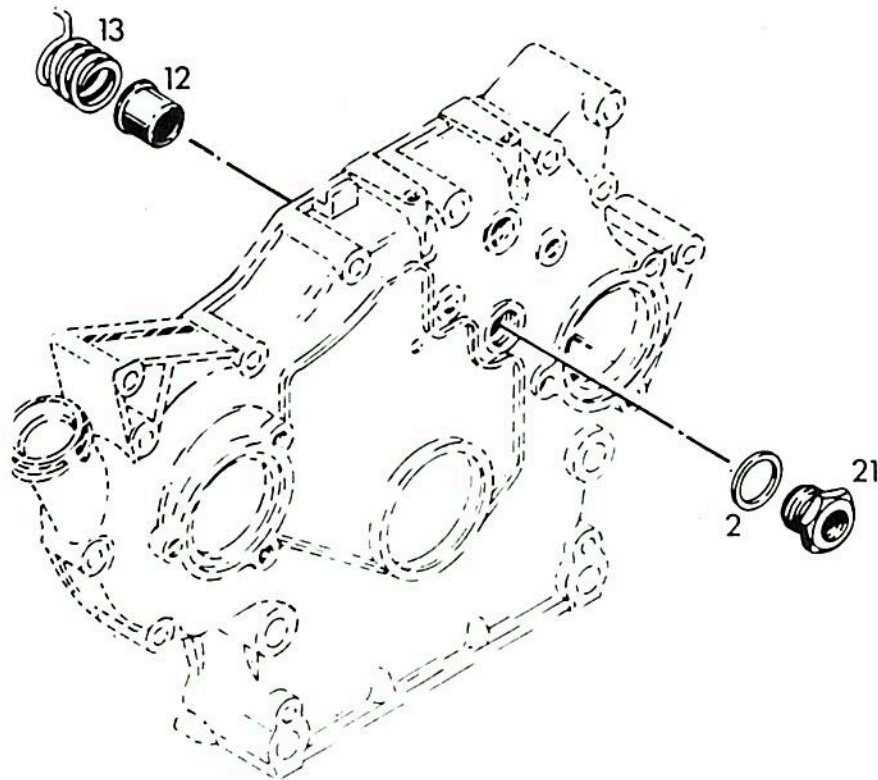

0189

POS.	Nº PIEZA	CANT.	DENOMINACION	OBSERVACIONES
2	0111 8750	1	JUNTA	A 24x29 DIN 7603 ALU
12	0213 5019	1	CAPUCHON	
13	0213 5023	1	RESORTE	
21	0301 8406	1	PIEZA CONEXION	



**DEUTZ
FAHR**

BLOQUE MOTOR:
TOBERA INYECCION ACEITE

01 0223 9589

Cantid./unid. cilind.

0223 9590

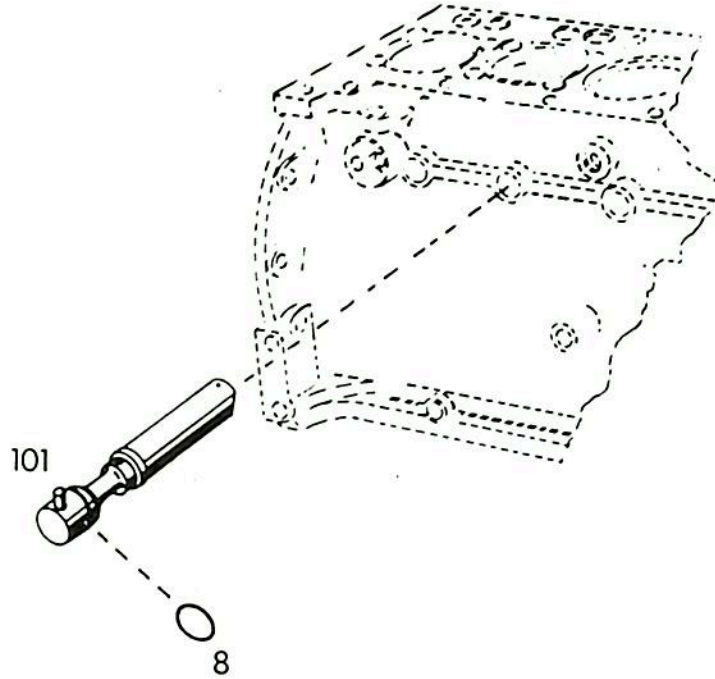

0191

POS.	Nº PIEZA	CANT.	DENOMINACION	OBSERVACIONES
8	0117 3838	1	ANILLO DE GOMA	9x1,5 H2927 FPM 1-70
101	0223 9589	1	TOBERA INYECCION ACEITE CON ANILLO DE GOMA	PARA PISTON SIN CANAL



**DEUTZ
FAHR**

**BLOQUE MOTOR:
RESPIRADERO CARTER**

01 0223 1487

0210 1921

1

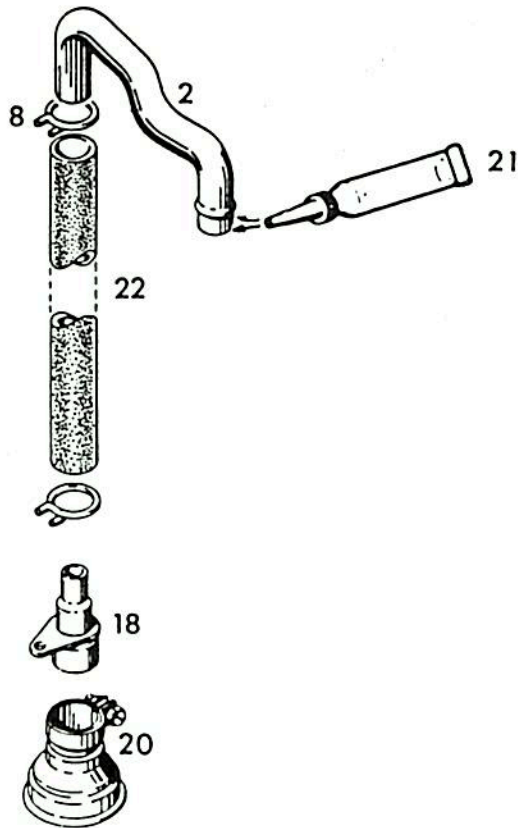

0204

POS.	Nº PIEZA	CANT.	DENOMINACION	OBSERVACIONES
2	0210 1740	1	CAÑO	
8	0116.3942	2	ABRAZADERA	SK 33 H 735
18	0223 1483	1	REDUCTOR	
20	0335 8411	1	FILTRO	
21	0302 5420	S/N	SELLADOR	S 732 RTV
22	0140 0968	1	MANGUERA	A 25x31x307 H 7761

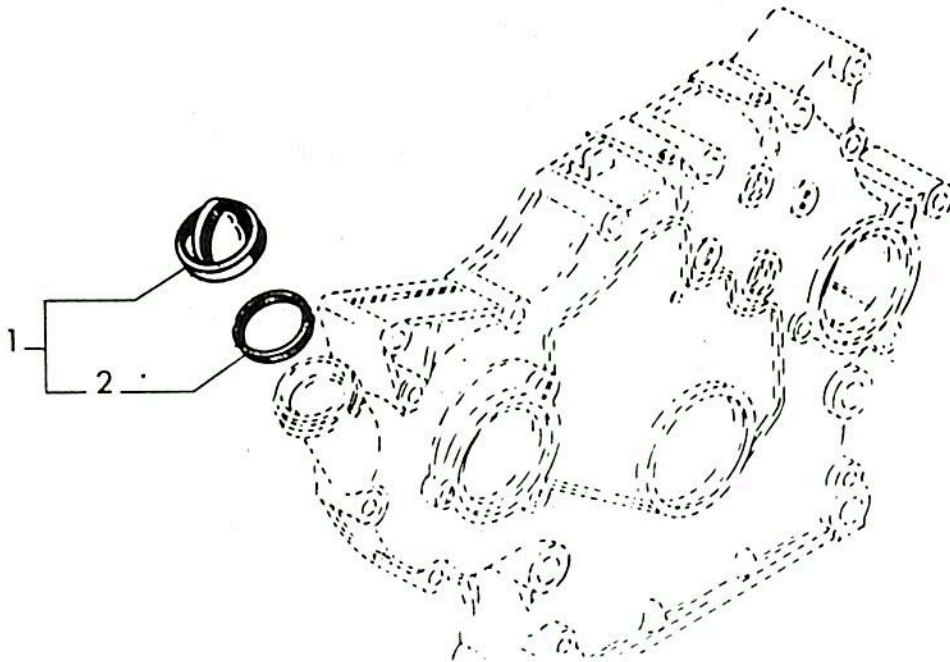

0190

POS.	Nº PIEZA	CANT.	DENOMINACION	OBSERVACIONES
1	0123 6291	1	TAPA CON JUNTA	
2	0123 6290	1	JUNTA	



**DEUTZ
FAHR**

BLOQUE MOTOR:
VARILLA MED. NIVEL ACEITE

01 0301 8392

0210 0069

1

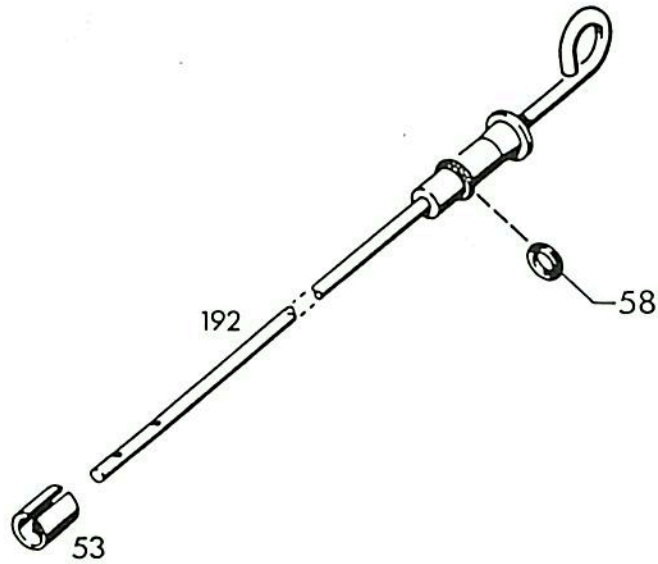

0192

POS.	Nº PIEZA	CANT.	DENOMINACION	OBSERVACIONES
53	0116 7269	1	BUJE TENSOR	B 13 x 14 H 2341
58	0116 5975	1	ANILLO DE GOMA	5 x 2 H 721
192	0301 8393	1	VARILLA SIN ANILLO	

0210 0376

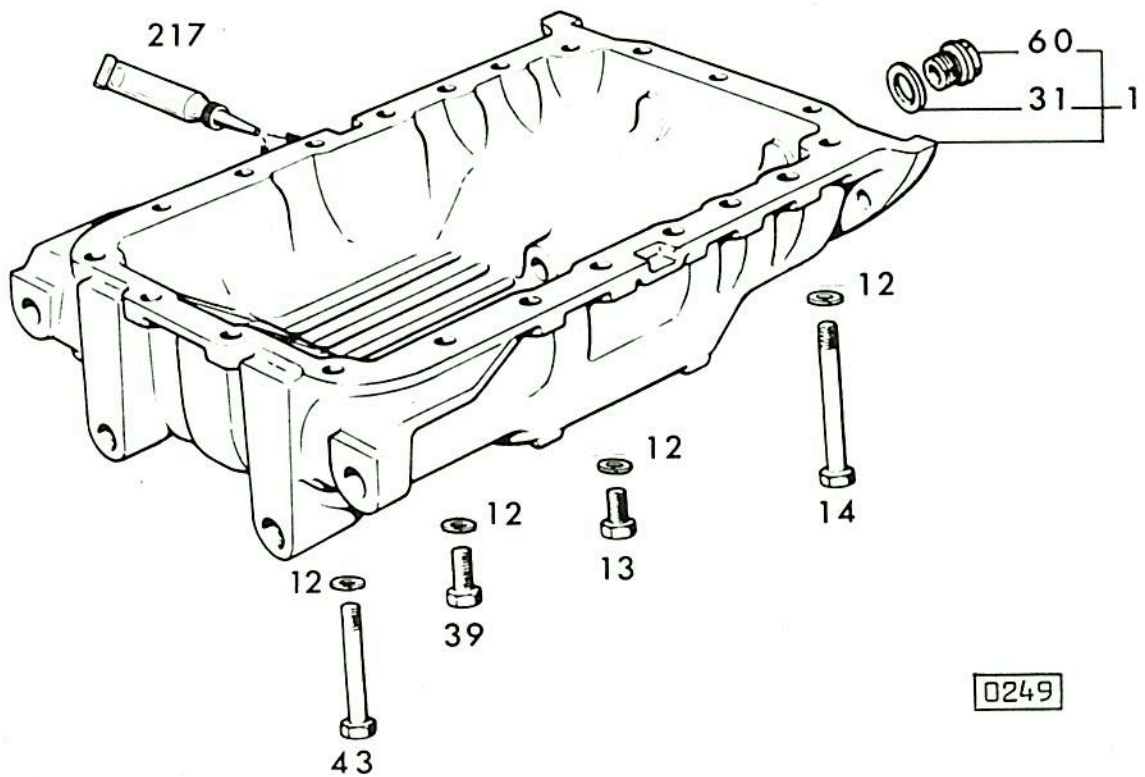

POS.	Nº PIEZA	CANT.	DENOMINACION	OBSERVACIONES
1	0301 9735	1	CARTER CON TAPON Y JUNTA	
12	0110 7233	21	ARANDELA	B 8 DIN 127 A4C
13	0111 2333	14	TORNILLO	M 8x25 DIN 933 8.8 A4C
14	0111 1213	3	TORNILLO	M 8x110 DIN 931 8.8 A4C
31	0111 8737	1	JUNTA	A 22x27 DIN 7603 CU
39	0111 2341	2	TORNILLO	M 8x30 DIN 933 8.8 A4C
43	0111 1200	2	TORNILLO	M 8x90 DIN 931 8.8 A4C
60	0111 0440	1	TAPON	M 22x1,5 DIN 910 5.8 A4C
217	0302 5420	S/N	SELLADOR	732 RTV

Cantid./unid. cilind.

0213 7138

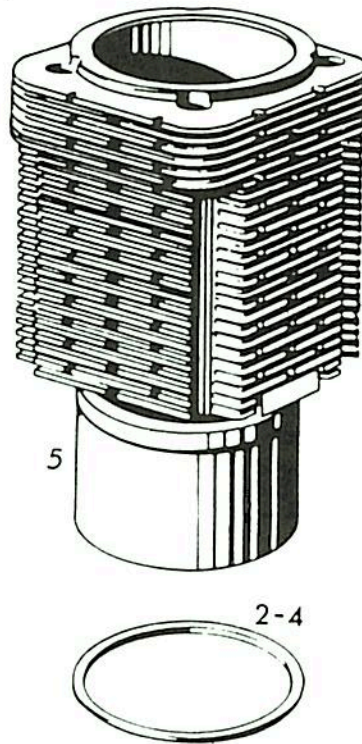
1

0193

POS.	Nº PIEZA	CANT.	DENOMINACION	OBSERVACIONES
2	0213 7256	S/N	SUPLEMENTO	E 0,2 MM
4	0223 2963	S/N	SUPLEMENTO	E 0,5 MM
5	0223 1928	1	CILINDRO	STD Ø 102

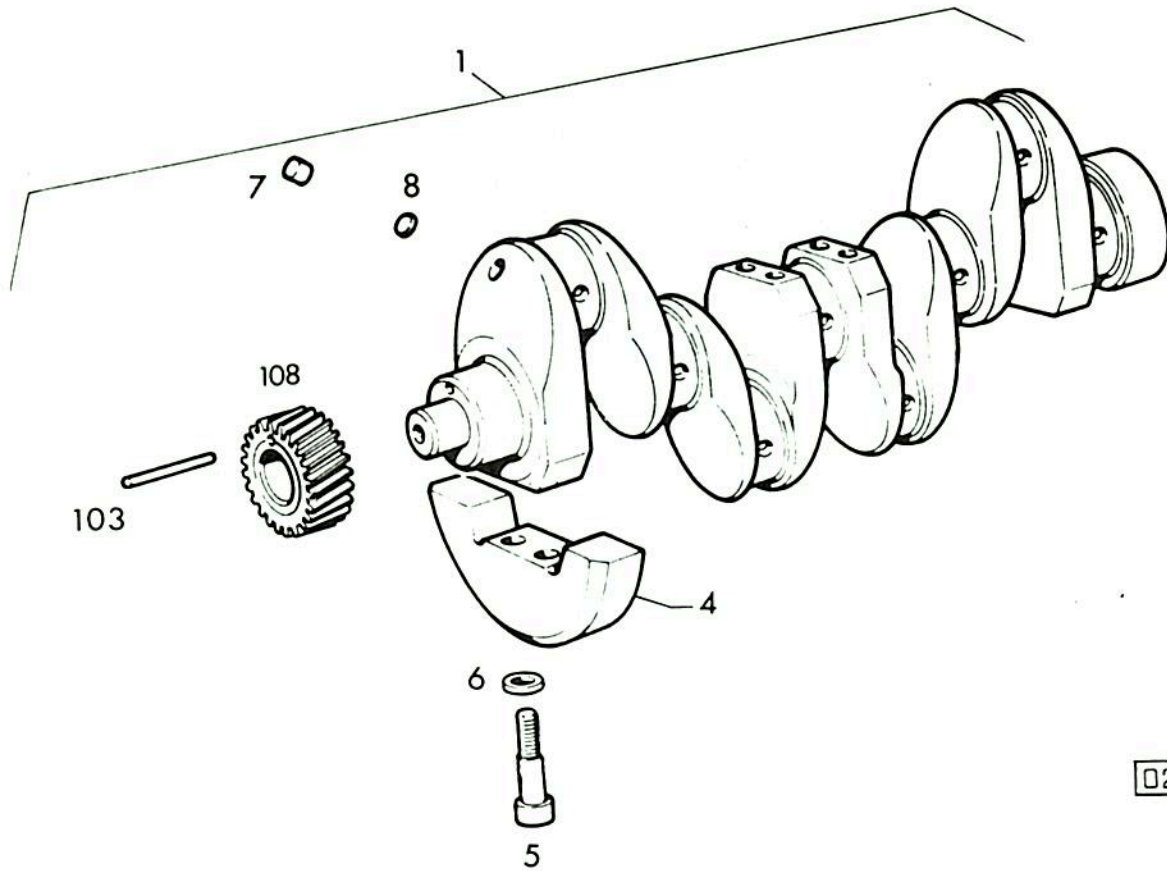

0248

POS.	Nº PIEZA	CANT.	DENOMINACION	OBSERVACIONES
1	0213 9155	1	CIGÜEÑAL COMPLETO	
4	0223 1747	4	CONTRAPESO	
5	0302 3238	8	TORNILLO ALLEN	M 12 x 60 DIN 912 10.9
6	0121 6119	8	ARANDELA	2308 A 29
7	0117 0580	4	TAPON	A 8 H 2855
8	0116 7010	4	ARANDELA	A 7,5 x 1 H 984
103	0110 5166	1	ESPIGA	8 M 6 x 45 DIN 7
108	0223 7258	1	ENGRANAJE	

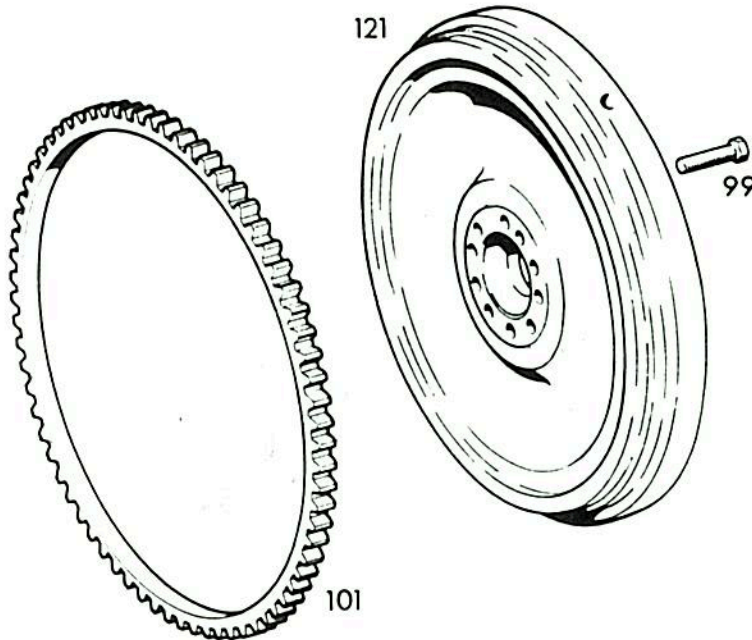

0218

POS.	Nº PIEZA	CANT.	DENOMINACION	OBSERVACIONES
99	0110 4845	10	TORNILLO	M 10 x 1 x 35 DIN 961 10.9
101	0213 1081	1	CORONA	
120	0301 8833	1	VOLANTE 0302 3909	

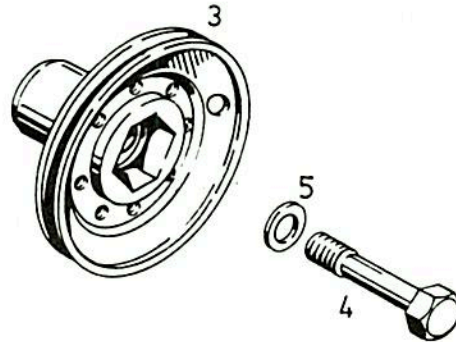

0234

POS.	Nº PIEZA	CANT.	DENOMINACION	OBSERVACIONES
3	0213 4337	1	POLEA	
4	0116 6951	1	TORNILLO PRETENSADO	M 24x2 IZQ.x110 H803 10.9
5	0121 6128	1	ARANDELA	

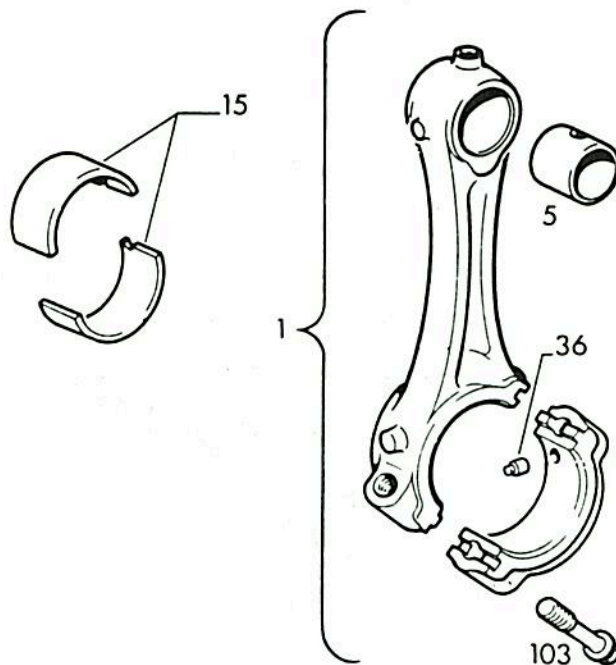

0171

POS.	Nº PIEZA	CANT.	DENOMINACION	OBSERVACIONES
1	0301 8676	1	BIELA COMPLETA	SE SUMINISTRA SOLO COLOR VERDE
5	0337 1612	1	BUJE PERNO DE PISTON	Ø INT. 35 MM
15	0213 7750	1	COJINETE	STD. Ø 60,00 MM INFRAMEDIDA VER POS. 950 a 953
36	0213 6101	1	PERNO FIJACION	
103	0213 3871	2	TORNILLO PRETENSADO	
950	0213 7754	1	COJINETE	1ERA. INF. Ø 59,75 MM
951	0213 7758	1	COJINETE	2DA. INF. Ø 59,50 MM
952	0213 7762	1	COJINETE	3RA. INF. Ø 59,25 MM
953	0213 7766	1	COJINETE	4TA. INF. Ø 59,00 MM

Cantid./unid. cilind

0213 9152

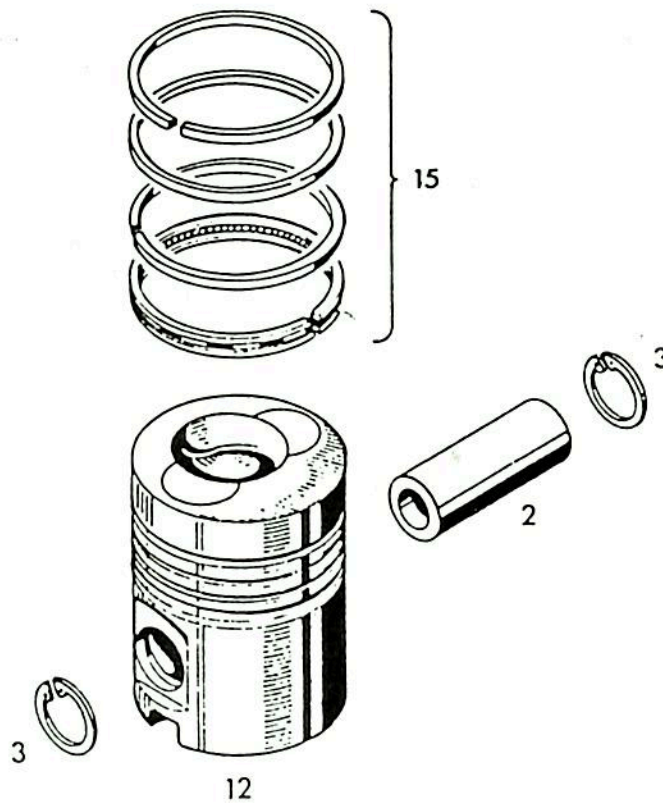

0194

POS.	Nº PIEZA	CANT.	DENOMINACION	OBSERVACIONES
2	0337 1660	1	PERNO PISTON	Ø 35 MM
3	0110 7821	2	ANILLO SEGURO	35 x 1,5 DIN 472
12	0301 7982	1	PISTON SIN CANAL	Ø STD 102 MM
15	0223 3302	1	JUEGO DE AROS	Ø STD 102 MM

Cantid./unid. cilind.

0213 7224

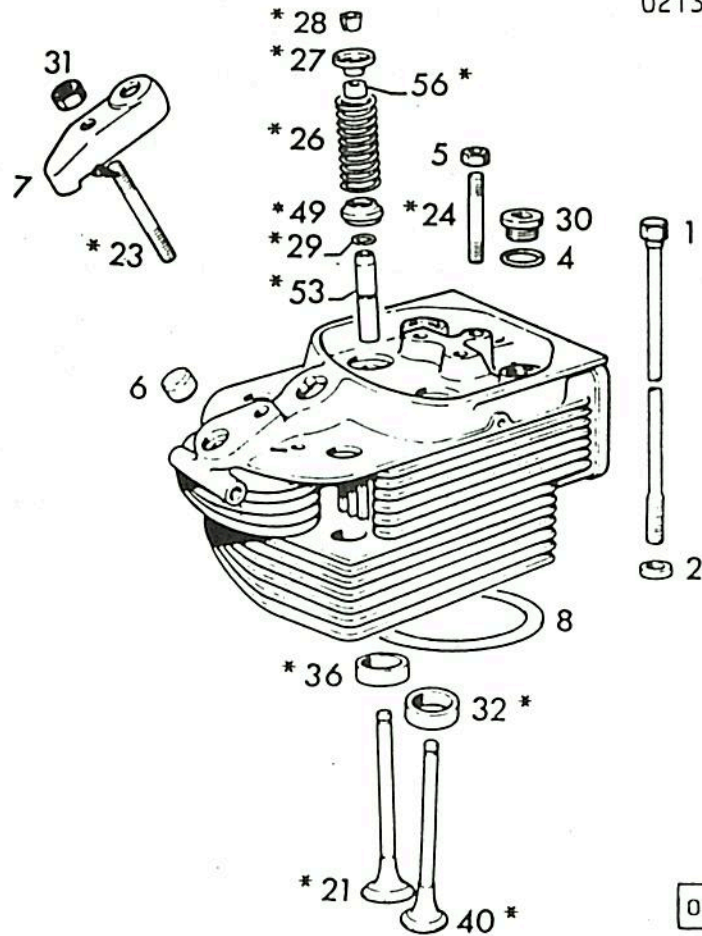
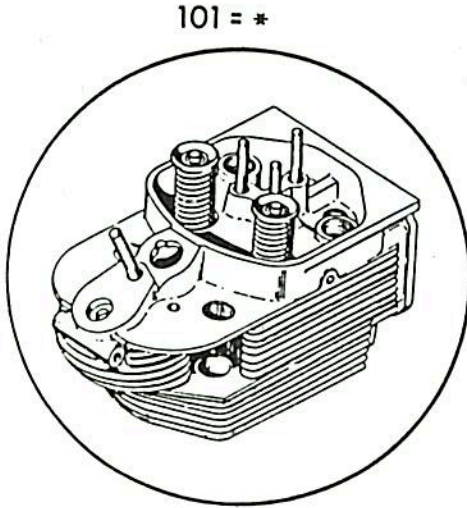
1

0308

POS.	Nº PIEZA	CANT.	DENOMINACION	OBSERVACIONES
1	0210 1681	4	TORNILLO PRETENSADO	
2	0337 1666	4	ARANDELA	
4	0111 8764	2	JUNTA	A 26x32 DIN 7603 CU
5	0111 2824	3	TUERCA	M 8 DIN 934 M8 A4C
6	0213 7580	1	SUPLEMENTO	
7	0213 7591	1	PUENTE FIJACION	
8	0223 0216	1	ANILLO INTERMEDIO	
21	0213 7457	1	VALVULA DE ADMISION	
23	0111 0256	1	ESPARRAGO	M 10x65-504-567 DIN 835 8.8 A4C
24	0112 4753	3	ESPARRAGO	M 8x55-504-567 DIN 835 8.8 A4C
25	0336 9305	2	RESORTE	
27	0337 1748	2	PLATILLO PARA RESORTE	
28	0116 8817	4	SEGURO CONICO	8 H 7020
29	0121 5500	2	ANILLO SEGURO	951 K 4
30	0213 6596	2	TAPON	
31	0110 2659	1	TUERCA	M 10 DIN 934 M 8 A4C
32	0213 7306	1	ASIENTO VALVULA ESC. STD.	SOBREMEDIDAS VER POS. 950 A 951
36	0213 7302	1	ASIENTO VALVULA ADM. STD.	SOBREMEDIDAS VER POS. 952 A 953

POS.	Nº PIEZA	CANT.	DENOMINACION	OBSERVACIONES
40	0337 1762	1	VALVULA DE ESCAPE	
49	0213 7096	2	DISTANCIADOR	
53	0223 2528	2	GUIA DE VALVULA STANDARD	SOBREMEDIDAS VER POS. 954 A 955
56	0302 4030	2	CAPUCHON PARA VALVULA	
101	0302 4103	1	CABEZA DE CILINDRO	PREMONTADA CON PIEZAS *
950	0210 1686	1	ASIEN TO VALVULA ESCAPE	1RA. SOBREMEDIDA Ø 40,26 MM
951	0210 1687	1	ASIEN TO VALVULA ESCAPE	2DA. SOBREMEDIDA Ø 40,36 MM
952	0210 1683	1	ASIEN TO VALVULA ADMISION	1RA. SOBREMEDIDA Ø 45,76 MM
953	0210 1684	1	ASIEN TO VALVULA ADMISION	2DA. SOBREMEDIDA Ø 45,86 MM
954	0223 3020	2	GUIA DE VALVULA	1RA. SOBREMEDIDA Ø 15,25 MM
955	0223 3021	2	GUIA DE VALVULA	2DA. SOBREMEDIDA Ø 15,50 MM



**DEUTZ
FAHR**

CABEZA DE CILINDRO:
CAPERUZA

08 0213 9125

1

Cantid./unid. cilind.

0210 0027

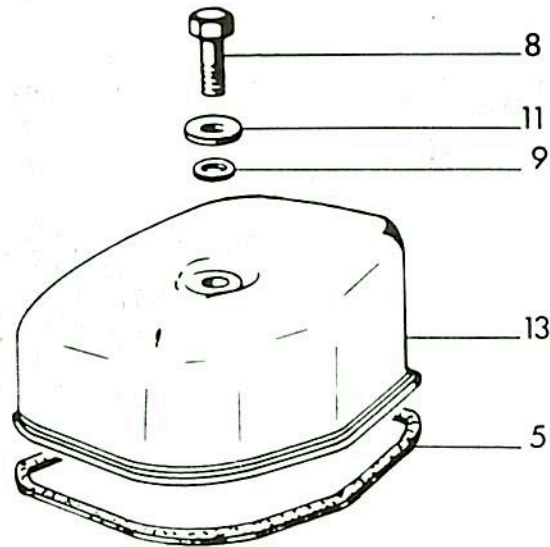

0195

POS.	Nº PIEZA	CANT.	DENOMINACION	OBSERVACIONES
5	0337 1692	1	JUNTA	
8	0111 1132	1	TORNILLO	M 8x30 DIN 931 8.8 A4C
9	0121 6307	1	JUNTA	2914 AB
11	0110 7101	1	ARANDELA	A 8,4 DIN 125 ST A4C
13	0213 5910	1	CAPERUZA	

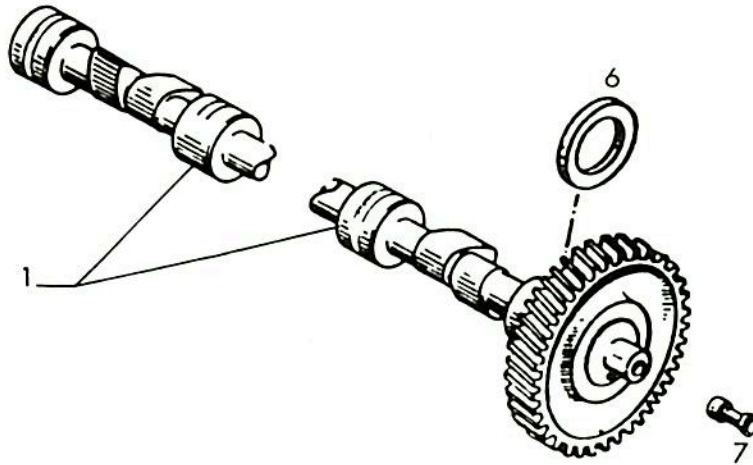

0196

POS.	Nº PIEZA	CANT.	DENOMINACION	OBSERVACIONES
1	0210 1223	1	ARBOL DE LEVAS	
6	0336 7789	1	ARANDELA	
7	0121 6984	1	BUJE	

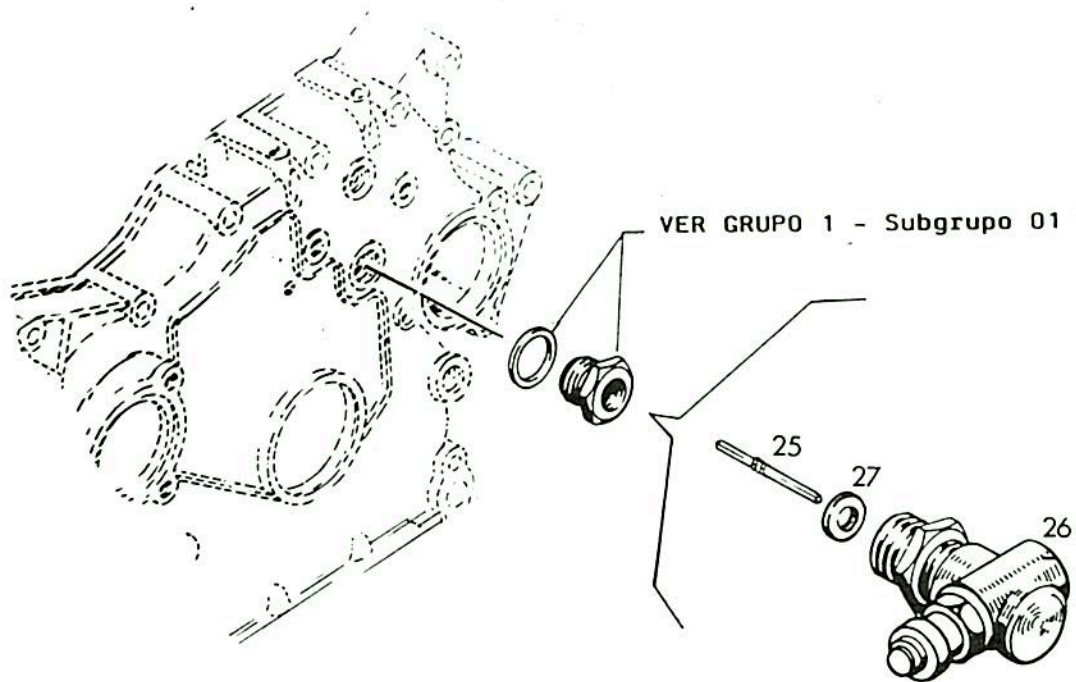

0197

POS.	Nº PIEZA	CANT.	DENOMINACION	OBSERVACIONES
25	0300 7611	1	EJE DE CONEXION	
26	0301-8408	1	TRANSMISION ANGULAR	
27	0111 5718	1	JUNTA	A 18x24 DIN 7603 CU

Cantid./unid. cilind.

0210 0008

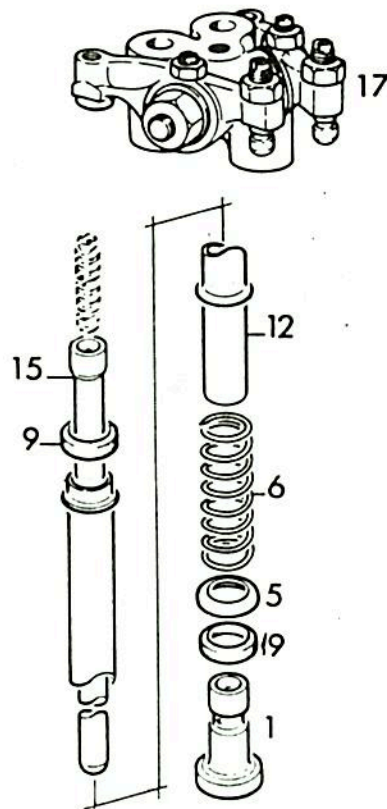

0208

POS.	Nº PIEZA	CANT.	DENOMINACION	OBSERVACIONES
1	0337 1885	2	BOTADOR	
5	0337 1887	2	CASQUETE	
6	0337 1876	2	RESORTE	
9	0223 2840	2	ANILLO DE JUNTA	
12	0337 1888	2	TUBO PROTECTOR	
15	0213 3985	2	VARILLA ALZA VALVULA	(ACERO)
17	0223 0848	1	SOPORTE BALANCINES COMP.	VER DESPIECE LAMINA HOJA No. 51
19	0337 1878	2	ANILLO DE JUNTA	

Cantid./unid. .cilind.

0210 0024

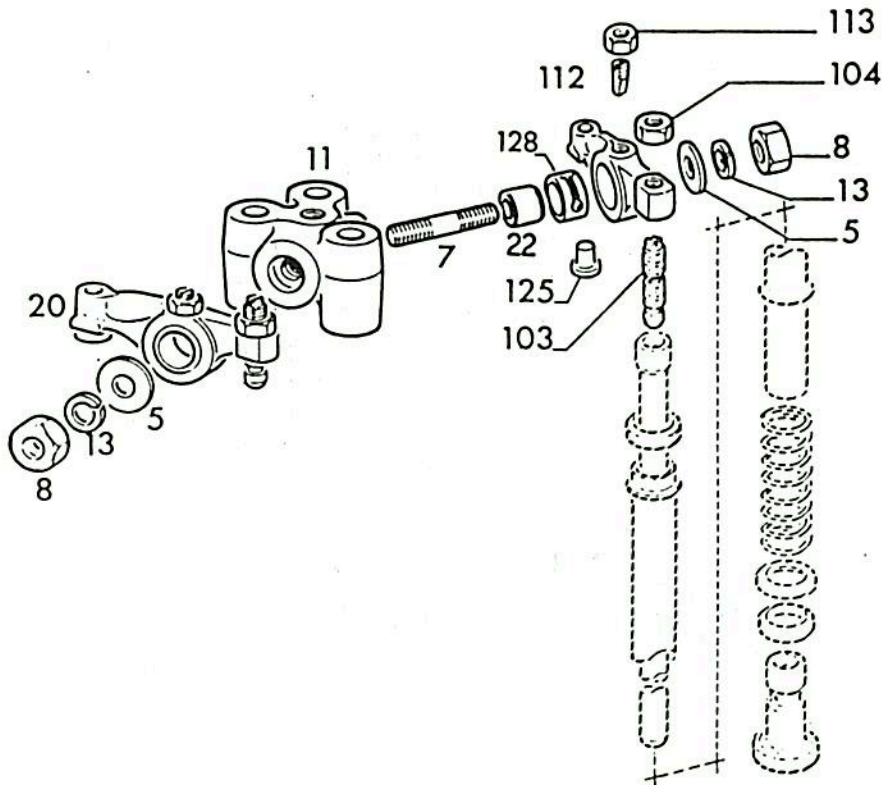
1

0209

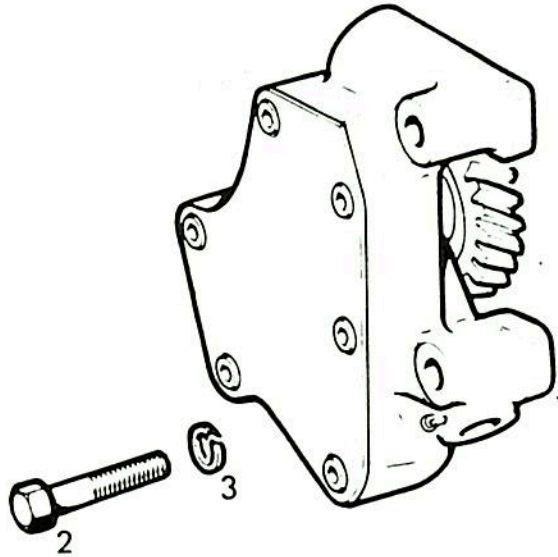
POS.	Nº PIEZA	CANT.	DENOMINACION	OBSERVACIONES
5	0121 6080	2	ARANDELA	2306 A6
7	0111 3477	2	ESPARRAGO	AM 10x75 DIN 939 8.8 A4C
8	0110 2659	2	TUERCA	M 10 DIN 934 M8 A4C
11	0337 1867	1	SOPORTE DE BALANCINES	
13	0110 7235	2	ARANDELA	B 10 DIN 127 A4C
20	0223 0849	2	BALANCIN COMPLETO	ADMISION Y ESCAPE
22	0223 7665	2	EJE DE BALANCIN	
103	0336 5861	2	TORNILLO REGULACION	
104	0111 3149	2	TUERCA	M 10x1 DIN 936 M8 A4C
112	0337 1845	2	TOBERA DE ACEITE	
113	0111 2813	2	TUERCA	M 6 DIN 934 M8 A4C
125	0213 9600	2	PASTILLA	
128	0223 7661	2	BUJE	

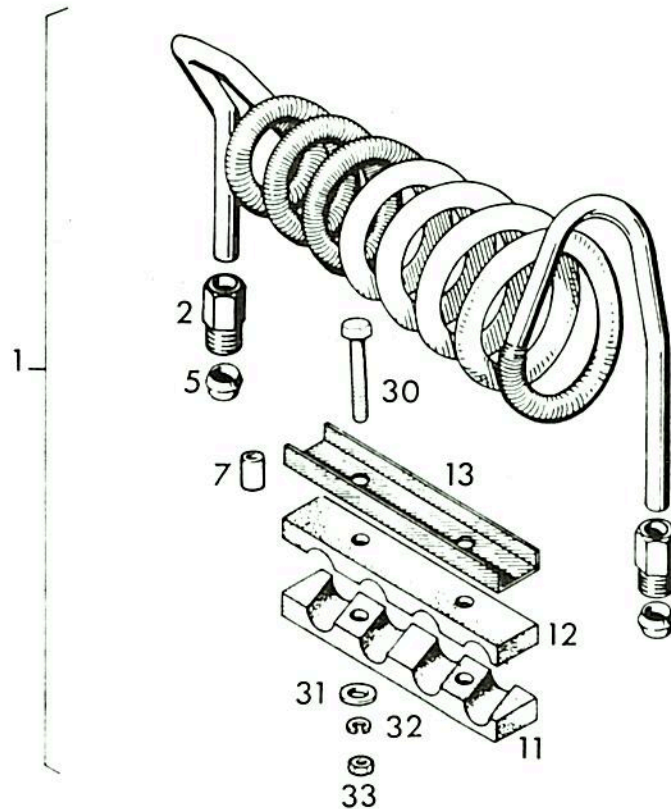

0172

POS.	Nº PIEZA	CANT.	DENOMINACION	OBSERVACIONES
1	0223 5070	1	BOMBA DE ACEITE	
2	0111 1161	2	TORNILLO	M 8x55 DIN 931 10.9
3	0116 9689	2	ARANDELA	8 H 2203



0247

POS.	Nº PIEZA	CANT.	DENOMINACION	OBSERVACIONES
1	0301 8894	1	SERPENTINA PREMONTADA	
2	0223 2281	2	TUERCA CONEXION	
5	0121 6511	2	CONO DE JUNTA	3106 W 18
7	0347 6285	4	TUBO	
11	0347 6286	2	MORDAZA DE GOMA	
12	0347 6287	2	MORDAZA DE GOMA	
13	0347 6298	2	PERFIL U	
30	0112 2441	4	TORNILLO	M 8x50 DIN 933 8.8 A4C
31	0110 7101	4	ARANDELA	A 8,4 DIN 125 ST A4C
32	0110 7233	4	ARANDELA	B 8 DIN 127 A4C
33	0111 2824	4	TUERCA	M 8 DIN 934 M 8 A4C

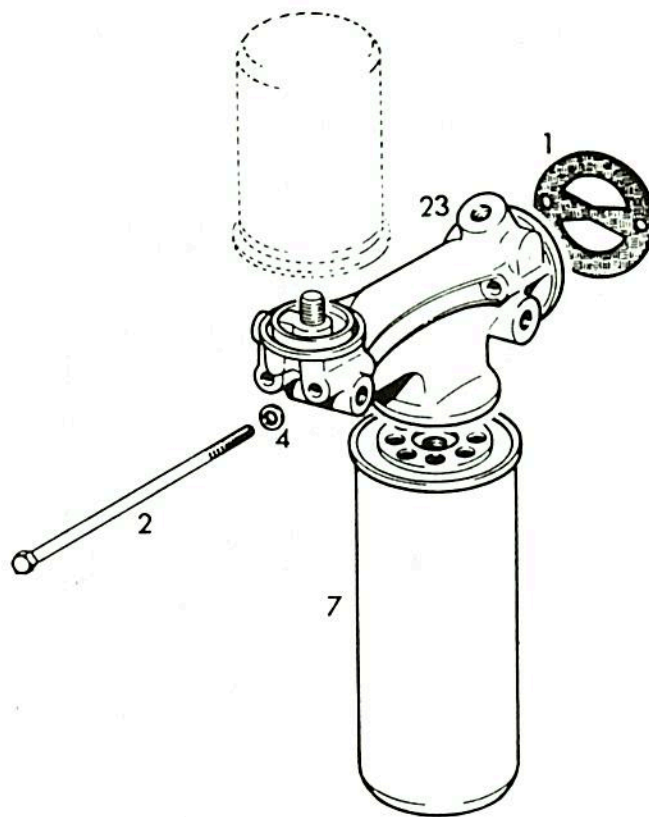

0205

POS.	Nº PIEZA	CANT.	DENOMINACION	OBSERVACIONES
1	0336 2983	1	JUNTA	
2	0111 1385	2	TORNILLO	M 10x160 DIN 931 B.8 A4C
4	0110 7105	2	ARANDELA	A 10,5 DIN 125 ST A4C
7	0300 2261	1	FILTRO	A 1,5 H 4123
23	0302 4462	1	SOPORTE DE FILTRO	

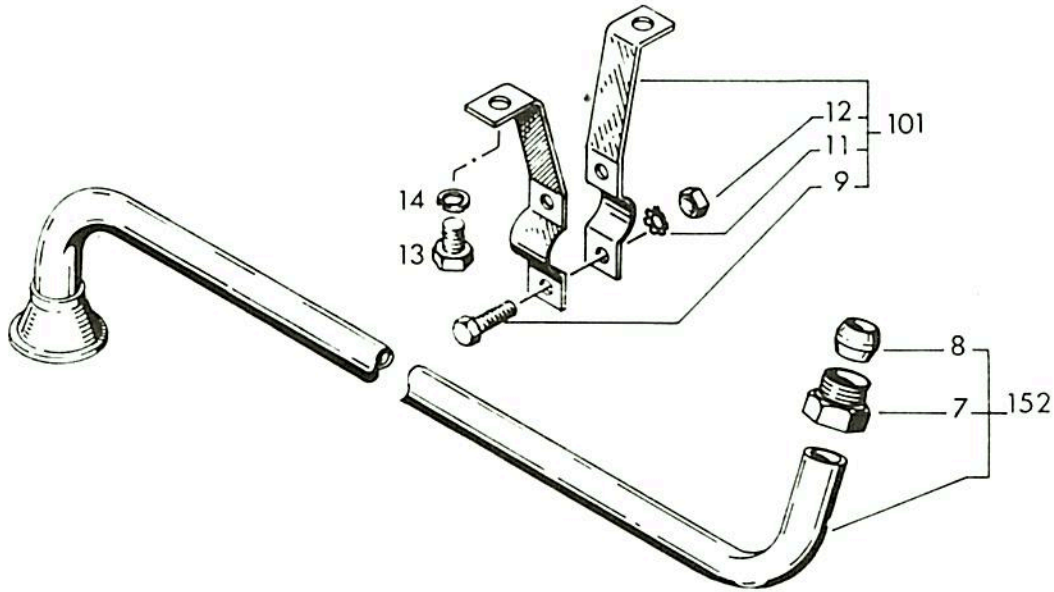

0241

POS.	Nº PIEZA	CANT.	DENOMINACION	OBSERVACIONES
7	0121 0230	1	TUERCA DE UNION	3104 W 25
8	0121 0231	1	CONO DE JUNTA	3106 W 25
9	0110 3316	2	TORNILLO	M 6x16 DIN 933 8.8 A4C
11	0111 7851	2	ARANDELA	A 6,4 DIN 6797
12	0111 2815	2	TUERCA	M 5 DIN 934 M 8 A4C
13	0111 2299	2	TORNILLO	M 8x12 DIN 933 8.8 A4C
14	0110 7233	2	ARANDELA	B 8 DIN 127 A4C
101	0213 5982	1	FIJACION CAÑO COMPLETO	
152	0302 4139	1	CAÑO DE ASPIRACION	

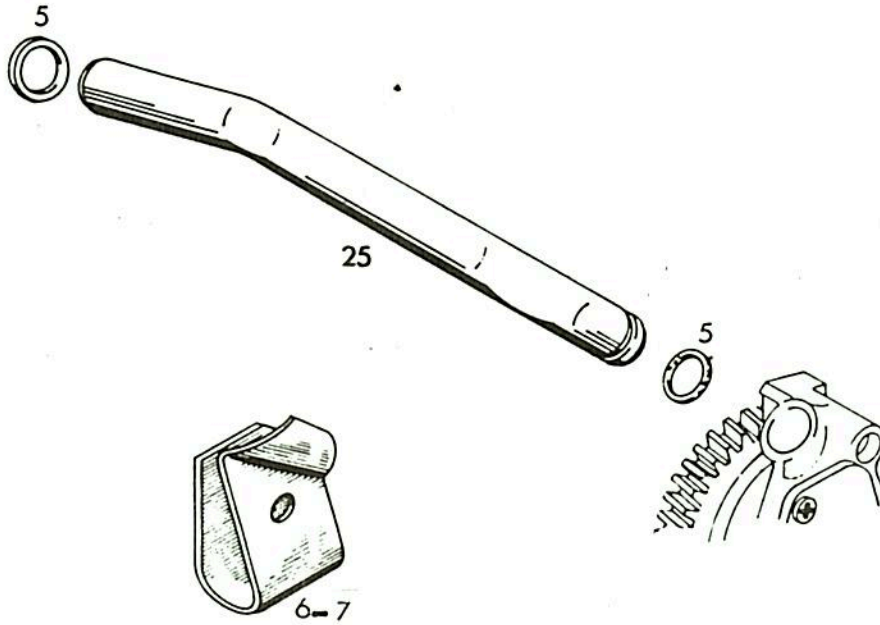

0213 1

POS.	Nº PIEZA	CANT.	DENOMINACION	OBSERVACIONES
5	0117 4605	2	ANILLO DE GOMA	14,5 x 3 H 2927 ACM 1-70
6	0213 8201	1	PUENTE ELASTICO	≧ HASTA MOTOR Nº
7	0223 4165	1	PUENTE ELASTICO	≠ DESDE MOTOR Nº
25	0302 5586	1	CAÑO	

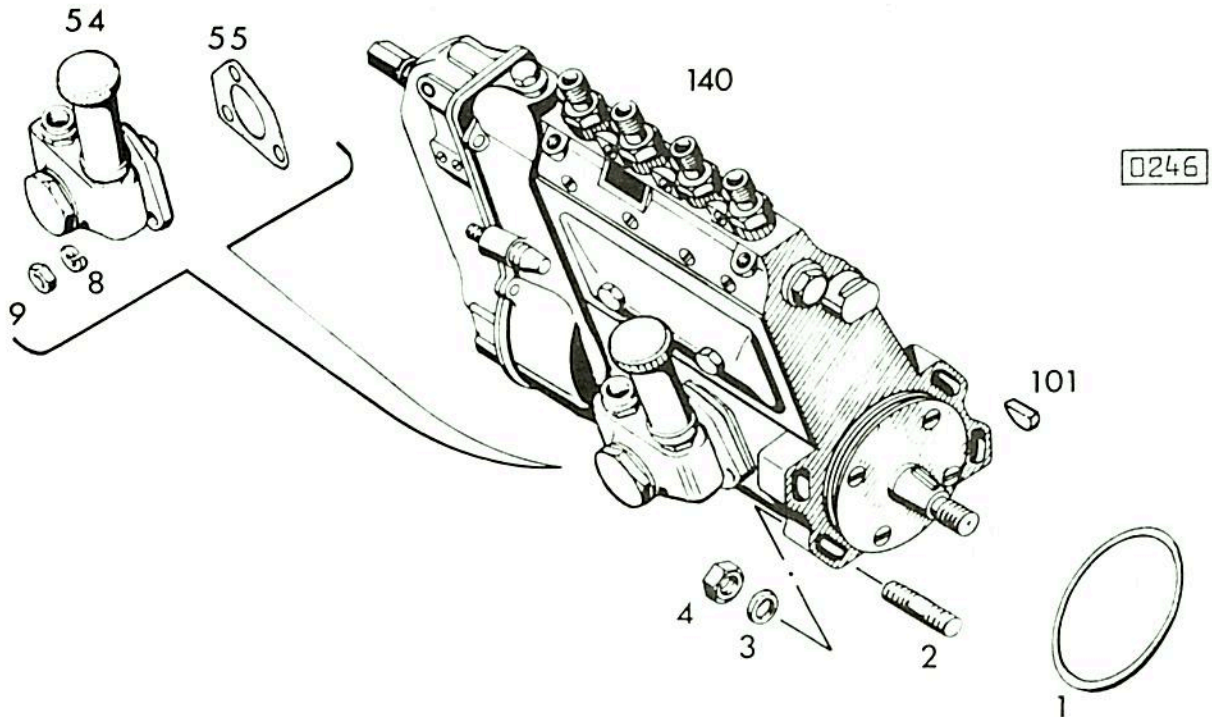

POS.	NP PIEZA	CANT.	DENOMINACION	OBSERVACIONES
1	0116 6103	1	ANILLO DE GOMA	75x3 H 2927 SIL
2	0112 7134	4	ESPARRAGO	AM 10x30 DIN 939 8.8 A4C
3	0110 7105	4	ARANDELA	A 10,5 DIN 125 ST A4C
4	0110 2659	4	TUERCA	M 10 DIN 934 M8 A4C
8	0110 7231	3	ARANDELA	B 6 DIN 127 A4C
9	0111 2813	3	TUERCA	M 6 DIN 934 M8 A4C
54	0302 3583	1	BOMBA DE ALIMENTACION	0440 004 065
55	0301 8849	1	JUNTA	
101	0111 8326	1	CHAVETA	4x6,5 DIN 6888
140	0302 1865	1	BOMBA DE INYECCION	B 400 A34 004 INCLUYE POS. 2 A 101

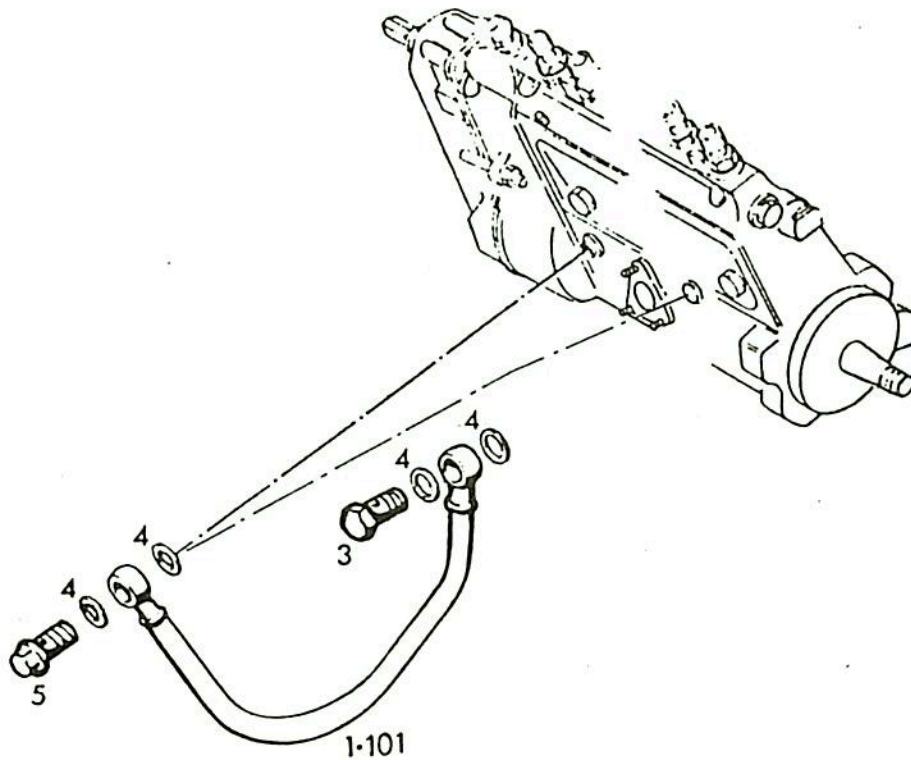

0296

POS.	Nº PIEZA	CANT.	DENOMINACION	OBSERVACIONES
1	0223 1641	1	CAÑO (CORTO)	PARA ORIFICIO ENTRADA LUBRICACION A LA DERECHA DE BOMBA DE ALIMENTACION.
3	0111 9237	1	RACOR	A4DIN 7623 A4C
4	0111 8664	4	JUNTA	A10x14 DIN 7603
5	0223 1136	1	RACOR	
101	0302 2002	1	CAÑO (LARGO)	PARA ORIFICIO ENTRADA LUBRICACION A LA IZQUIERDA DE -- BOMBA ALIMENTACION.

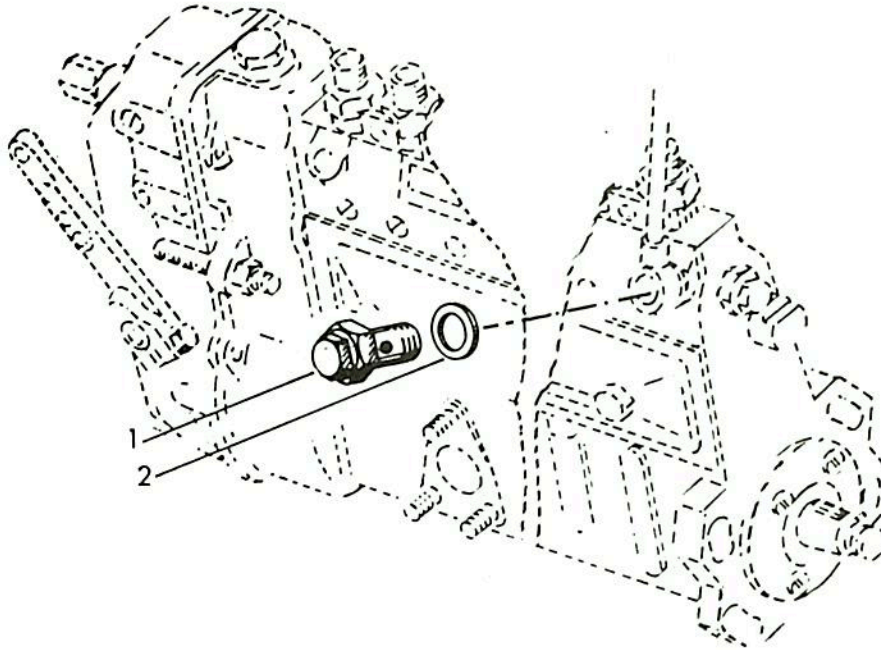

0200

POS.	Nº PIEZA	CANT.	DENOMINACION	OBSERVACIONES
1	0213 5002	1	VALVULA DE SOBREPRESION	
2	0302 4780	2	JUNTA	A 14x22 DIN 7603 CU

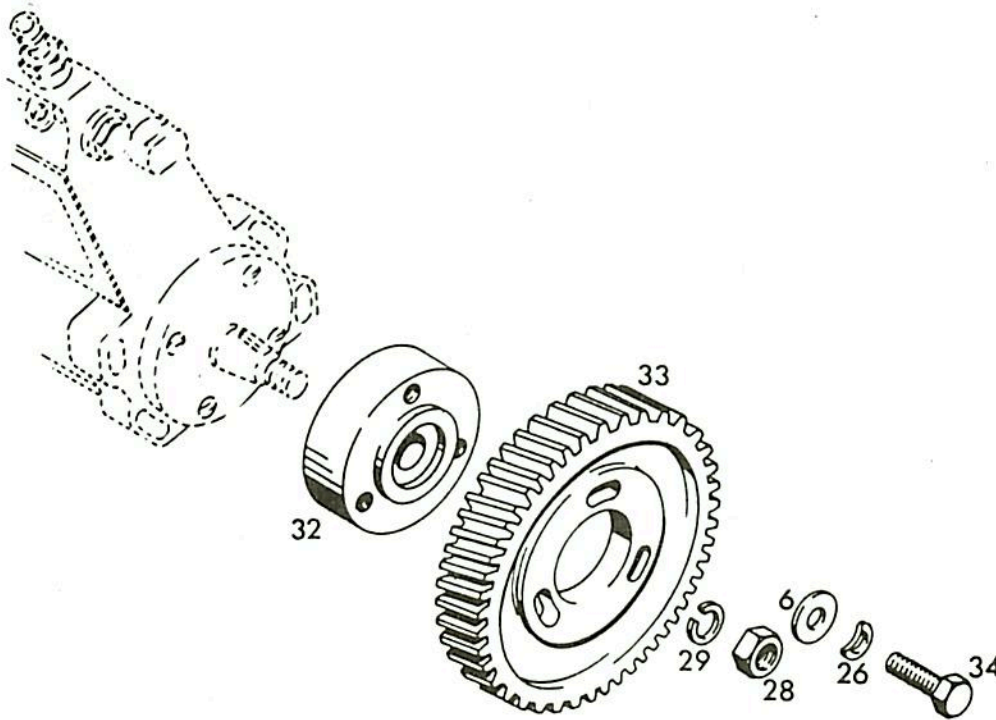

0199

POS.	Nº PIEZA	CANT.	DENOMINACION	OBSERVACIONES
6	0121 1206	3	ARANDELA	2308 A 51
26	0110 7283	3	ARANDELA	S 8 DIN 137
28	0112 7089	1	TUERCA	M 14x1,5 DIN 934 M 10 A4C
29	0110 7240	1	ARANDELA	B 14 DIN 127
32	0223 5117	1	CUBO	
33	0213.9287	1	ENGRANAJE	
34	0112 8196	3	TORNILLO	M 8x1x25 DIN 961 8.8 A4C

Cantid./unid., cilind.

0213 7571

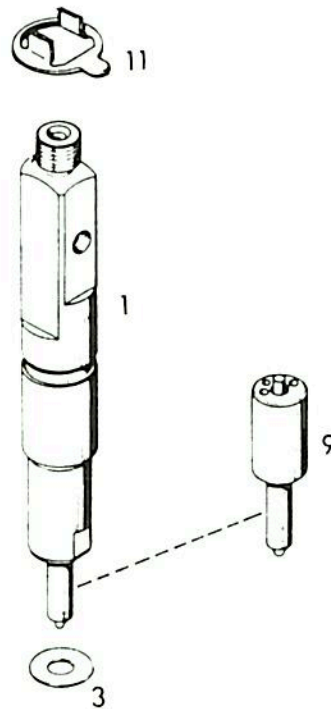
1

0163

POS.	Nº PIEZA	CANT.	DENOMINACION	OBSERVACIONES
1	0223 3085	1	INYECTOR	
3	0337 2164	1	JUNTA	
9	0223 3086	1	TOBERA	DLLA 1495 - 774
11	0223 4497	1	ARANDELA FIJACION	

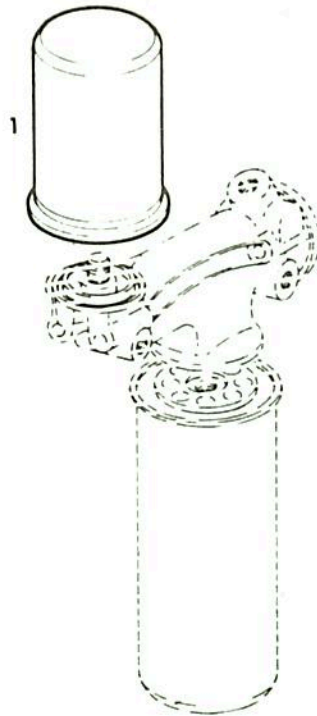

0206

POS.	Nº PIEZA	CANT.	DENOMINACION	OBSERVACIONES
1	0116 0243	1	FILTRO DE COMBUSTIBLE	

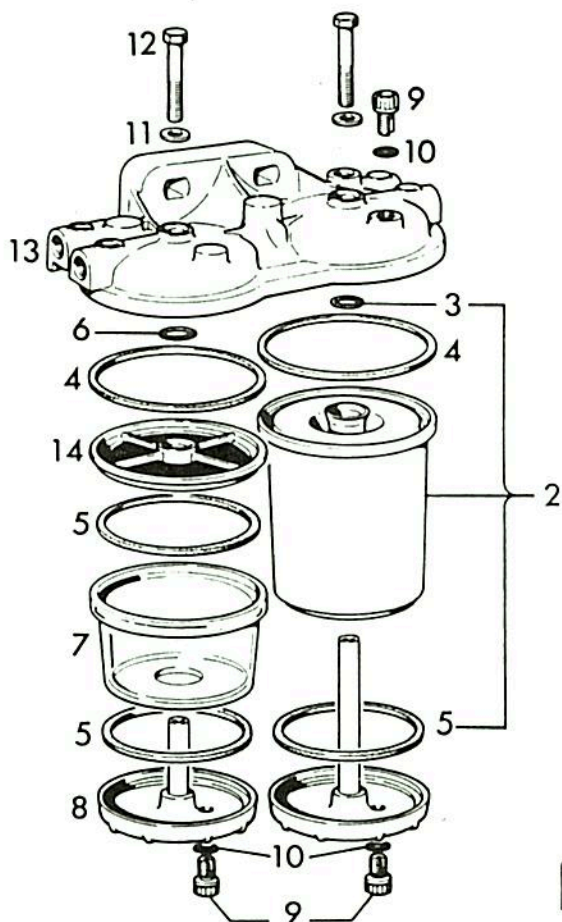
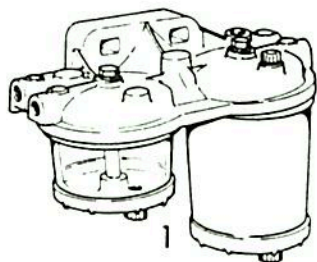

0161

POS.	Nº PIEZA	CANT.	DENOMINACION	OBSERVACIONES
1	0302 4115	1	FILTRO DE COMB. COMPLETO	CON VASO DECANTADOR DE AGUA
2	0301.8134	1	ELEMENTO FILTRANTE COMP.	
3	0300 9685	1	ANILLO DE GOMA	
4	0303 9687	2	JUNTA	
5	0300 9690	3	JUNTA	
6	0300 9686	1	ANILLO DE GOMA	
7	0301 9962	1	VASO PREFILTRO	
8	0301 9961	2	SOPORTE	
9	0300 9682	3	TORNILLO	
10	0300 9683	3	JUNTA	
11	0301 9963	2	JUNTA	
12	0301 9964	2	TORNILLO	
13	0301 9999	1	TAPA DE FILTRO	
14	0301 9871	1	MALLA FILTRANTE (TAMIZ)	

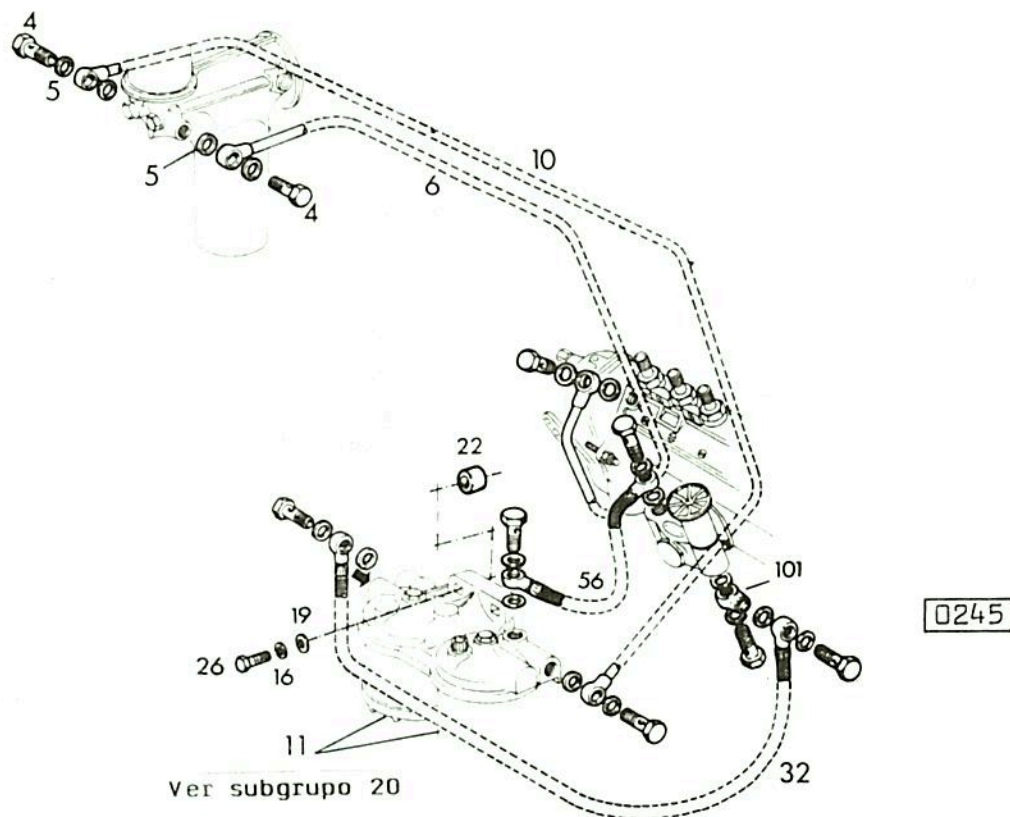

POS.	Nº PIEZA	CANT.	DENOMINACION	OBSERVACIONES
4	0111 9246	9	RACOR	A 8 DIN 7623 A4C
5	0111 8688	18	JUNTA	A 14 x 18 DIN 7603 CU
6	0301 8602	1	TUBERIA-FILTRO 2a.A BOMBA	
10	0302 4188	1	TUBERIA-FILTRO 1o.A FILT.2a	
11	----	1	FILTRO COMPLETO	VER LISTA 20-0300 7400
16	0110 7283	2	ARANDELA	B 8 DIN 137
19	0110 7101	2	ARANDELA	A 8,4 DIN 125 ST A4C
22	0301 5448	1	DISTANCIADOR	
25	0111 2341	1	TORNILLO	M 8 x 30 DIN 933 8.8 A4C
26	0111 2356	1	TORNILLO	M 8 x 40 DIN 933 8.8 A4C
32	0126 6160	1	TUBERIA-TRAMPA A BOMBA	
56	0302 1869	1	TUBERIA-BOMBA A FILTRO 1o.	
101	0301 9034	1	PIEZA CONEXION ANGULAR	

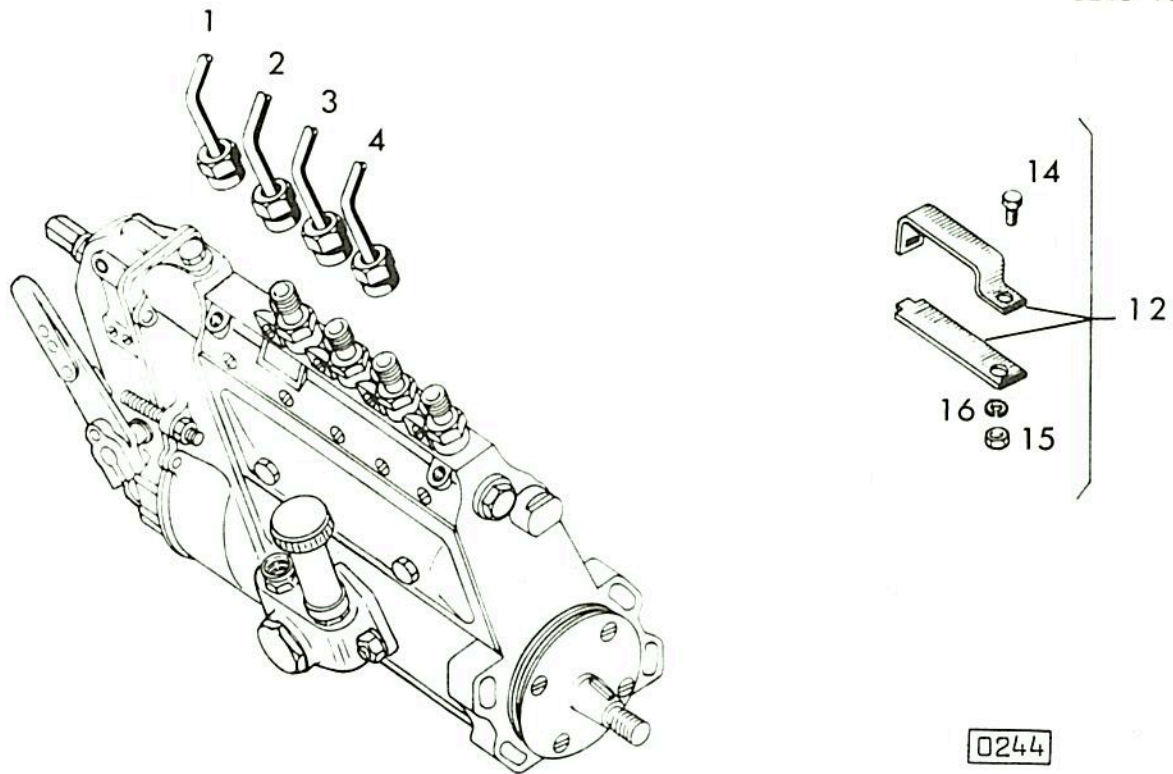

0244

POS.	Nº PIEZA	CANT.	DENOMINACION	OBSERVACIONES
1	0301 8185	1	TUBERIA DE INYECCION	CILINDRO Nº 1
2	0301 8186	1	TUBERIA DE INYECCION	CILINDRO Nº 2
3	0301 8187	1	TUBERIA DE INYECCION	CILINDRO Nº 3
4	0301 8188	1	TUBERIA DE INYECCION	CILINDRO Nº 4
12	0116 2718	1	ABRAZADERA COMPLETA	
14	0111 2240	1	TORNILLO	M 5x12 DIN 933 8.8 A4C
15	0111 2813	1	TUERCA	M 5 DIN 934 M8 A4C
16	0110 7631	1	ARANDELA	B 6 DIN 127 A4C

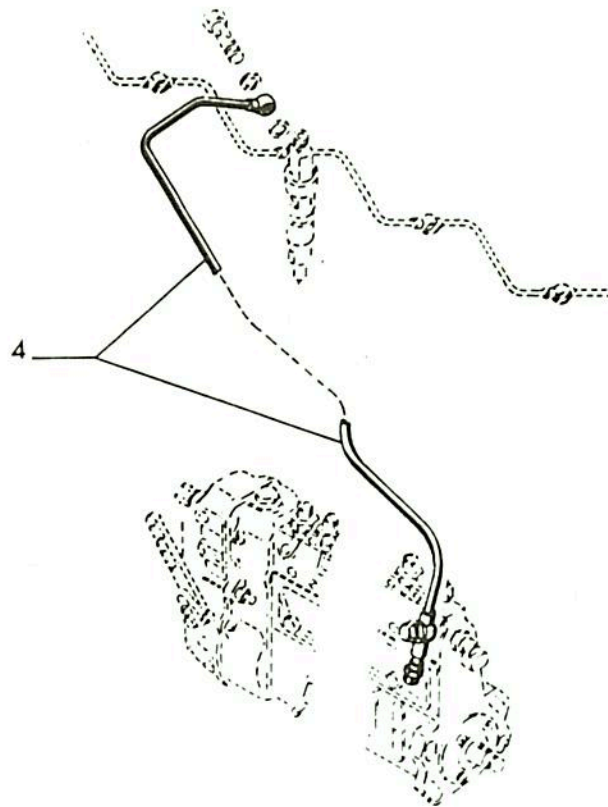

0180

POS.	Nº PIEZA	CANT.	DENOMINACION	OBSERVACIONES
4	0302 1861	1	CAÑERIA DE RETORNO	



**DEUTZ
FAHR**

TUBERIAS DE COMBUSTIBLE:
RETORNO

21 0213 7525

0213 7524

1

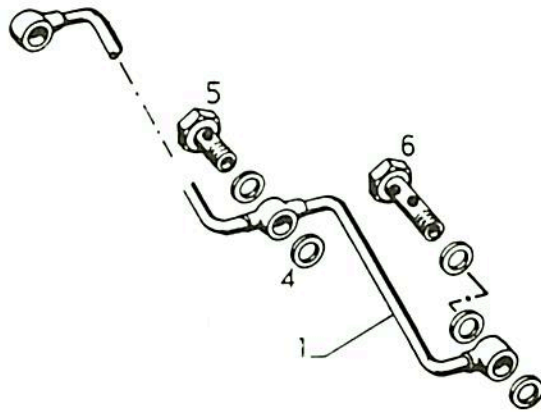

0254

POS	Nº PIEZA	CANT.	DENOMINACION	OBSERVACIONES
1	0213 7526	1	TUBERIA DE RETORNO	
4	0111 8650	10	JUNTA	A 8x12 DIN 7603 CU
5	0111 9231	3	RACOR	A 2-3 DIN 7623 A4C
6	0121 6492	1	RACOR DOBLE	3103 F 5

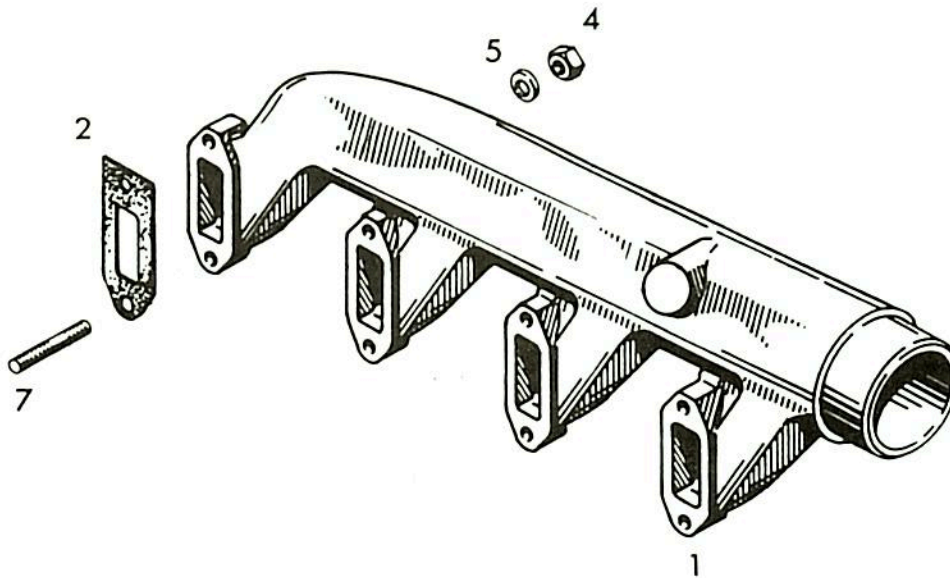

0243

POS.	Nº PIEZA	CANT.	DENOMINACION	OBSERVACIONES
1	0213 4712	1	MULTIPLE DE ADMISION	
2	0223 0704	4	JUNTA	
4	0111 2824	8	TUERCA	M 8 DIN 934 M8 A4C
5	0110 1492	8	ARANDELA	A 8,2 DIN 6797 A4C
7	0113 6481	8	ESPARRAGO	M 8 x 40 504 567 DIN 835 10.9

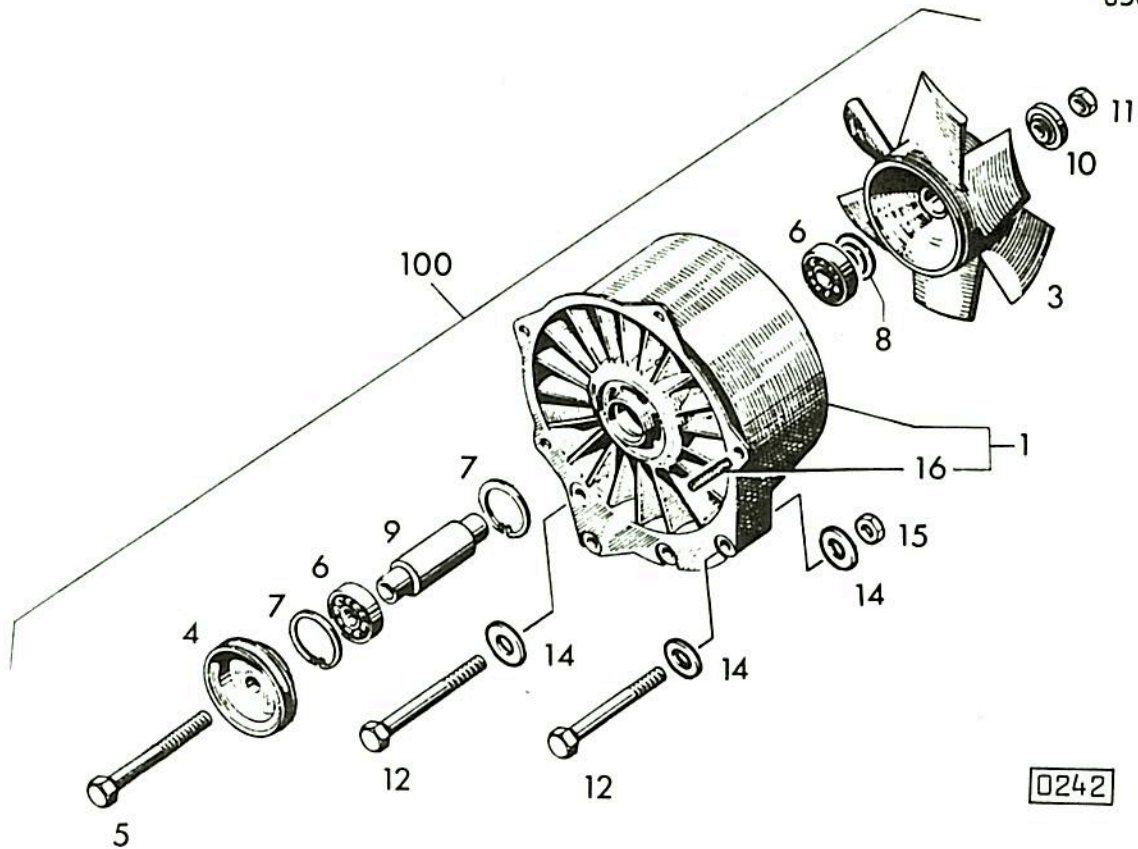

0242

POS.	Nº PIEZA	CANT.	DENOMINACION	OBSERVACIONES
1	0301 9640	1	CARCASA	
3	0301 8308	1	ROTOR	
4	0301 8268	1	POLEA	
5	0111 1589	1	TORNILLO	M 12x140 DIN 931 8.8 A4C
6	0110 9041	2	RODAMIENTO	6204 C3 DIN 625
7	0110 7834	2	ANILLO	47x1,75 DIN 472
8	0301 4468	1	DISTANCIADOR	
9	0301 4466	1	EJE HUECO	
10	0301 4467	1	ARANDELA	
11	0111 2858	1	TUERCA	M 12 DIN 934 M 8 A4C
12	0111 1213	3	TORNILLO	M 8x110 DIN 931 8.8 A4C
13	0111 1207	1	TORNILLO	M 8x100 DIN 931 8.8 A4C
14	0110 7101	5	ARANDELA	A 8,4 DIN 125 ST A4C
15	0111 2824	1	TUERCA	M 8 DIN 934 M 8 A4C
16	0116 7276	1	TAPON ROSCADO	M 6 A H 2356
100	0301 8298	1	TURBOVENTILADOR COMPLETO	

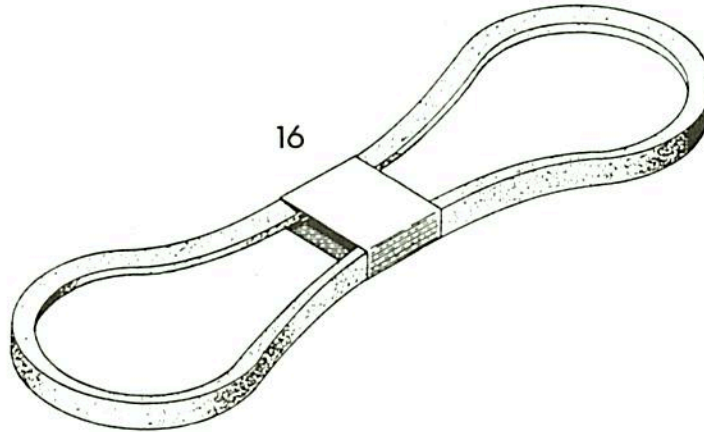

0233

POS.	Nº PIEZA	CANT.	DENOMINACION	OBSERVACIONES
16	0302 3228	1	CORREA	9,5 x 1483 H 3701

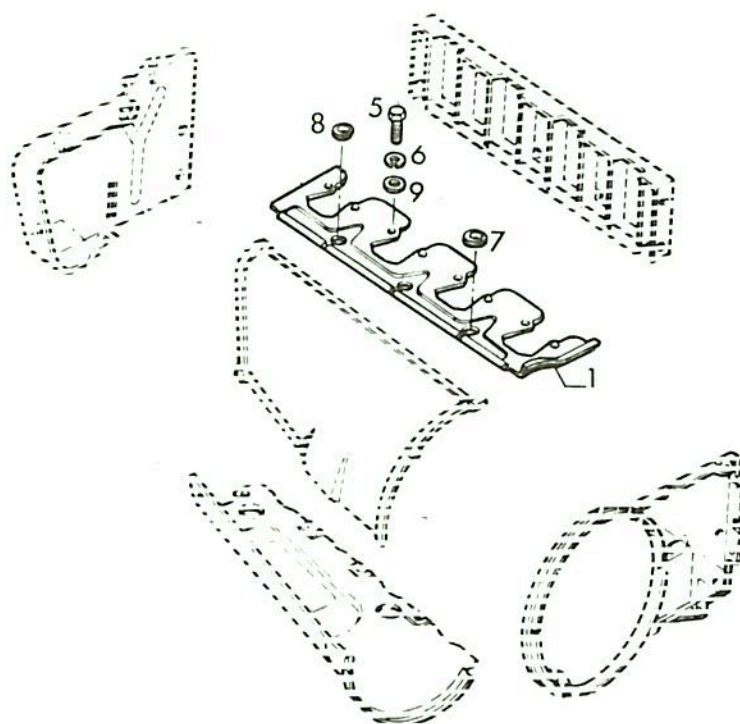

0239

POS.	Nº PIEZA	CANT.	DENOMINACION	OBSERVACIONES
1	0213 7361	1	LISTON GUIA	
5	0110 3316	8	TORNILLO	M 6x16 DIN 933 8.8 A4C
6	0110 7231	8	ARANDELA	B 6 DIN 127
7	0336 1809	1	BOQUILLA DE GOMA	
8	0116 0592	3	BOQUILLA DE GOMA	F 6,5x21x1,5 H 2928
9	0110 7095	1	ARANDELA	A 6,4 DIN 125 ST A4C

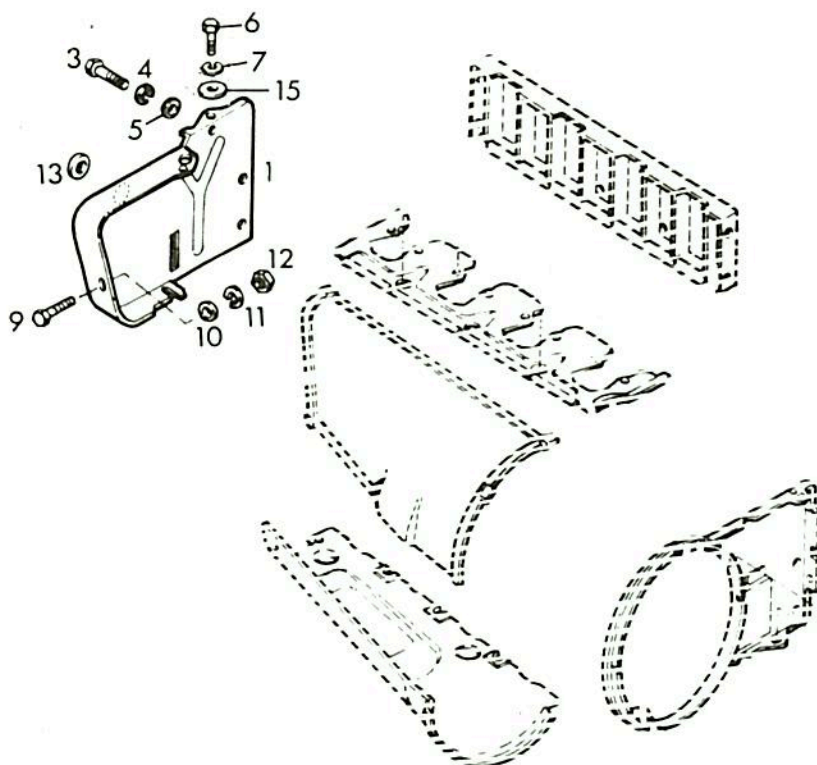

0237

POS.	Nº PIEZA	CANT.	DENOMINACION	OBSERVACIONES
1	0210 1805	1	GUIA DE AIRE TRASERA	
3	0111 2240	1	TORNILLO	M 6x12 DIN 933 8.8 A4C
4	0111 7231	1	ARANDELA	B 6 DIN 127 A4C
5	0121 5850	1	ARANDELA	1144 D
6	0111 2299	1	TORNILLO	M 8x12 DIN 933 8.8 A4C
7	0110 7283	1	ARANDELA	B 8 DIN 137 A4C
9	0111 2240	1	TORNILLO	M 6x12 DIN 933 8.8 A4C
10	0110 7095	1	ARANDELA	A 6.4 DIN 125 ST A4C
11	0110 7231	1	ARANDELA	B 6 DIN 127 A4C
12	0111 2913	1	TUERCA	M 6 DIN 934 M8 A4C
13	0116 7425	1	BOQUILLA	D 13,5x17x1,5 H 2928
15	0110 7101	1	ARANDELA	A 8,4 DIN 125 ST A4C



**DEUTZ
FAHR**

SISTEMA GUIA DE AIRE REFRIGERANTE:
GUIA DE AIRE INFERIOR

40 0301 8907

0213 7121

1

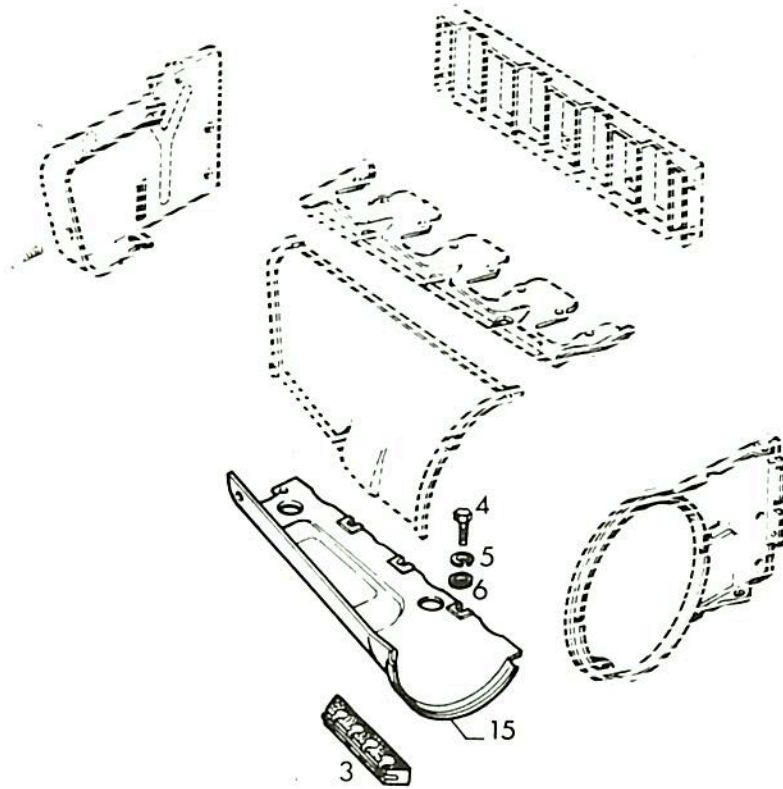

0238

POS.	Nº PIEZA	CANT.	DENOMINACION	OBSERVACIONES
3	0210 1802	1	JUNTA PARA CAÑOS	
4	0111 2299	2	TORNILLO	M 8x12 DIN 933 8.8 A4C
5	0110 7233	2	ARANDELA	B 8 DIN 127 A4C
6	0110 7101	2	ARANDELA	A 8,4 DIN 125 A4C
15	0301 8902	1	GUIA DE AIRE INF.	

0213 0487

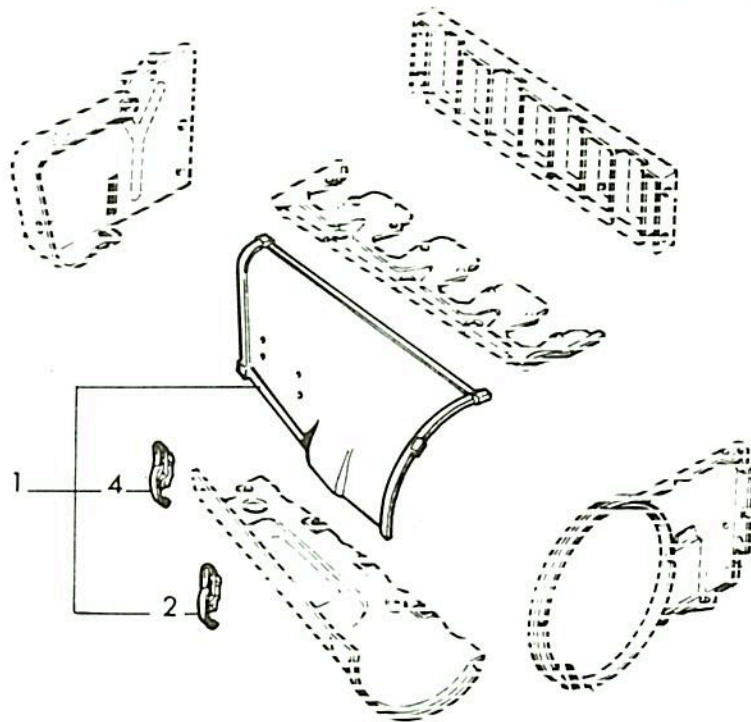

0253

POS.	Nº PIEZA	CANT.	DENOMINACION	OBSERVACIONES
1	0213 0486	1	GUIA DE AIRE SUP.	CON POS. 2.y 4
2	0121 2482	1	CIERRE	
4	0121 2483	1	CIERRE	

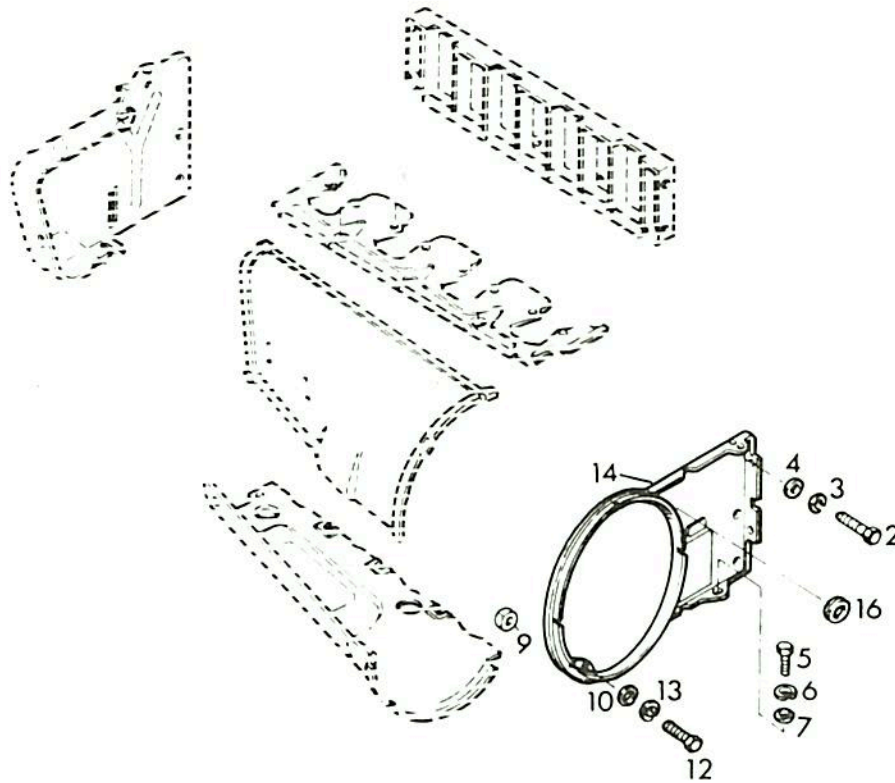

0240

POS.	Nº PIEZA	CANT.	DENOMINACION	OBSERVACIONES
2	0111 2240	1	TORNILLO	M 5x12 DIN 933 8.8 A4C
3	0110 7231	1	ARANDELA	B 6 DIN 127 A4C
4	0121 5850	1	ARANDELA	1144 D
5	0111 2299	1	TORNILLO	M 8x12 DIN 933 8.8 A4C
6	0110 7233	1	ARANDELA	B 8 DIN 127 A4C
7	0110 7101	1	ARANDELA	A 8,4 DIN 125 A4C
9	0111 2813	1	TUERCA	M 6 DIN 934 M 8 A4C
10	0110 7095	1	ARANDELA	A 8,4 DIN 125 A4C
12	0111 2240	1	TORNILLO	M 6x12 DIN 933 8.8 A4C
13	0110 7231	1	ARANDELA	B 6 DIN 127 A4C
14	0210 1698	1	GUIA DE AIRE DEL.	
16	0116 7425	1	BOQUILLA	D 13,5x17x1,5 H 2928

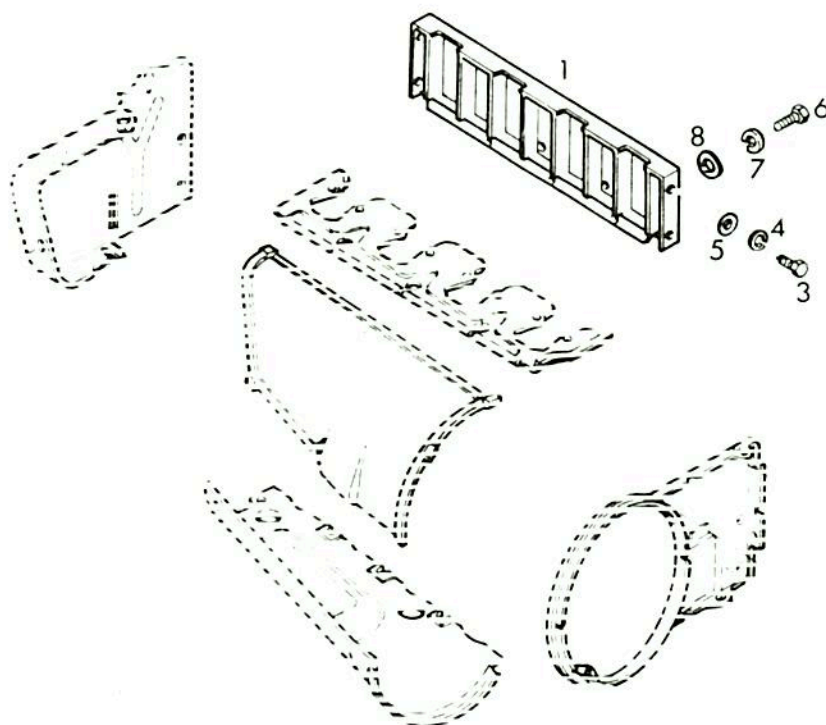

0252

POS.	Nº PIEZA	CANT.	DENOMINACION	OBSERVACIONES
1	0223 1907	1	CHAPA PROTECTORA	
3	0111 2240	4	TORNILLO	M 5x12 DIN 933 8.8 A4C
4	0110 7231	4	ARANDELA	B 6 DIN 127 A4C
5	0121 5850	4	ARANDELA	A 144 D
6	0111 2307	3	TORNILLO	M 8x16 DIN 933 8.8 A4C
7	0110 7233	3	ARANDELA	B 8 DIN 127 A4C
8	0110 7101	3	ARANDELA	A 8,4 DIN 125 ST A4C

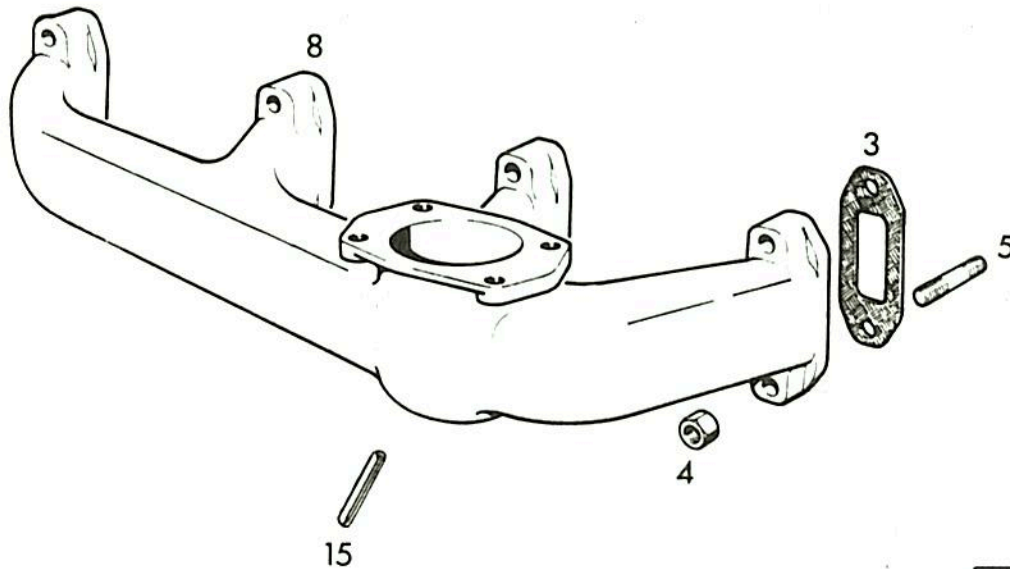

0251

POS.	Nº PIEZA	CANT.	DENOMINACION	OBSERVACIONES
3	0337 1689	4	JUNTA	
4	0331 6466	8	TUERCAS	235245 D
5	0112 6895	8	ESPARRAGO	M 8x35 504 567 DIN 835 8.8 A4C
8	0301 8700	1	MULTIPLE DE ESCAPE	
15	0111 5479	1	PASADOR	8x55 DIN 1481

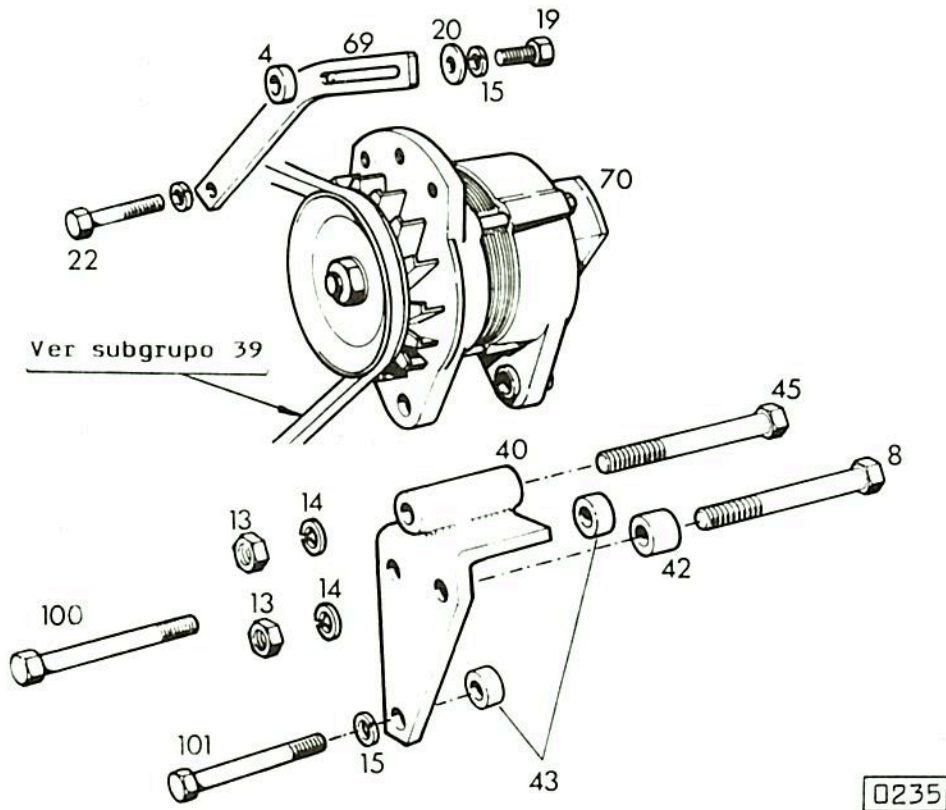

POS.	Nº PIEZA	CANT.	DENOMINACION	OBSERVACIONES
4	0301 8562	1	DISTANCIADOR	
8	0112 4803	1	TORNILLO	M 10x130 DIN 931 8.8 A4C
13	0110 2659	2	TUERCA	M 10 DIN 934 M 8 A4C
14	0110 7235	2	ARANDELA	B 10 DIN 127 A4C
15	0110 7233	2	ARANDELA	B 8 DIN 127 A4C
19	0111 2333	1	TORNILLO	M 8x25 8.8 A4C DIN 933
20	0110 7101	1	ARANDELA	A 8,4 DIN 125 ST A4C
22	0111 1193	1	TORNILLO	M 8x80 DIN 931 8.8 A4C
40	0302 3041	1	SOPORTE	
42	0302 3100	1	DISTANCIADOR	
43	0302 3099	2	DISTANCIADOR	
45	0112 2402	1	TORNILLO	M 10x110 DIN 931 8.8 A4C
69	0302 1725	1	TENSOR	
70	0302 4431	1	ALTERNADOR	
100	0111 1346	1	TORNILLO	M 10x95 DIN 931 8.8 A4C
101	0111 1207	1	TORNILLO	M 8x100 DIN 931 8.8 A4C

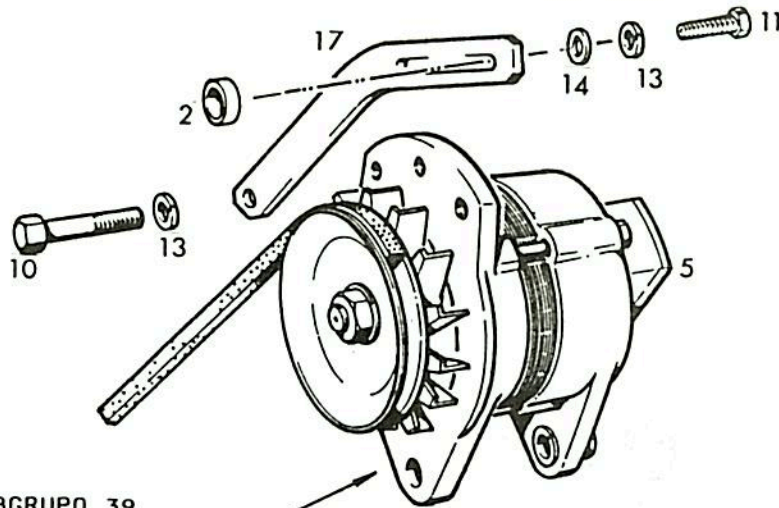

0302 5634

1

VER SUBGRUPO 39

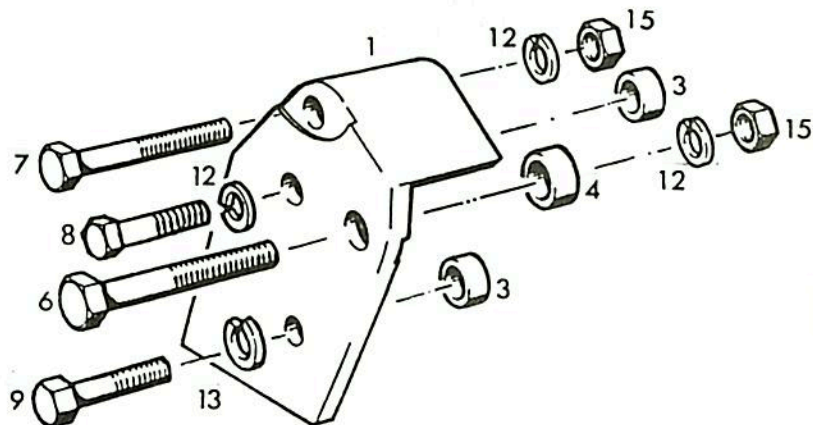

0349

POS.	Nº PIEZA	CANT.	DENOMINACION	OBSERVACIONES
1	0302 5099	1	SOPORTE	
2	0301 8562	1	DISTANCIADOR	E = 6 MM
3	0302 3099	2	DISTANCIADOR	E = 8 MM
4	0302 3100	1	DISTANCIADOR	E = 10,5 MM
5	0302 1535	1	ALTERNADOR	12 V-28 A C/REG. INCORPORADO
6	0112 4803	1	TORNILLO	M 10 x 130 DIN 931 8.8 A4C
7	0112 2402	1	TORNILLO	M 10 x 110 DIN 931 8.8 A4C
8	0111 1350	1	TORNILLO	M 10 x 95 DIN 931 8.8 A4C
9	0111 1207	1	TORNILLO	M 8 x 100 DIN 931 8.8 A4C
10	0111 1193	1	TORNILLO	M 8 x 80 DIN 931 8.8 A4C
11	0111 2333	1	TORNILLO	M 8 x 25 DIN 933 8.8 A4C
12	0110 7235	3	ARANDELA	B 10 DIN 127 VZ KC
13	0110 7233	3	ARANDELA	B 8 DIN 127 VZ KC
14	0110 7101	1	ARANDELA	A 8,4 DIN 125 ST A4C
15	0110 2659	2	TUERCA	M 10 DIN 934 M 8 A4C
17	0302 1725	1	TENSOR	



Use Repuestos Legítimos

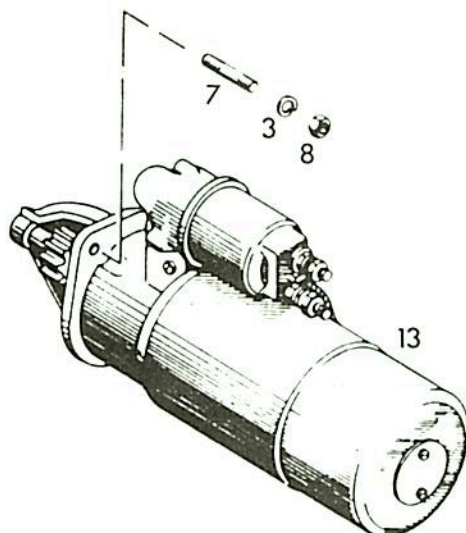

0182

POS.	Nº PIEZA	CANT.	DENOMINACION	OBSERVACIONES
3	0110 7235	3	ARANDELA	B 10 DIN 127 A4C
7	0112 7134	3	ESPARRAGO	AM 10x30 DIN 939 8.8 A4C
8	0110 2659	3	TUERCA	M 10 DIN 934 M 8 A4C
13	0302 3110	1	MOTOR DE ARRANQUE	

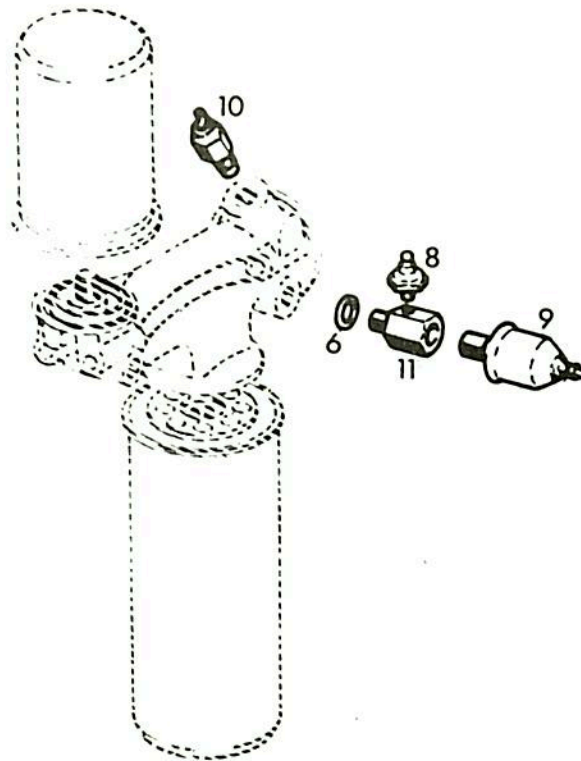

0207

POS.	Nº PIEZA	CANT.	DENOMINACION	OBSERVACIONES
6	0111 8688	1	JUNTA	A 14x18 DIN 7603 CU
8	0302 3070	1	BULBO PRESION DE ACEITE	PARA LUZ DE AVISO
9	0302 3529	1	BULBO PRESION DE ACEITE	PARA RELOJ
10	0302 4070	1	BULBO TEMP. DE ACEITE	PARA LUZ DE AVISO
11	0302 3329	1	ADAPTADOR	
	<i>SE ANULAN A PARTIR DE TRACTOR S014/1392</i>			

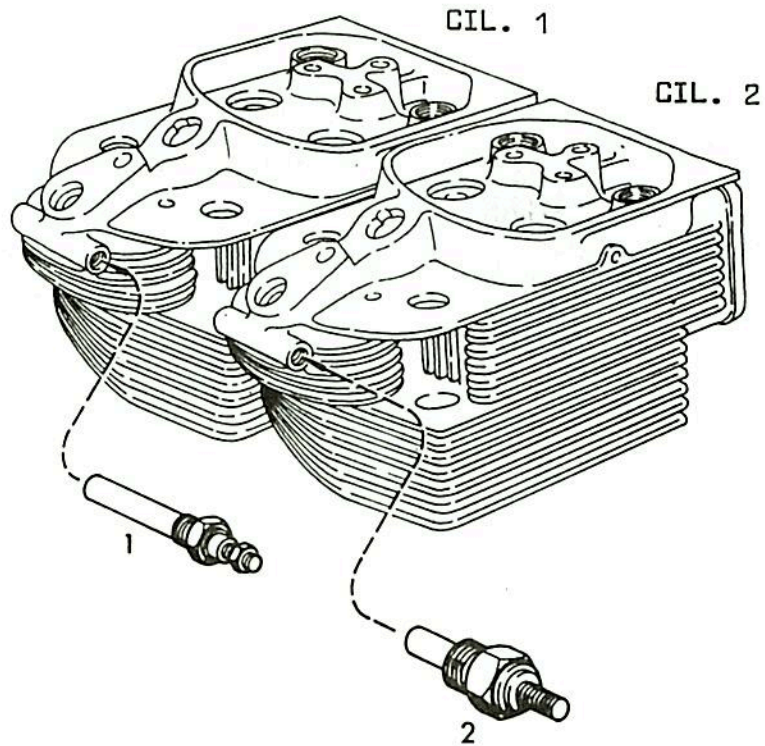

0211

POS.	Nº PIEZA	CANT.	DENOMINACION	OBSERVACIONES
1	0213 0498	1	BULBO TEMP. CABEZA	PARA LUZ DE AVISO
2	0302 4034	1	BULBO TEMP. CABEZA	PARA RELOJ

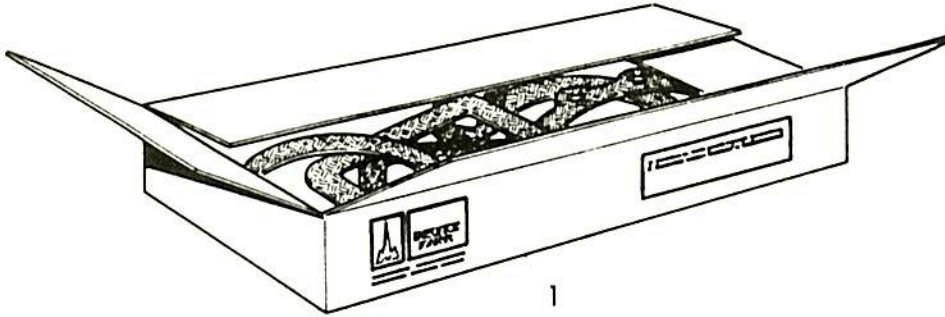

0183

POS.	Nº PIEZA	CANT.	DENOMINACION	OBSERVACIONES
1	0301 9890	1	LOTE DE JUNTAS	

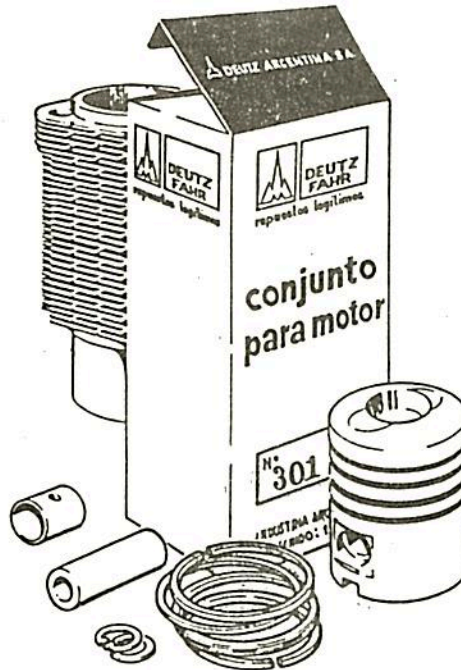
CONJUNTO PARA UNA BOCA

- CILINDRO
- JUEGO DE AROS
- PISTON
- PERNO DE PISTON
- ANILLOS DE SEGURO
- BUJE DE BIELA

0184

POS.	Nº PIEZA	CANT.	DENOMINACION	OBSERVACIONES
1	0301 9874	S/N	CONJUNTO PARA UNA BOCA COMPLETO	

F5L 913

Motor para Tractor AX100 S/E

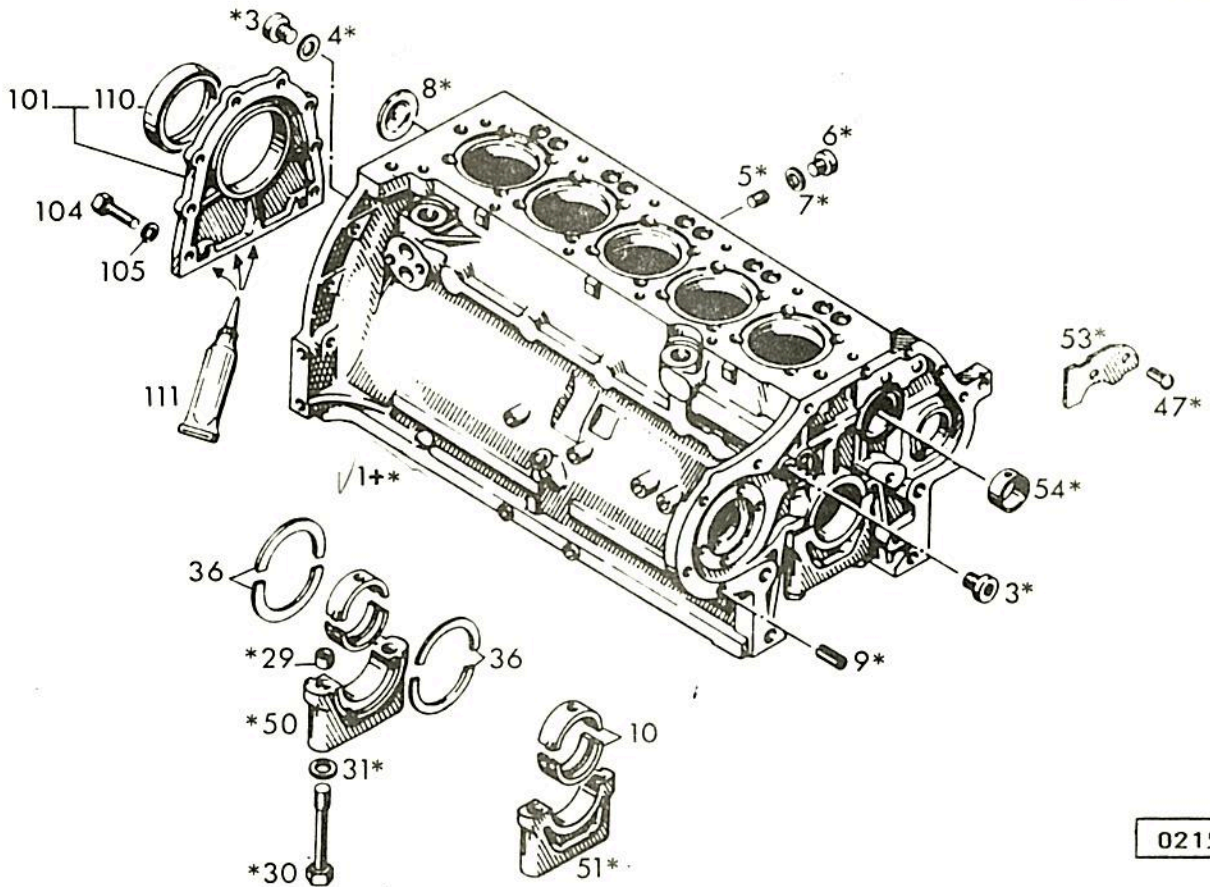

POS.	Nº PIEZA	CANT.	DENOMINACION	OBSERVACIONES
1	0301 8816	1	CARTER SUP. PREMONTADO	1=(1+*)
3	0121 4987	2	TAPON	2827 A2
4	0111 8730	2	JUNTA	A20x26 DIN 7603 CU
5	0121 5235	6	TAPON	8 60 B
6	0112 2350	6	TAPON	M 12 x 1,5 DIN 908 A4C
7	0111 8675	6	JUNTA	A 12 x 16 DIN 7603 CU
8	0121 6240	1	DISCO DE CIERRE	2872 A1
9	0116 7266	2	BUJE TENSOR	B 11x16 H 2341
10	0336 2379	6	COJINETE DE BANCADA	STD Ø 70,00 MM -INFRAMEDIDA VER POS. 950-954
29	0336 2279	12	BUJE DE AJUSTE	0150-01-01 87
30	0302 3448	12	TORNILLO PRETENSADO	BM 14x120 DIN 931 10,9
31	0121 6124	12	ARANDELA PLANA	2038 A 36
36	-----	2	ANILLO DE TOPE	VER POS. 955-958
47	0111 5333	2	CLAVIJA	6x10 DIN 1476 A4C
50	-----	1	TAPA DE BANCADA	NO SE SUMINISTRA
51	-----	5	TAPA DE BANCADA	NO SE SUMINISTRA
53	0223 1082	1	DEFLECTOR	
54	0213 9737	1	BUJE	
101	0213 5977	1	TAPA TRASERA CON RETEN	
104	0111 2322	8	TORNILLO	M8x20 DIN 933 8.8 A4C
105	0110 7233	8	ARANDELA	B8 DIN 127 A4C
110	0223 4134	1	RETEN	

POS.	Nº PIEZA	CANT.	DENOMINACION	OBSERVACIONES
111	0302 5420	S/N	SELLADOR	S 732 RTV
950	0336 2380	6	COJINETE DE BANCADA	Ø 69,75 MM
951	0336 2381	6	COJINETE DE BANCADA	Ø 69,50 MM
952	0336 2382	6	COJINETE DE BANCADA	Ø 69,25 MM
953	0336 2383	6	COJINETE DE BANCADA	Ø 69,00 MM
954	0336 2384	6	COJINETE DE BANCADA	Ø 68,75 MM
955	0301 9541	1	ANILLO TOPE	E = 3,00 MM
956	0301 9542	1	ANILLO TOPE	E = 3,25 MM
957	0301 9543	1	ANILLO TOPE	E = 3,50 MM
958	0301 9544	1	ANILLO TOPE	E = 3,75 MM

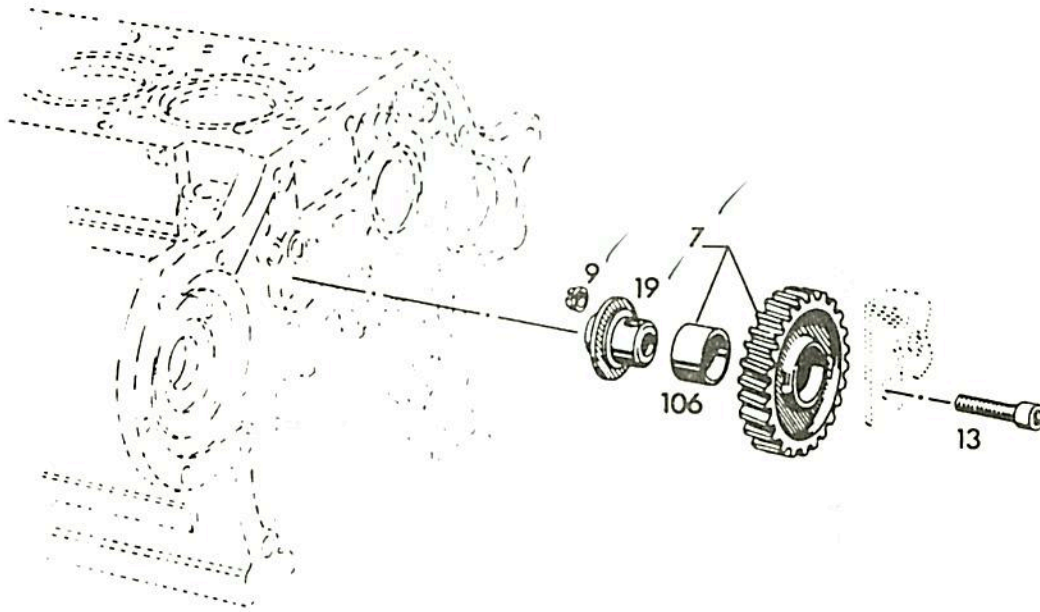

0186

POS.	Nº PIEZA	CANT.	DENOMINACION	OBSERVACIONES
7	0336 2541 <i>0115 2602</i>	1	ENGRANAJE INTERMEDIO CON BUJE	
9	0210 1007	1	BUJE TENSOR	
13	0111 0688	1	TORNILLO	M 10 x 60 DIN 912 10.9
19	0223 4348	1	SOPORTE	
106	0223 4389	1	BUJE	



Use Repuestos Legítimos



**DEUTZ
FAHR**

BLOQUE MOTOR:
SOPORTE ENGRANAJE INTERMEDIO

V
01

0415 2604

0210 0297

1

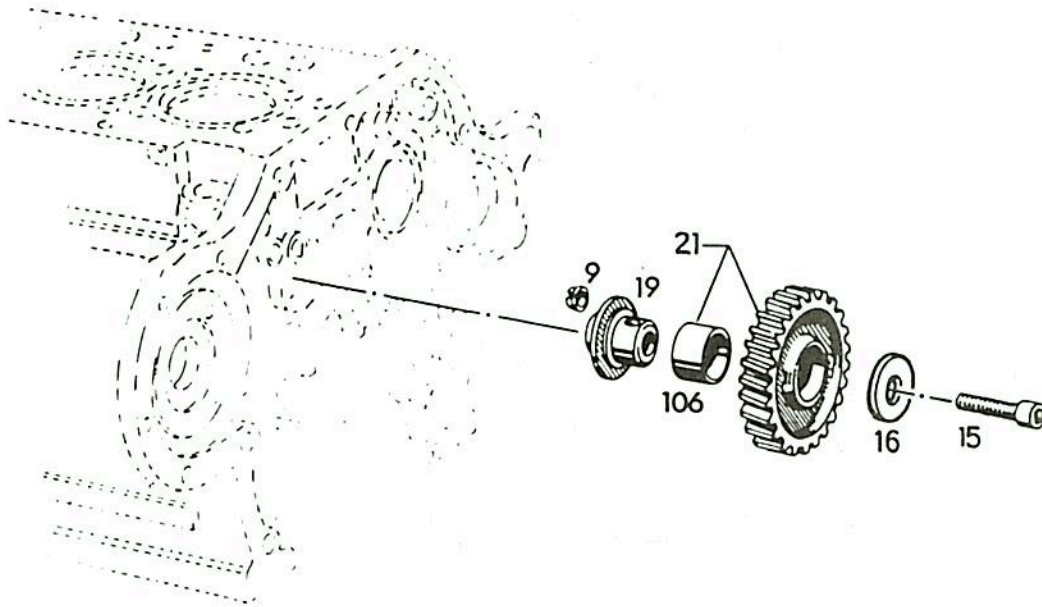

0350

POS.	Nº PIEZA	CANT.	DENOMINACION	OBSERVACIONES
9	0210 1007	1	BUJE TENSOR	
15	0223 4177	1	TORNILLO	
16	0223 4161	1	DISCO	
19	0223 4348	1	SOPORTE	
21	0415 2602	1	ENGRANAJE INTERMEDIO CON BUJE	
106	0223 4389	1	BUJE	

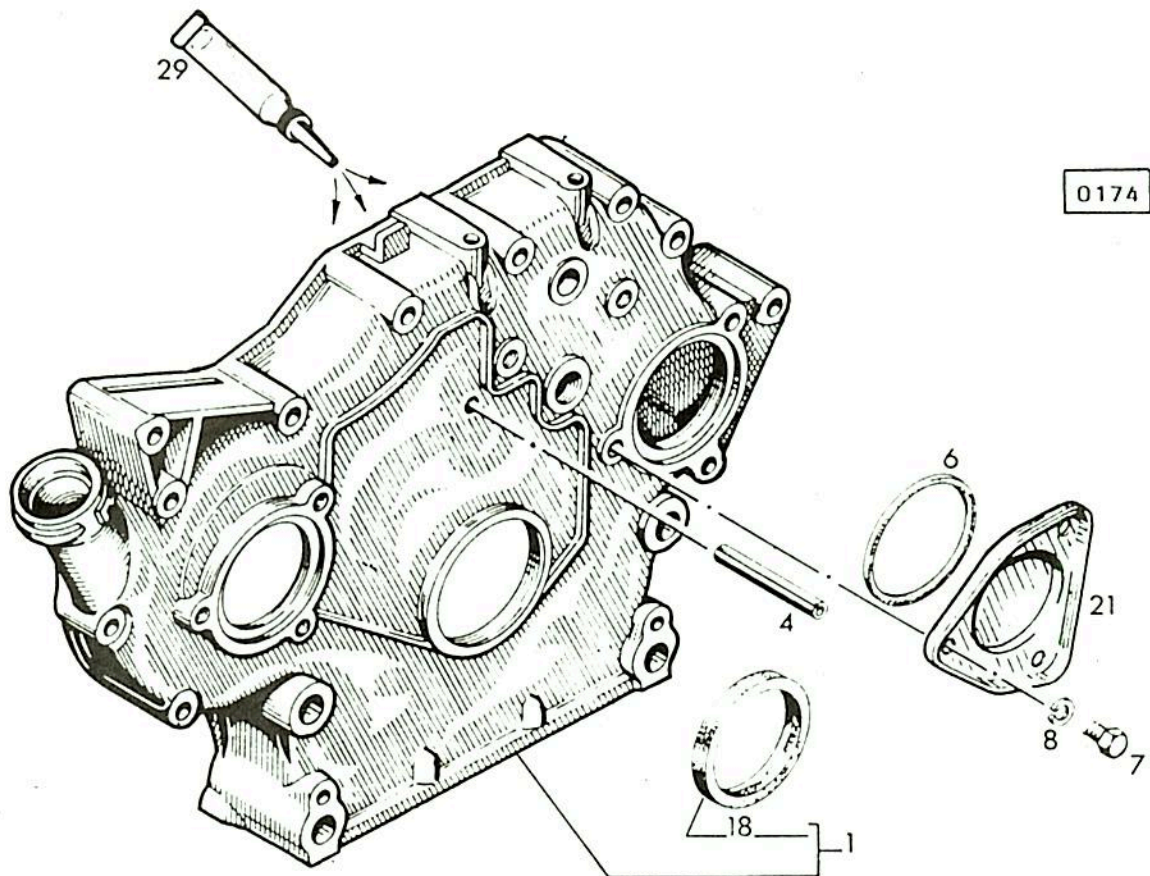

POS.	Nº PIEZA	CANT.	DENOMINACION	OBSERVACIONES
1	0301 9552	1	TAPA DELANTERA CON RETEN	
4	0111 5461	1	PASADOR ELASTICO	6 x 50 DIN 1481
6	0116 6111	1	ANILLO DE GOMA	80 x 3 H 2927 SI.
7	0110 2396	1	TORNILLO	M 8x8 DIN 933 8.8 A4C
8	0110 7283	1	ARANDELA	B 8 DIN 137 A4C
18	0223 4133	1	RETEN	
21	0336 2504	1	TAPA	
29	0302 5420	S/N	SELLADOR	S 732 RTV

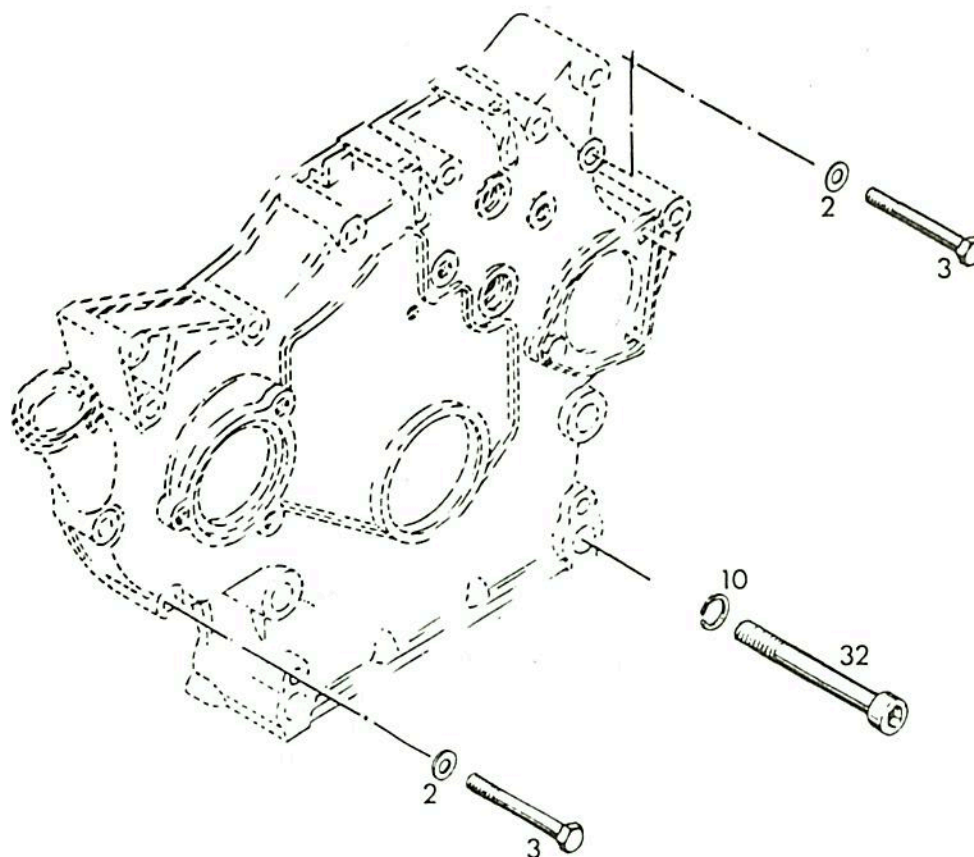

POS.	Nº PIEZA	CANT.	DENOMINACION	OBSERVACIONES
2	0110 7101	4	ARANDELA	A 8,4 DIN 125 ST A4C
3	0111 1179	4	TORNILLO	M 8x70 DIN 931 8.8 A4C
10	0110 7240	4	ARANDELA	B 14 DIN 127 A4C
32	0110 4016	4	TORNILLO	M 14x120 DIN 912 10.9

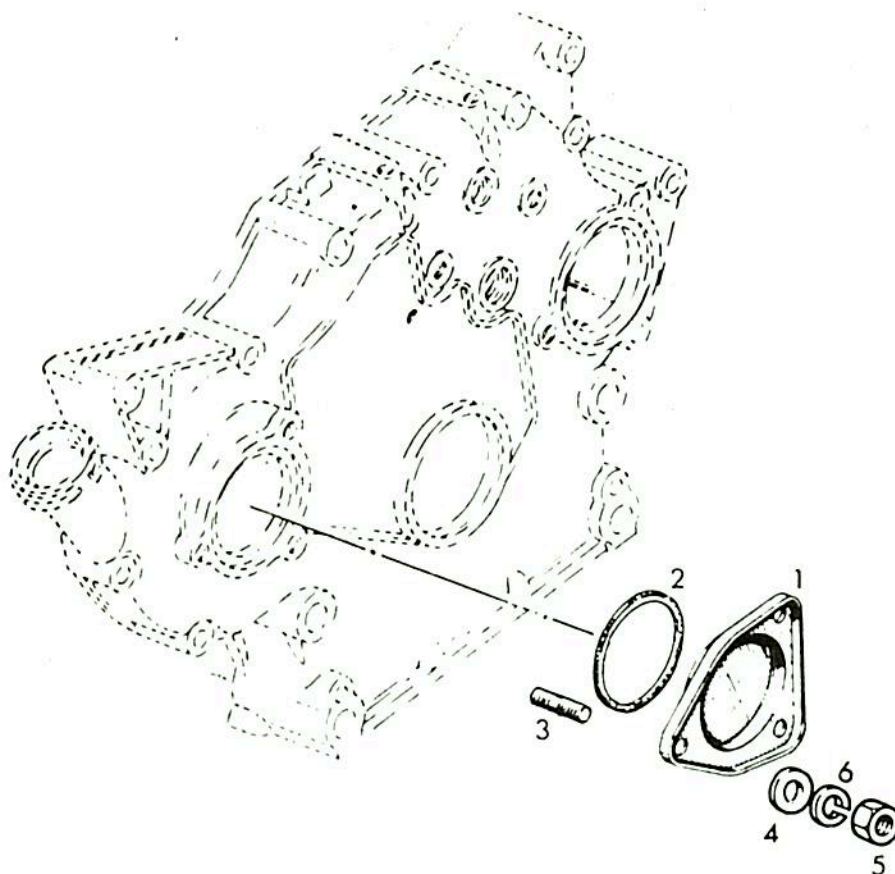

0188

POS.	Nº PIEZA	CANT.	DENOMINACION	OBSERVACIONES
1	0336 2504	1	TAPA	
2	0116 6110	1	ANILLO GOMA	80 x 3 H 721
3	0111 0168	3	ESPARRAGO	M 8x15 SK 6 DIN 835 8.8 A4C
4	0110 7101	3	ARANDELA	A 8,4 DIN 125 ST A4C
5	0111 2824	3	TUERCA	M 8 DIN 934 M 8 A4C
6	0110 7233	3	ARANDELA	B 8 DIN 127 A4C



**DEUTZ
FAHR**

BLOQUE MOTOR:
PIEZAS CONEXION INSTRUMENTOS

01 0301 4908,

0210 0116

1

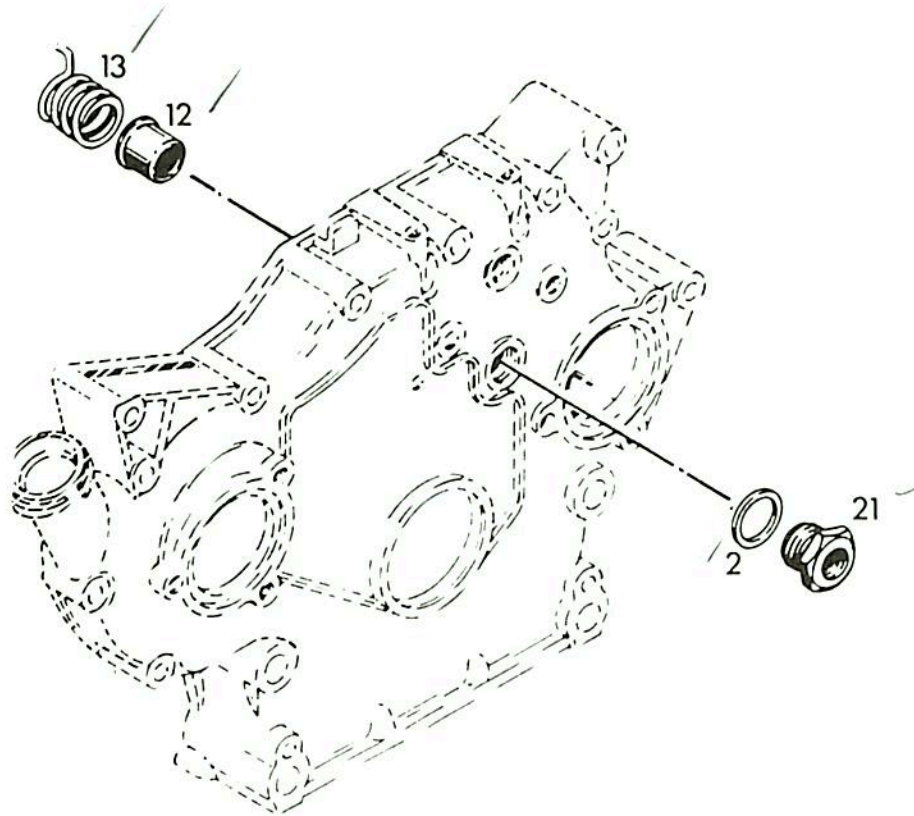

0189

POS.	Nº PIEZA	CANT.	DENOMINACION	OBSERVACIONES
2	0111 8750	1	JUNTA	A 24x29 DIN 7603 ALU
12	0213 5019	1	CAPUCHON	
13	0213 5023	1	RESORTE	
21	0301 8406	1	PIEZA CONEXION	

Cantid./unid. cilind.

0223 9590

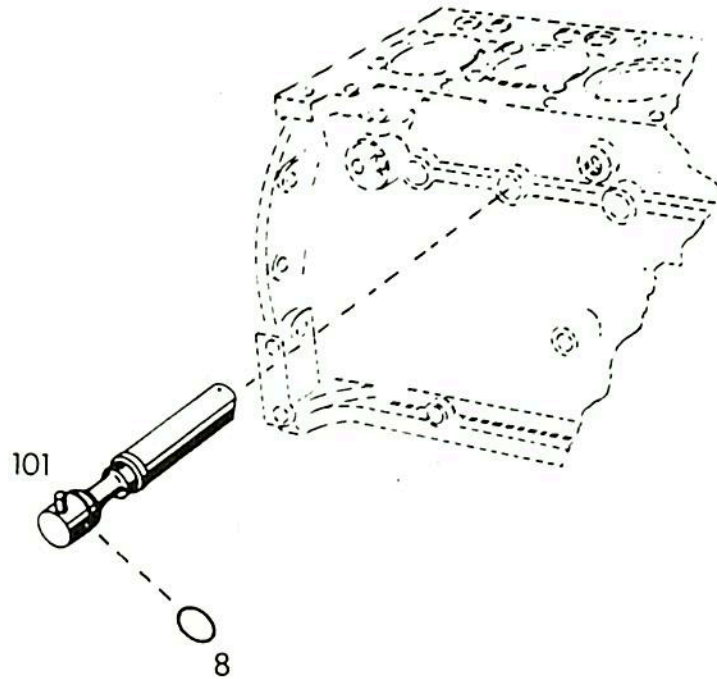

0191

POS.	Nº PIEZA	CANT.	DENOMINACION	OBSERVACIONES
8	0117 3838	1	ANILLO DE GOMA	9x1,5 H2927 FPM 1-70
101	0223 9589	1	TOBERA INYECCION ACEITE CON ANILLO DE GOMA	PARA PISTON SIN CANAL



**DEUTZ
FAHR**

**BLOQUE MOTOR:
RESPIRADERO CARTER**

01 0223 1487

0210 1921

1

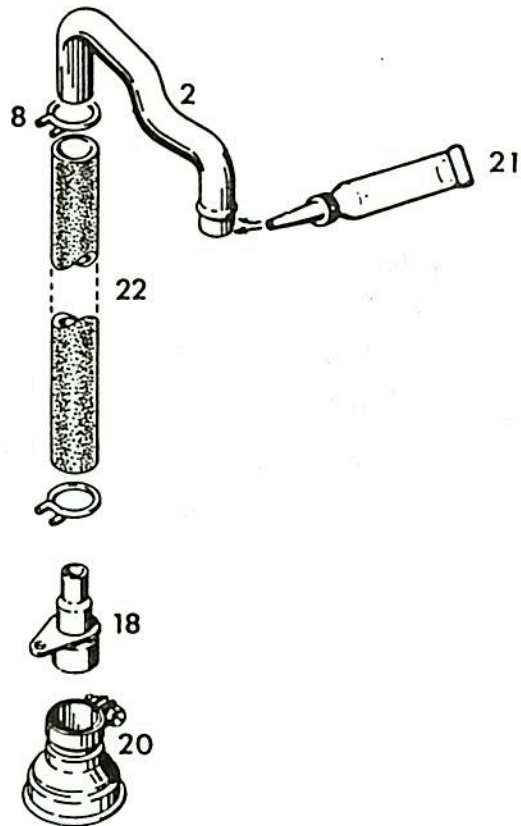

0204

POS.	Nº PIEZA	CANT.	DENOMINACION	OBSERVACIONES
2	0210 1740	1	CAÑO	
8	0116.3942	2	ABRAZADERA	SK 33 H 735
18	0223 1483	1	REDUCTOR	
20	0335 8411	1	FILTRO	
21	0302 5420	S/N	SELLADOR	S 732 RTV
22	0140 0968	1	MANGUERA	A 25x31x307 H 7761

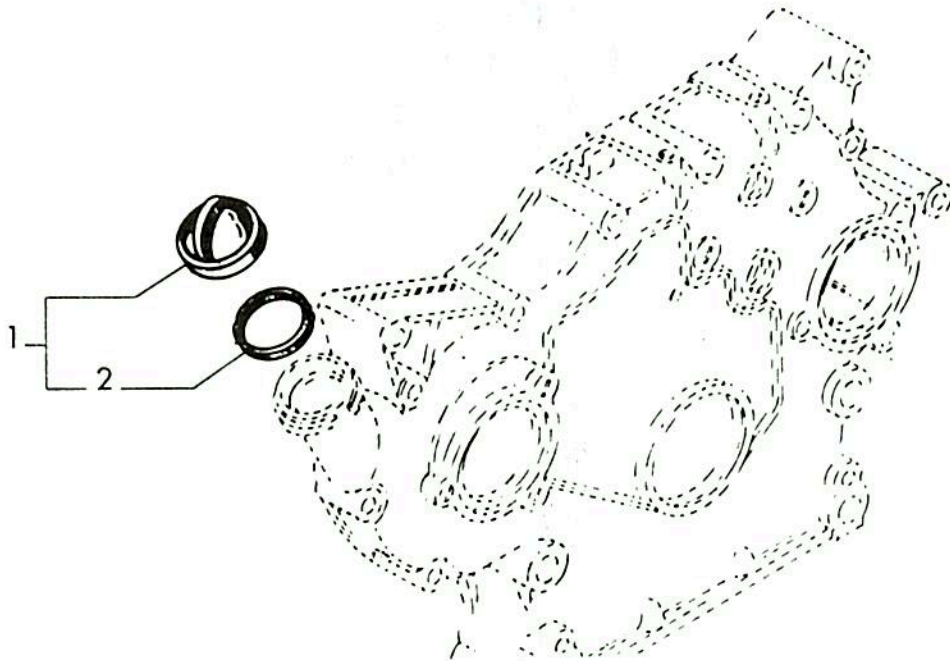

0190

POS.	Nº PIEZA	CANT.	DENOMINACION	OBSERVACIONES
1	0123 6291	1	TAPA CON JUNTA	
2	0123 6290	1	JUNTA	



**DEUTZ
FAHR**

BLOQUE MOTOR:
VARILLA MED. NIVEL ACEITE

01 0301 8866

0210 0069

1

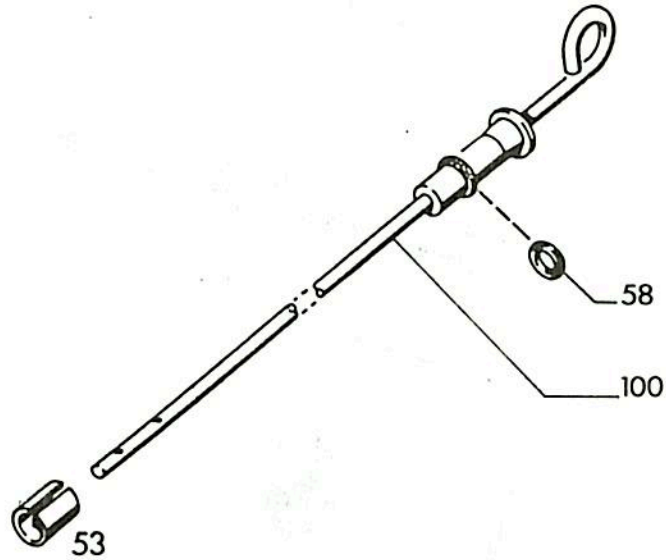

0192

POS.	Nº PIEZA	CANT.	DENOMINACION	OBSERVACIONES
53	0116 7269	1	BUJE TENSOR	B 13 x 14 H 2341
58	0116 5975	1	ANILLO DE GOMA	P 2 - 106
100	0301 8868	1	VARILLA SIN ANILLO	

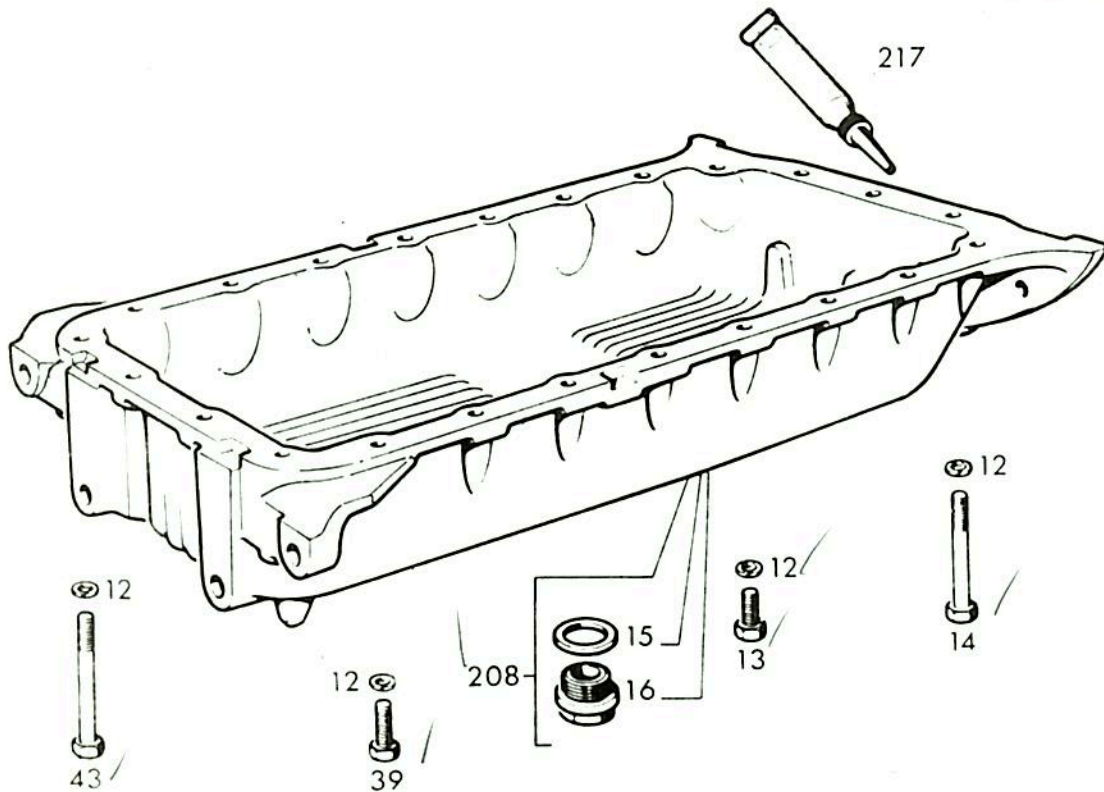

0216

POS.	Nº PIEZA	CANT.	DENOMINACION	OBSERVACIONES
12	0110 7233	23	ARANDELA	B 8 DIN 127 A4C
13	0111 2333	16	TORNILLO	M 8x25 DIN 933 8.8 A4C
14	0111 1213	3	TORNILLO	M 8x110 DIN 931 8.8 A4C
15	0111 8784	1	JUNTA ANULAR	A 30x36 DIN 7603 CU
16	0122 0240	1	TAPON	M 30x1,5
39	0111 2341	2	TORNILLO	M 8x30 DIN 933 8.8 A4C
43	0111 1200	2	TORNILLO	M 8x90 DIN 931 8.8 A4C
208	0301 9929	1	CARTER CON TAPON Y JUNTA	
217	0302 5420	E/M	SELLADOR	S 732 RTV



**DEUTZ
FAHR**

CILINDRO

04

0213 7139

Cantid./unid., cilind.

0213 7138

1

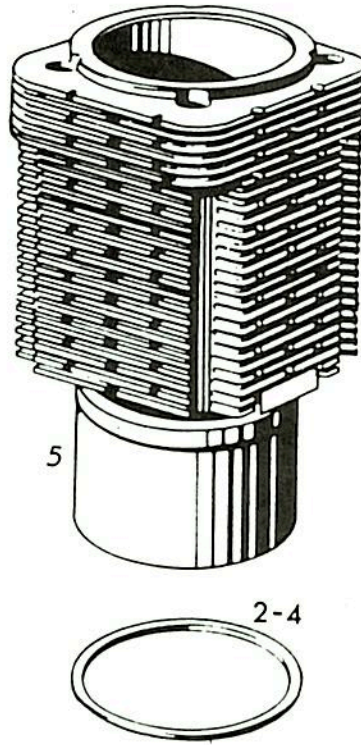

0193

POS.	Nº PIEZA	CANT.	DENOMINACION	OBSERVACIONES
2	0213 7256	S/N	SUPLEMENTO	E 0,2 MM
4	0223 2963	S/N	SUPLEMENTO	E 0,5 MM
5	0223 1928	1	CILINDRO	STD Ø 102

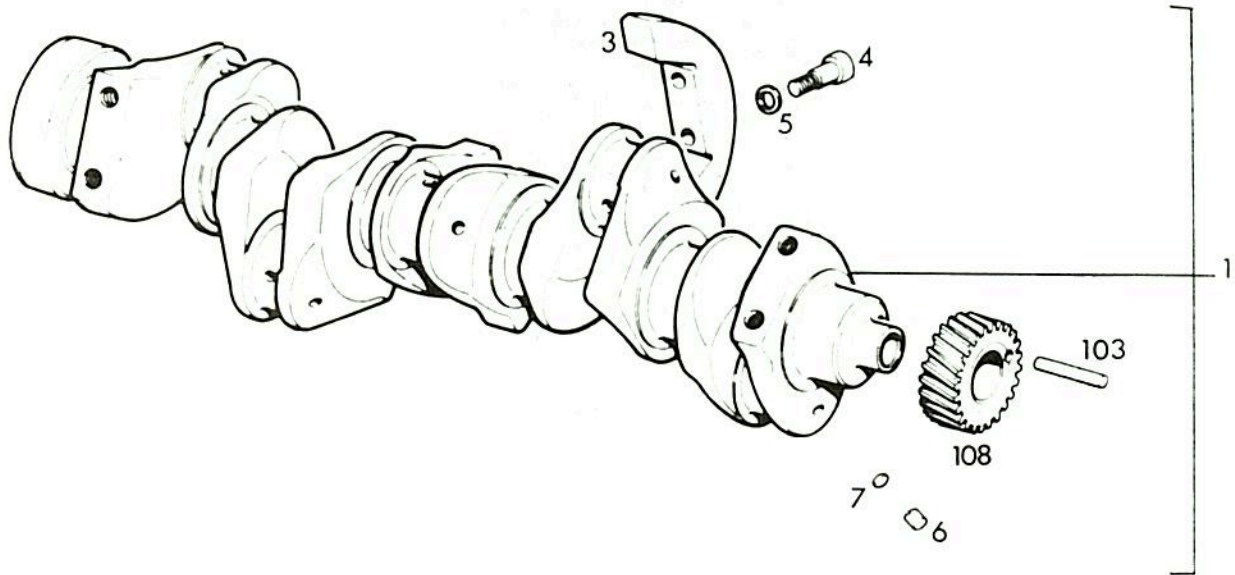

0217

POS.	Nº PIEZA	CANT.	DENOMINACION	OBSERVACIONES
1	0301 8669	1	CIGUEÑAL COMPLETO	
3	0223 1747	4	CONTRAPESO	
4	0302 3238	8	TORNILLO	M 12x60 DIN 912 10.9
5	0121 6119	8	ARANDELA	2308 A 29
6	0117 0580	5	TAPÓN	A 8 H 2355
7	0116 7010	5	ARANDELA	A 7,5x1H 984
103	0110 5166	1	ESPIGA	8 M6 x 45 DIN 7
108	0223 7258	1	ENGRANAJE	

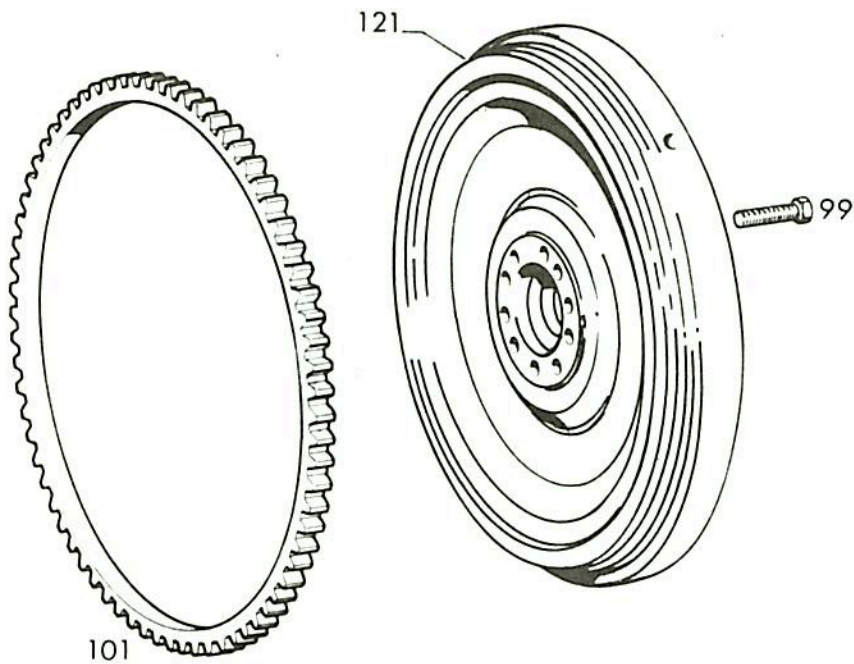

0218

POS.	Nº PIEZA	CANT.	DENOMINACION	OBSERVACIONES
99	0110 4845	10	TORNILLO	M 10x1x35 DIN 961 10.9
101	0213 1081	1	CORONA	
121	0302 3909	1	VOLANTE	

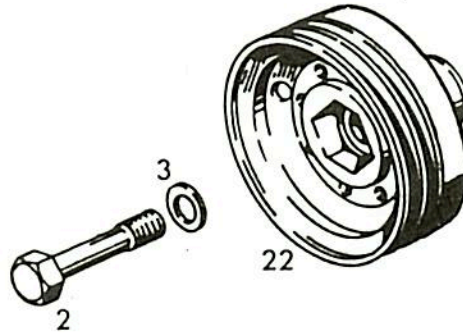

0175

POS.	Nº PIEZA	CANT.	DENOMINACION	OBSERVACIONES
2	0116 6951	1	TORNILLO PRETENSADO	M 24x2 IZQ. X 110 H803 10.9 2308 A 40
3	0121 6129	1	ARANDELA	
22	0301 8344	1	POLEA CON AMORTIGUADOR	

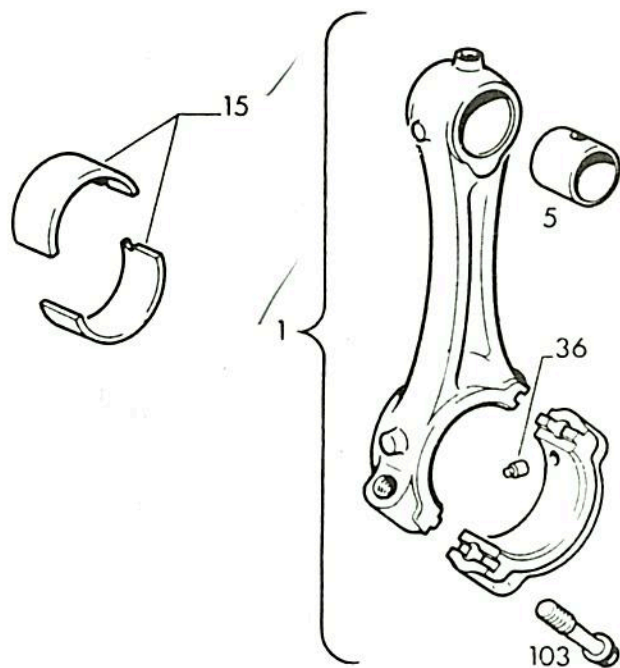

0171

POS.	Nº PIEZA	CANT.	DENOMINACION	OBSERVACIONES
1	0301 8676	1	BIELA COMPLETA	SE SUMINISTRA SOLO COLOR VERDE
5	0337 1612	1	BUJE PERNO DE PISTON	Ø INT. 35 MM
15	0213 7750	1	COJINETE	STD. Ø 60,00 MM INFRAMEDIDA VER POS. 950 a 953
36	0213 6101	1	PERNO FIJACION	
103	0213 3871	2	TORNILLO PRETENSADO	
950	0213 7754	1	COJINETE	1ERA. INF. Ø 59,75 MM
951	0213 7758	1	COJINETE	2DA. INF. Ø 59,50 MM
952	0213 7762	1	COJINETE	3RA. INF. Ø 59,25 MM
953	0213 7766	1	COJINETE	4TA. INF. Ø 59,00 MM

Cantid./unid. cilind

0213 9152

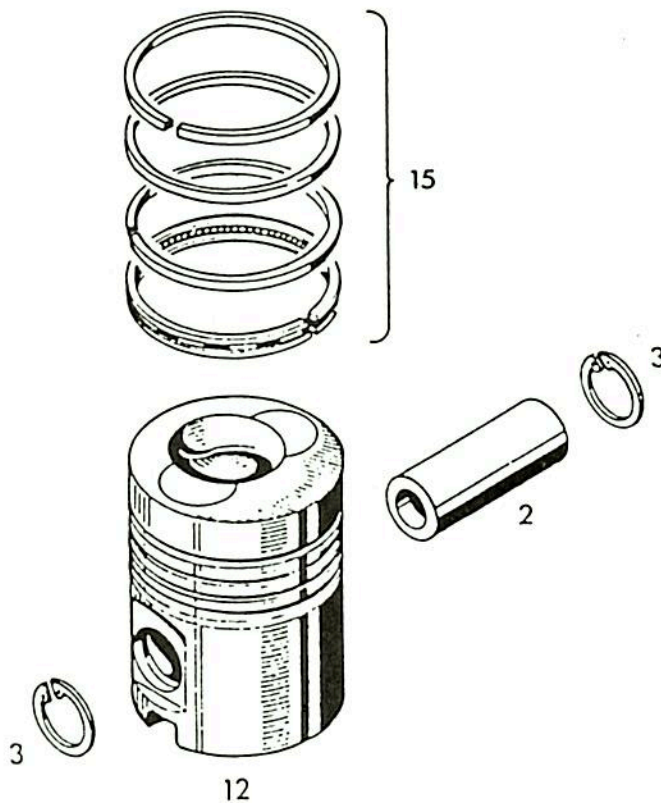

0194

POS.	Nº PIEZA	CANT.	DENOMINACION	OBSERVACIONES
2	0337 1660	1	PERNO PISTON	Ø 35 MM
3	0110 7821	2	ANILLO SEGURO	35 x 1,5 DIN 472
12	0301 7982	1	PISTON SIN CANAL	Ø STD 102 MM
15	0223 3302 0223 5561	1	JUEGO DE AROS	Ø STD 102 MM

Cantid./unid. .cilind.

0213 7224

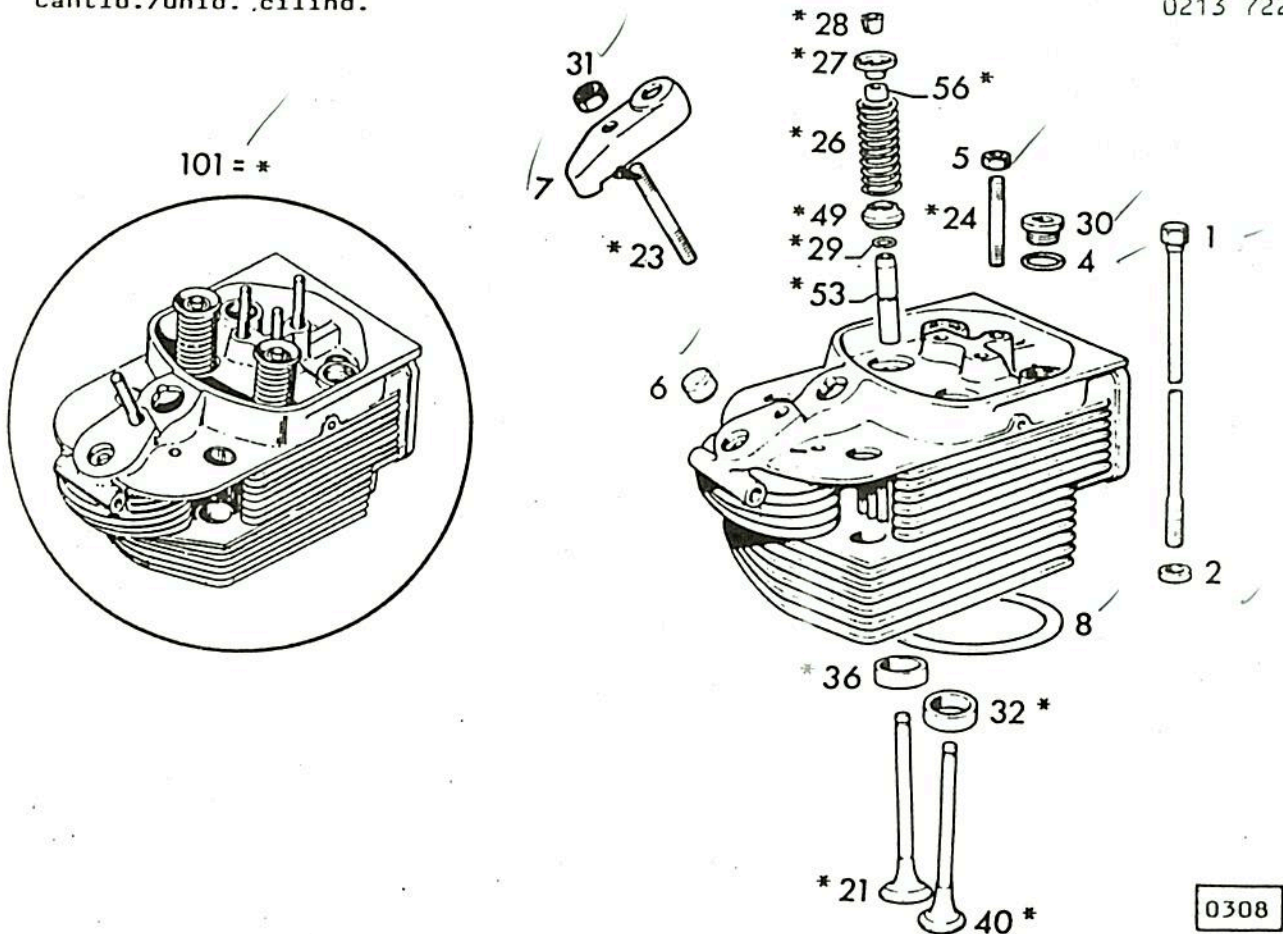
1

POS.	Nº PIEZA	CANT.	DENOMINACION	OBSERVACIONES
1	0210 1681	4	TORNILLO PRETENSADO	
2	0337 1666	4	ARANDELA	
4	0111 8764	2	JUNTA	A 26x32 DIN 7603 CU
5	0111 2824	3	TUERCA	M 8 DIN 934 M8 A4C
6	0213 7580	1	SUPLEMENTO	
7	0213 7591	1	PUENTE FIJACION	
8	0223 0216	1	ANILLO INTERMEDIO	
21	0213 7457	1	VALVULA DE ADMISION	
23	0111 0256	1	ESPARRAGO	M 10x65-504-567 DIN 835 8.8 A4C
24	0112 4753	3	ESPARRAGO	M 8x55-504-567 DIN 835 8.8 A4C
25	0336 9305	2	RESORTE	
27	0337 1748	2	PLATILLO PARA RESORTE	
28	0116 8817	4	SEGURO CONICO	8 H 7020
29	0121 5500	2	ANILLO SEGURO	951 K 4
30	0213 6596	2	TAPON	
31	0110 2659	1	TUERCA	M 10 DIN 934 M 8 A4C
32	0213 7306	1	ASIENTO VALVULA ESC. STD.	SOBREMEDIDAS VER POS.950 A 951
36	0213 7302	1	ASIENTO VALVULA ADM. STD.	SOBREMEDIDAS VER POS. 952 A 953

POS.	Nº PIEZA	CANT.	DENOMINACION	OBSERVACIONES
40	0337 1762	1	VALVULA DE ESCAPE	
49	0213 7096	2	DISTANCIADOR	
53	0223 2520	2	GUIA DE VALVULA STANDARD	SOBREMEDIDAS VER POS. 954 A 955
56	0302 4030	2	CAPUCHON PARA VALVULA	
101	0302 4103	1	CABEZA DE CILINDRO	PREMONTADA CON PIEZAS *
950	0210 1686	1	ASIEN TO VALVULA ESCAPE	1RA. SOBREMEDIDA Ø 40,26 MM
951	0210 1687	1	ASIEN TO VALVULA ESCAPE	2DA. SOBREMEDIDA Ø 40,36 MM
952	0210 1683	1	ASIEN TO VALVULA ADMISION	1RA. SOBREMEDIDA Ø 45,76 MM
953	0210 1684	1	ASIEN TO VALVULA ADMISION	2DA. SOBREMEDIDA Ø 45,86 MM
954	0223 3020	2	GUIA DE VALVULA	1RA. SOBREMEDIDA Ø 15,25 MM
955	0223 3021	2	GUIA DE VALVULA	2DA. SOBREMEDIDA Ø 15,50 MM

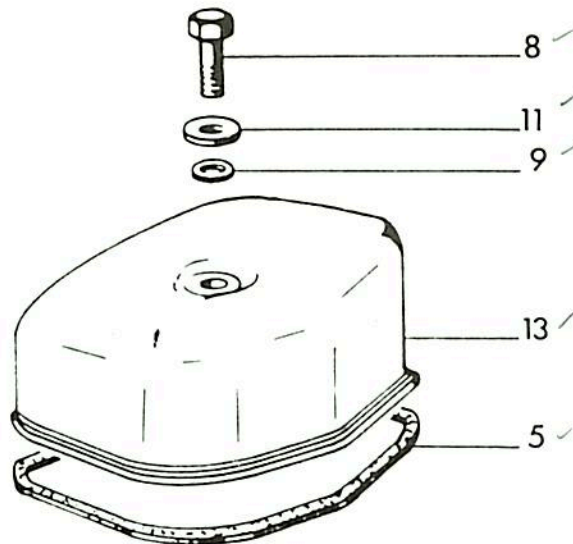

0195

POS.	Nº PIEZA	CANT.	DENOMINACION	OBSERVACIONES
5	0337 1692	1	JUNTA	
8	0111 1132	1	TORNILLO	M 8x30 DIN 931 8.8 A4C
9	0121 6307	1	JUNTA	2914 A8
11	0110 7101	1	ARANDELA	A 8,4 DIN 125 ST A4C
13	0213 5910	1	CAPERUZA	

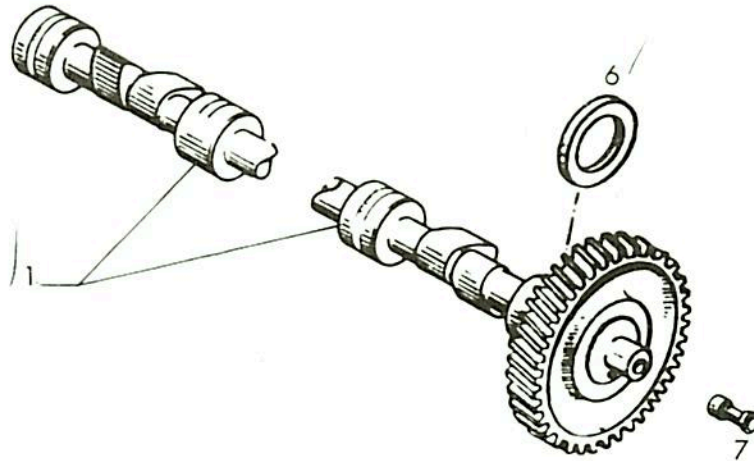

0196

POS.	Nº PIEZA	CANT.	DENOMINACION	OBSERVACIONES
1	0213 5221	1	ARBOL DE LEVAS	
6	0336 7789	1	ARANDELA	
7	0121 6884	1	BUJE	



**DEUTZ
FAHR**

ARBOL DE LEVAS:
TRANSMISION ANGULAR

10 0301 8279

0216 5307

1

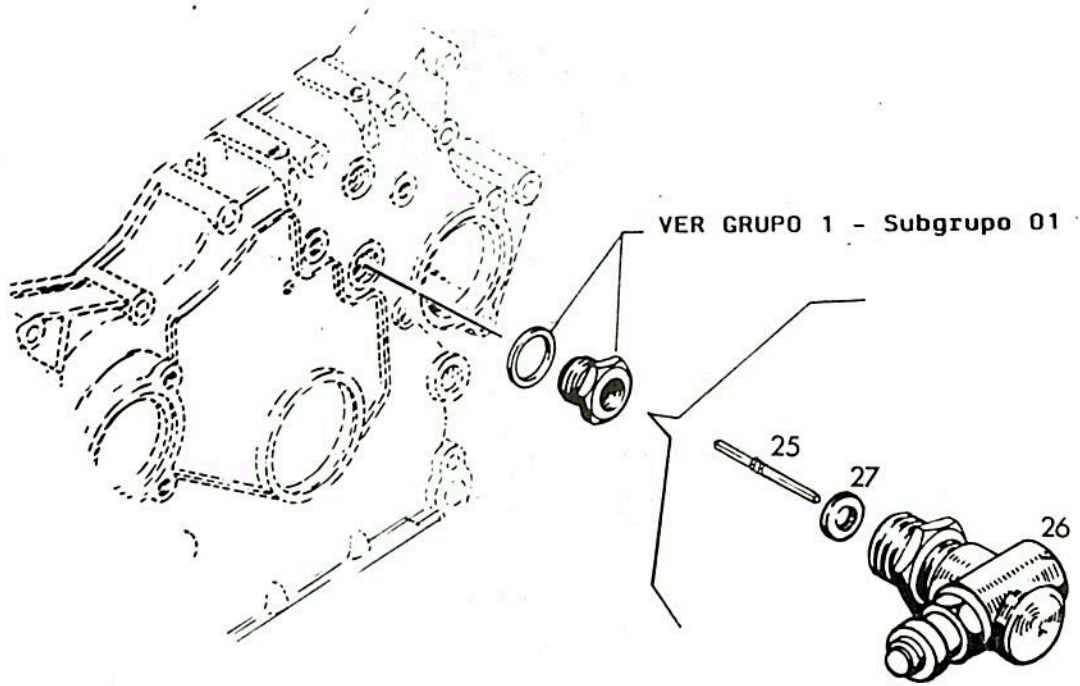

0197

POS.	Nº PIEZA	CANT.	DENOMINACION	OBSERVACIONES
25	0300 7611	1	EJE DE CONEXION	
26	0301.8408	1	TRANSMISION ANGULAR	
27	0111 8718	1	JUNTA	A 18x24 DIN 7603 CU

Cantid./unid. cilind.

0210 0008

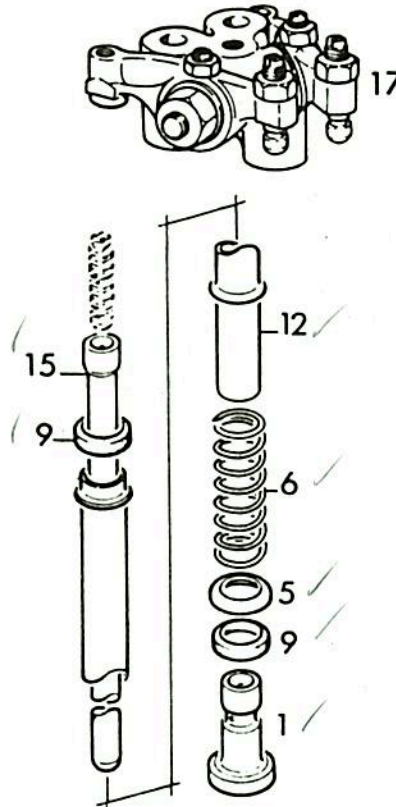

0208

POS.	Nº PIEZA	CANT.	DENOMINACION	OBSERVACIONES
1	0337 1885	2	BOTADOR	
5	0337 1887	2	CASQUETE	
6	0337 1876	2	RESORTE	
9	0223 2840	4	ANILLO DE JUNTA	
12	0337 1888	2	TUBO PROTECTOR	
15	0213 3985	2	VARILLA ALZA VALVULA	(ACERO)
17	0223 0848	1	SOPORTE BALANCINES COMP.	VER DESPIECE LAMINA HOJA No.111

Cantid./unid. cilind.

0210 0024

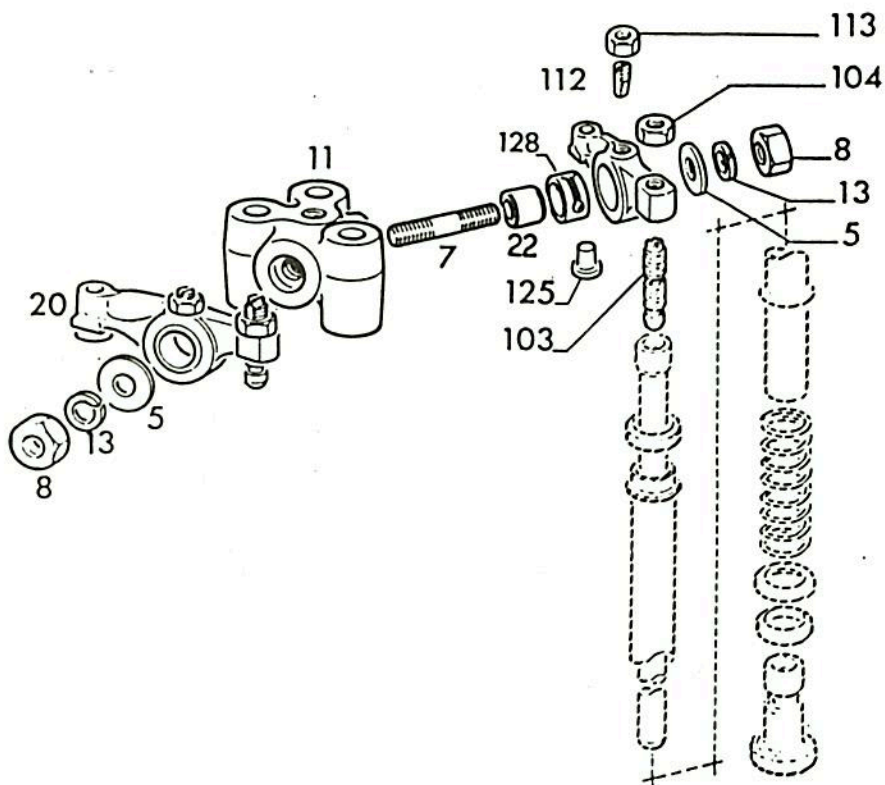

0209

POS.	Nº PIEZA	CANT.	DENOMINACION	OBSERVACIONES
5	0121 6080	2	ARANDELA	2306 A6
7	0111 3477	2	ESPARRAGO	AM 10x75 DIN 939 8.8 A4C
8	0110 2659	2	TUERCA	M 10 DIN 934 M8 A4C
11	0337 1867	1	SOPORTE DE BALANCINES	
13	0110 7235	2	ARANDELA	B 10 DIN 127 A4C
20	0223 0849	2	BALANCIN COMPLETO	ADMISION Y ESCAPE
22	0223 7665	2	EJE DE BALANCIN	
103	0336 5861	2	TORNILLO REGULACION	
104	0111 3149	2	TUERCA	M 10x1 DIN 936 M8 A4C
112	0337 1845	2	TOBERA DE ACEITE	
113	0111 2813	2	TUERCA	M 6 DIN 934 M8 A4C
125	0213 9600	2	PASTILLA	
128	0223 7661	2	BUJE	

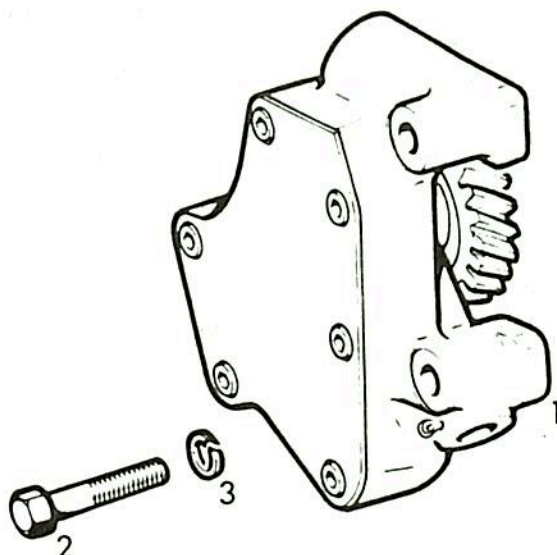

0172

POS.	Nº PIEZA	CANT.	DENOMINACION	OBSERVACIONES
1	0223 1702	1	BOMBA DE ACEITE	
2	0111 1161	2	TORNILLO	M 8x55 DIN 931 10.9
3	0116 9689	2	ARANDELA	8 H 2203

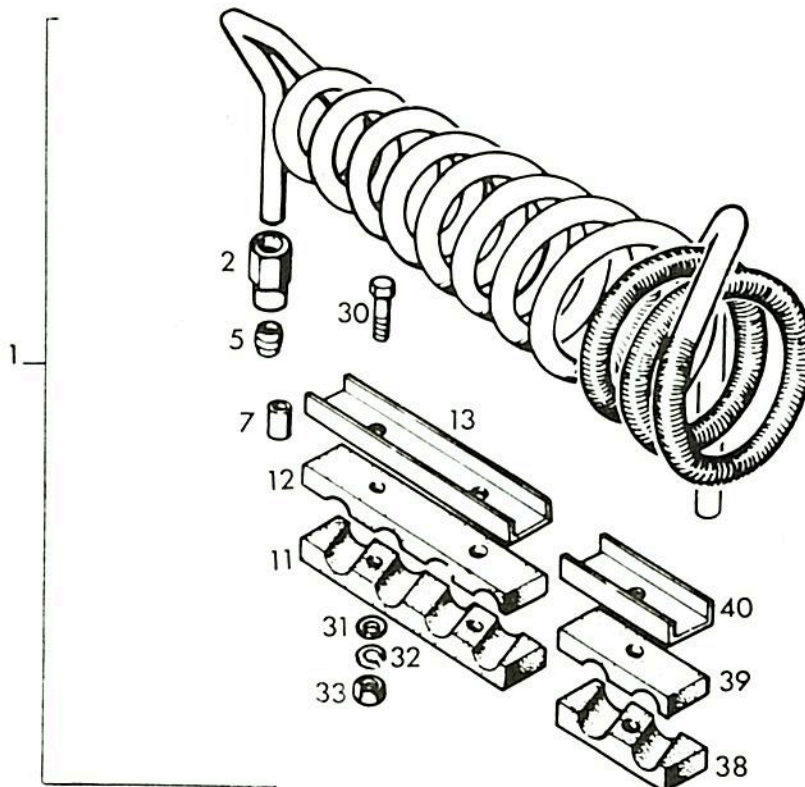

0219

POS.	Nº PIEZA	CANT.	DENOMINACION	OBSERVACIONES
1	0301 8895	1	SERPENTINA REFRIGERACION	
2	0223, 2281	2	TUERCA CONEXION	
5	0121 6511	2	CONO DE JUNTA	3106 W 18
7	0347 6285	5	TUBO	0150-15-76.07
11	0347 6286	2	MORDAZA DE GOMA	
12	0347 6287	2	MORDAZA DE GOMA	
13	0347 6288	2	PERFIL U	
30	0112 2441	5	TORNILLO	M 8x50 DIN 931 8.8 A4C
31	0110 7101	5	ARANDELA	A 8,4 DIN 125 ST A4C
32	0110 7233	5	ARANDELA	B 8 DIN 127 A4C
33	0111 2824	5	TUERCA	M 8 DIN 934 M 8 A4C
38	0301 7333	1	MORDAZA GOMA	
39	0301 7332	1	MORDAZA GOMA	
40	0301 7762	1	PERFIL U	

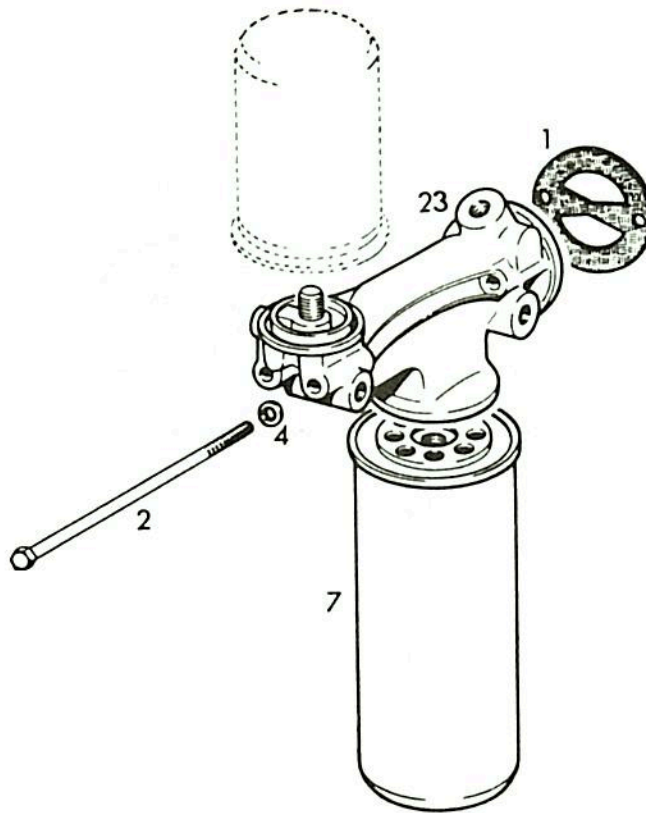

0205

POS.	Nº PIEZA	CANT.	DENOMINACION	OBSERVACIONES
1	0336 2983	1	JUNTA	
2	0111 1385	2	TORNILLO	M 10x160 DIN 931 8.8 A4C
4	0110 7105	2	ARANDELA	A 10,5 DIN 125 ST A4C
7	0300 2261	1	FILTRO	A 1,5 H 4123
23	0302 4462	1	SOPORTE DE FILTRO	

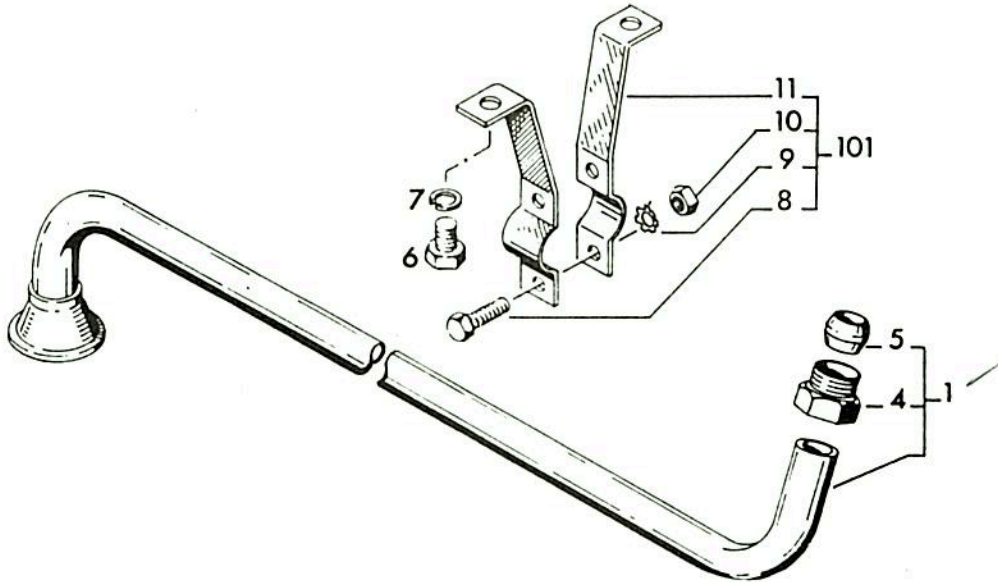

0214

POS.	Nº PIEZA	CANT.	DENOMINACION	OBSERVACIONES
4	0121 3241	1	TUERCA UNION	3104 W 28
5	0121.3240	1	CONO DE JUNTA	3106 W 28
6	0111 2299	2	TORNILLO	M 8 x 12 DIN 933 8.8 A4C
7	0110 7233	2	ARANDELA	B 8 DIN 127 A4C
8	0110 3316	2	TORNILLO	M 6 x 16 DIN 933 8.8 A4C
9	0111 7861	2	ARANDELA	A 6,4 DIN 6797
10	0111 2813	2	TUERCA	M 6 DIN 934 M 8 A4C
11	0213 6648	2	ABRAZADERA	
111	0213 7789	1	FIJACION CAÑO COMP.	
126	0302 4066	1	CAÑO DE ASPIRACION	CON POS. 4-5



**DEUTZ
FAHR**

TUBERIAS DE ACEITE:
CAÑO DE PRESION

16 0223 9982

0223 9977

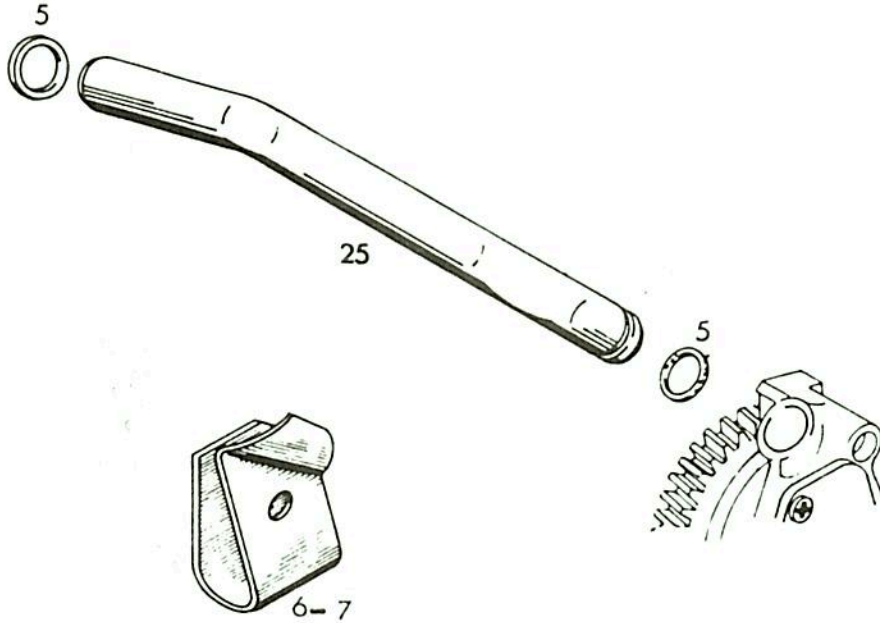

0213 1

POS.	Nº PIEZA	CANT.	DENOMINACION	OBSERVACIONES
5	0117 4605	2	ANILLO DE GOMA	14,5 x 3 H 2927 ACM 1-70
6	0213 8201	1	PUENTE ELASTICO	> HASTA MOTOR Nº
7	0223 4165	1	PUENTE ELASTICO	< DESDE MOTOR Nº
25	0302 5586	1	CAÑO	

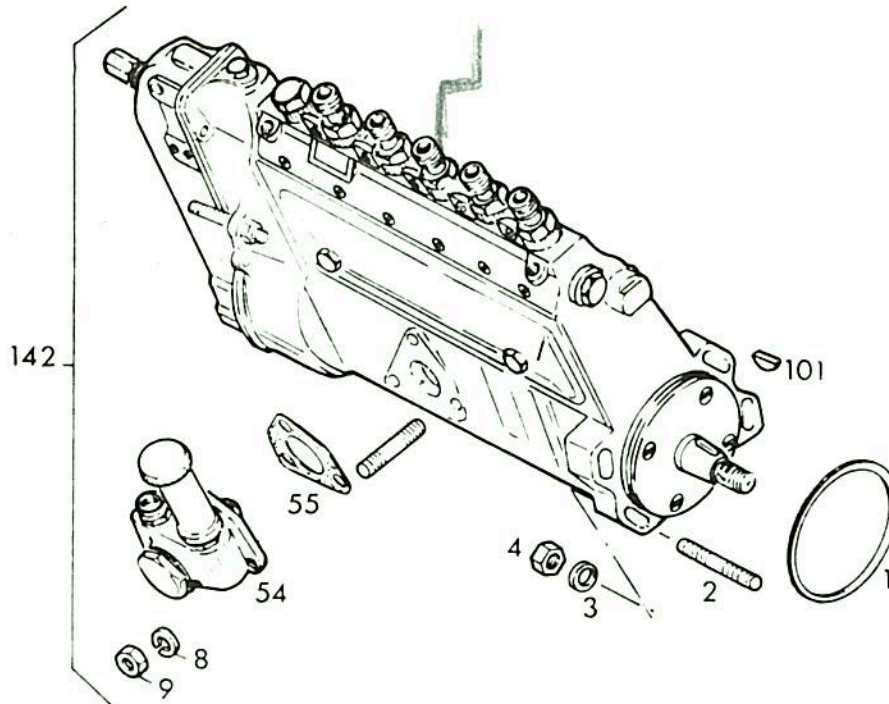

0220

POS.	Nº PIEZA	CANT.	DENOMINACION	OBSERVACIONES
1	0116 5103	1	ANILLO DE GOMA	75x3 H 2927 SIL
2	0112 7134	4	ESPARRAGO	AM 10x30 DIN 939 8.8 A4C
3	0110 7105	4	ARANDELA	A 10,5 DIN 125 ST A4C
4	0110 2659	4	TUERCA	M 10 DIN 924 M 8 A4C
8	0110 7231	3	ARANDELA	B 6 DIN 127 A4C
9	0111 2813	3	TUERCA	M 6 DIN 934 M8 A4C
54	0302 3583	1	BOMBA DE ALIMENTACION	0440 004 065
55	0301 8849	1	JUNTA	
101	0111 8326	1	CHAVETA	4x6,5 DIN 6888
142	0302 1866	1	BOMBA DE INYECCION	BOSCH B 400 A36 024 INCLUYE POS. 2 A 101

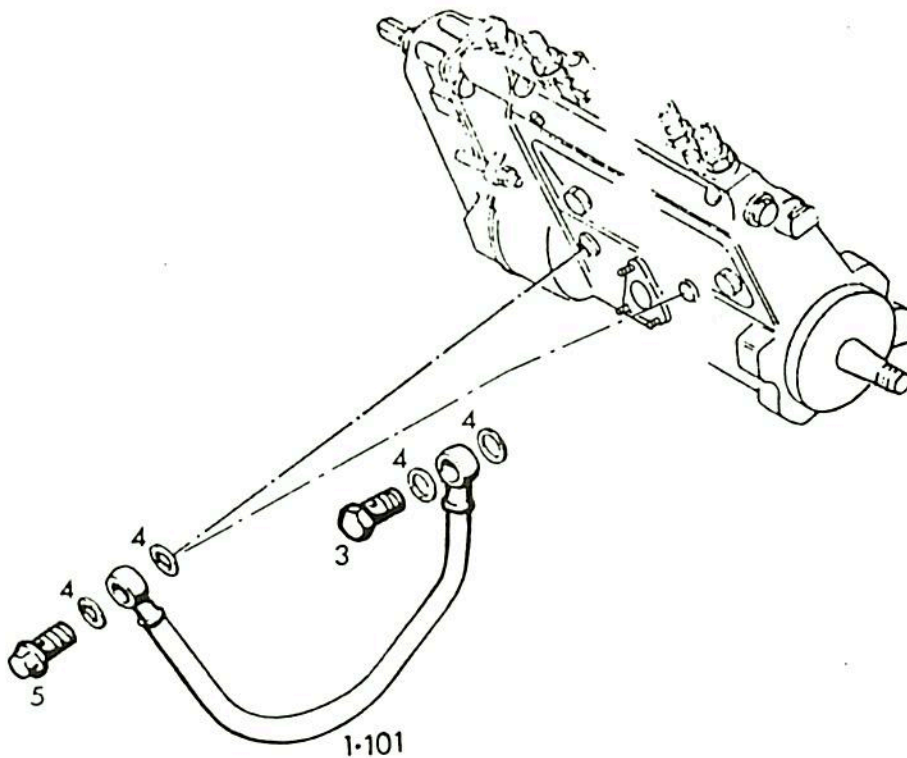

0296

POS.	Nº PIEZA	CANT.	DENOMINACION	OBSERVACIONES
1	0223 1641	1	CAÑO (CORTO)	PARA ORIFICIO ENTRADA LUBRICACION A LA DERECHA DE BOMBA DE ALIMENTACION.
3	0111 9237	1	RACOR	A4DIN 7623 A4C
4	0111 8664	4	JUNTA	A10x14 DIN 7603
5	0223 1136	1	RACOR	
101	0302 2002	1	CAÑO (LARGO)	PARA ORIFICIO ENTRADA LUBRICACION A LA IZQUIERDA DE BOMBA ALIMENTACION.

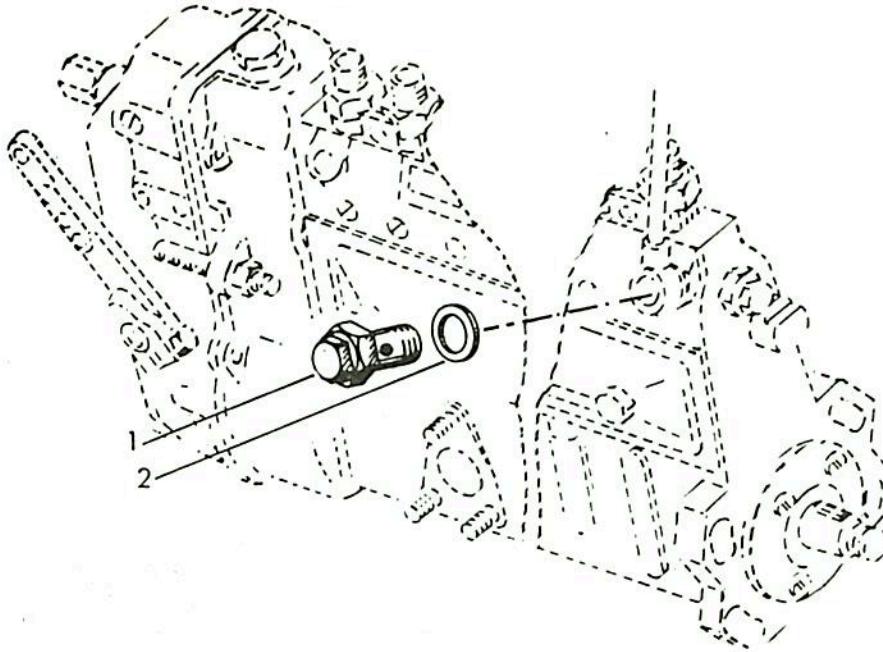

0200

POS.	Nº PIEZA	CANT.	DENOMINACION	OBSERVACIONES
1	0213 5002	1	VALVULA DE SOBREPRESION	A 14x22 DIN 7603 CU
2	0302 4780	2	JUNTA	

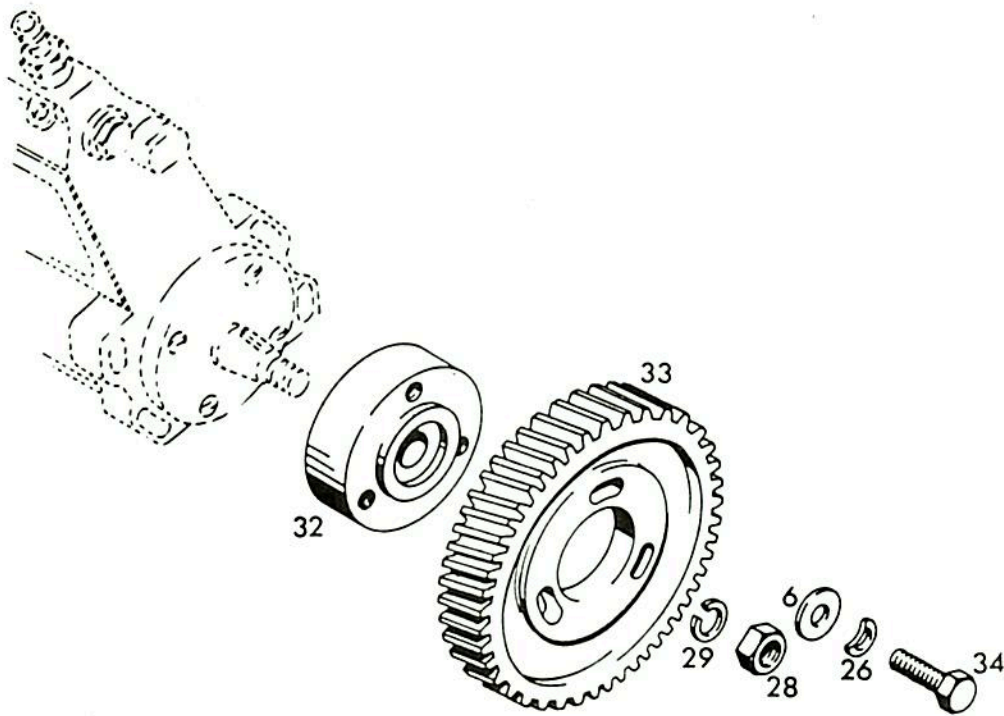

0199

POS.	Nº PIEZA	CANT.	DENOMINACION	OBSERVACIONES
6	0121 1206	3	ARANDELA	2308 A 51
26	0110 7283	3	ARANDELA	9 8 DIN 137
28	0112 7089	1	TUERCA	M 14x1,5 DIN 934 M 10 A4C
29	0110 7240	1	ARANDELA	B 14 DIN 127
32	0223 5117	1	CUBO	
33	0213 9287	1	ENGRANAJE	
34	0112 8196	3	TORNILLO	M 8x1x25 DIN 961 8.8 A4C

Cantid./unid. ,cilind.

0213 7571

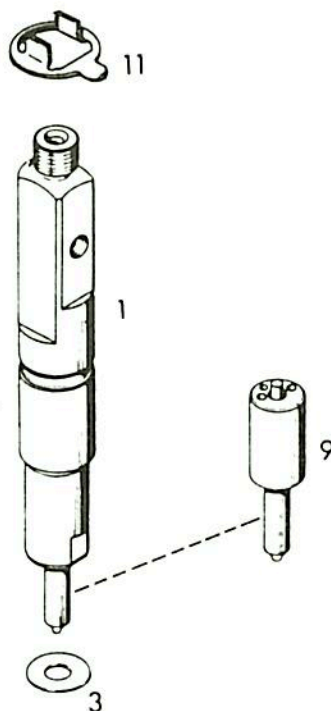
1

0163

POS.	Nº PIEZA	CANT.	DENOMINACION	OBSERVACIONES
1	0223 3085	1	INYECTOR	
3	0337 2164	1	JUNTA	
9	0223 3086	1	TOBERA	
11	0223 4497	1	ARANDELA FIJACION	

DLLA 149S - 774

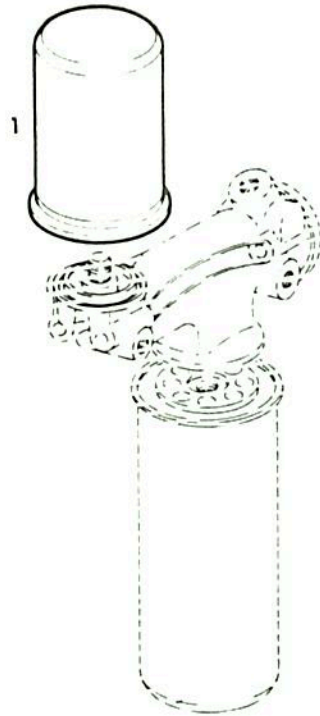

0206

POS.	Nº PIEZA	CANT.	DENOMINACION	OBSERVACIONES
1	0116 0243	1	FILTRO DE COMBUSTIBLE	

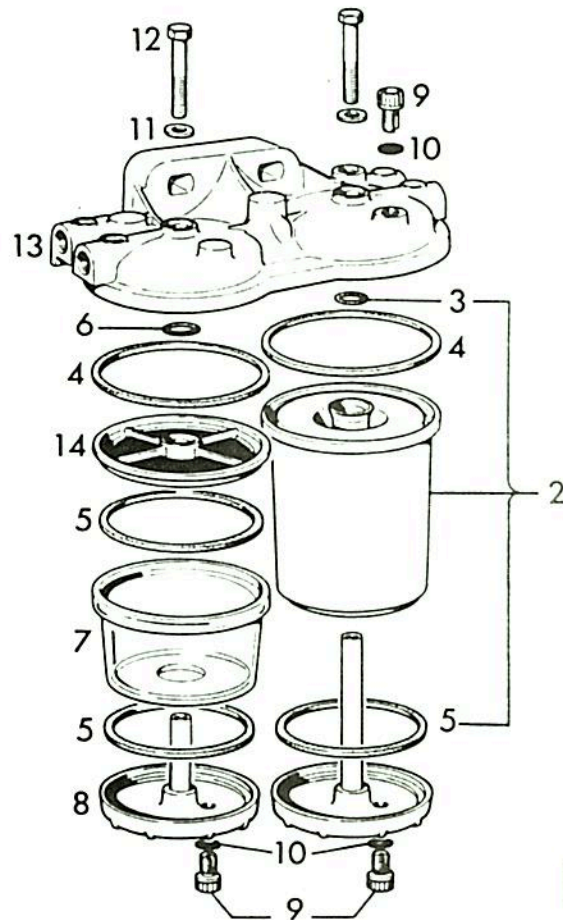
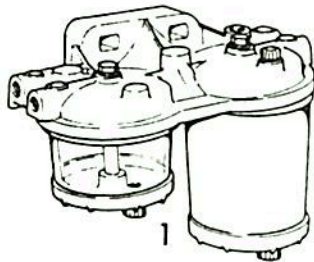

0161

POS.	Nº PIEZA	CANT.	DENOMINACION	OBSERVACIONES
1	0302 4115	1	FILTRO DE COMB. COMPLETO	CON VASO DECANTADOR DE AGUA
2	0301.8134	1	ELEMENTO FILTRANTE COMP.	
3	0300 9685	1	ANILLO DE GOMA	
4	0300 9687	2	JUNTA	
5	0300 9690	3	JUNTA	
6	0300 9686	1	ANILLO DE GOMA	
7	0301 9962	1	VASO PREFILTRO	
8	0301 9961	2	SOPORTE	
9	0300 9682	3	TORNILLO	
10	0300 9683	3	JUNTA	
11	0301 9963	2	JUNTA	
12	0301 9964	2	TORNILLO	
13	0301 9999	1	TAPA DE FILTRO	
14	0301 9871	1	MALLA FILTRANTE (TAMIZ)	



DEUTZ
FAHR

TUBERIAS DE COMBUSTIBLE:
ALIMENTACION

21 0302 6476

0301 8613

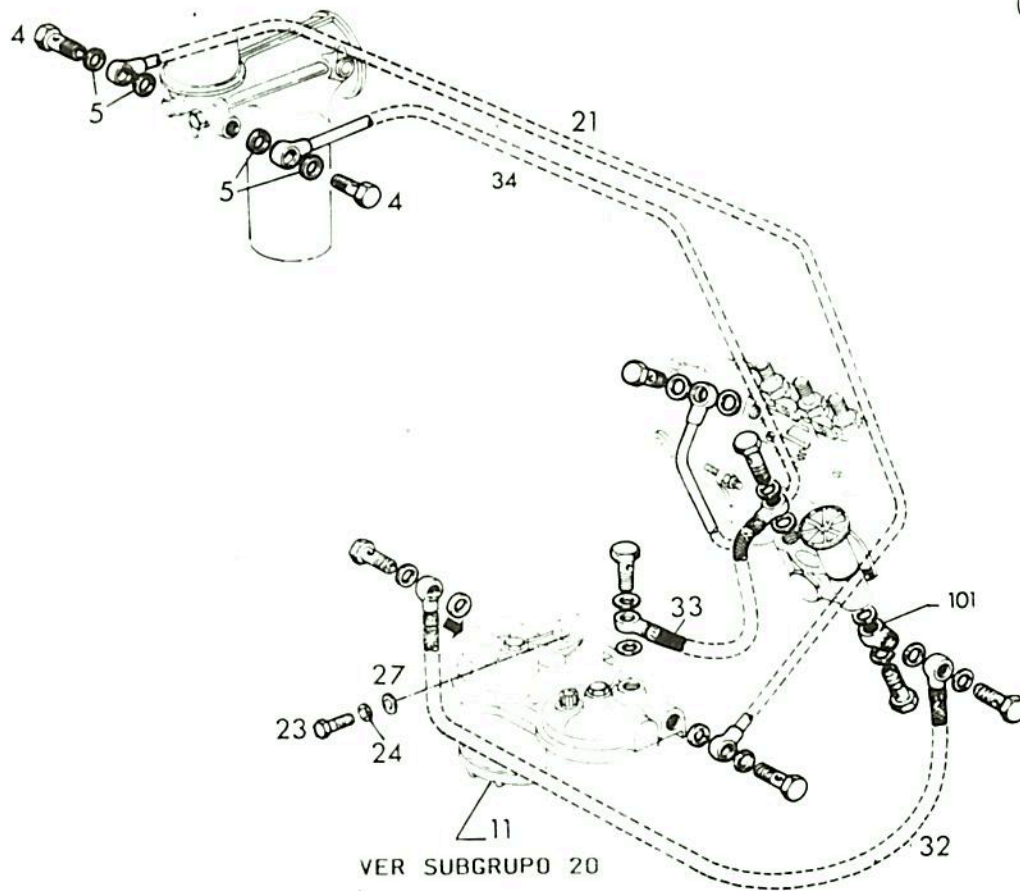

POS.	Nº PIEZA	CANT.	DENOMINACION	OBSERVACIONES
4	0111 9246	9	RACOR	A 8 DIN 7623 A4C
5	0111 8688	18	JUNTA	A 14 x 18 DIN 7603 CU
11	----	1	FILTRO COMPLETO	VER LISTA 20-300 7400
21	0302 4189	1	CAÑERIA DE COMBUSTIBLE	
23	0111 2429	2	TORNILLO	M 10 x 30 DIN 933 8.8 A4C
24	0110 7286	2	ARANDELA	B 10 DIN 137
27	0110 7105	2	ARANDELA	A 10,5 DIN 125 ST A4C
32	0126 6160	1	TUBERIA - TRAMPA A BOMBA	
33	0302 1744	1	TUBERIA - BOMBA A FILTRO 1	
34	0302 1857	1	CAÑERIA COMBUSTIBLE	
101	0301 9034	1	PIEZA CONEXION ANGULAR	

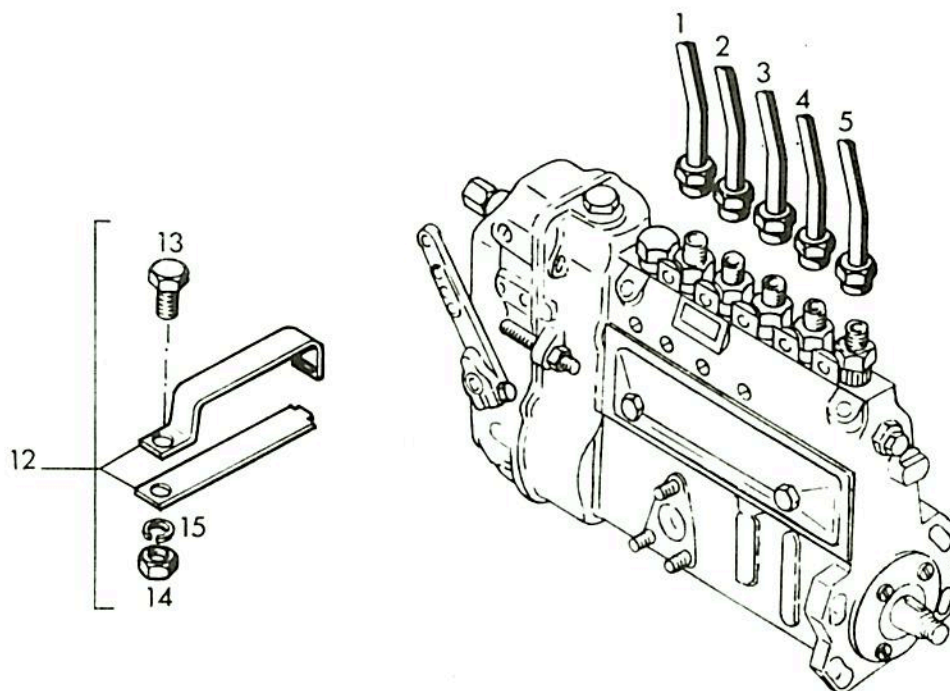

0222

POS.	Nº PIEZA	CANT.	DENOMINACION	OBSERVACIONES
1	0301 8838	1	TUBERIA DE INYECCION	CILINDRO Nº 1
2	0301 8839	1	TUBERIA DE INYECCION	CILINDRO Nº 2
3	0301 8840	1	TUBERIA DE INYECCION	CILINDRO Nº 3
4	0301 8841	1	TUBERIA DE INYECCION	CILINDRO Nº 4
5	0301 8842	1	TUBERIA DE INYECCION	CILINDRO Nº 5
12	0116 2720	1	ABRAZADERA COMPLETA	
13	0111 2240	1	TORNILLO	M 6x12 DIN 933 8.8 A4C
14	0111 2813	1	TUERCA	M 6 DIN 934 M 8 A4C
15	0110 7231	1	ARANDELA	B 6 DIN 127 A4C

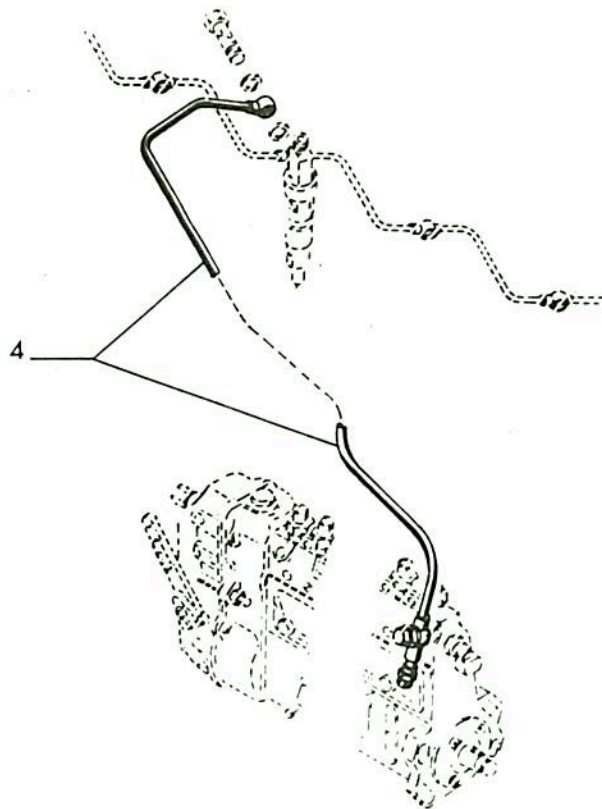

0180

POS.	Nº PIEZA	CANT.	DENOMINACION	OBSERVACIONES
4	0302 1890	1	CAÑERIA DE RETORNO	

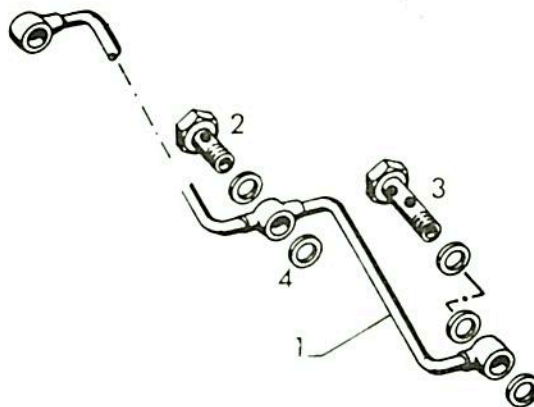

0223

POS.	Nº PIEZA	CANT.	DENOMINACION	OBSERVACIONES
1	0213 7999	1	TUBERIA DE RETORNO	
2	0111 9231	4	RACOR	A 2-3 DIN 7623 A4C
3	0121 6492	1	RACOR DOBLE	3103 F 5
4	0111 8650	12	JUNTA	A 8x12 DIN 7603 CU

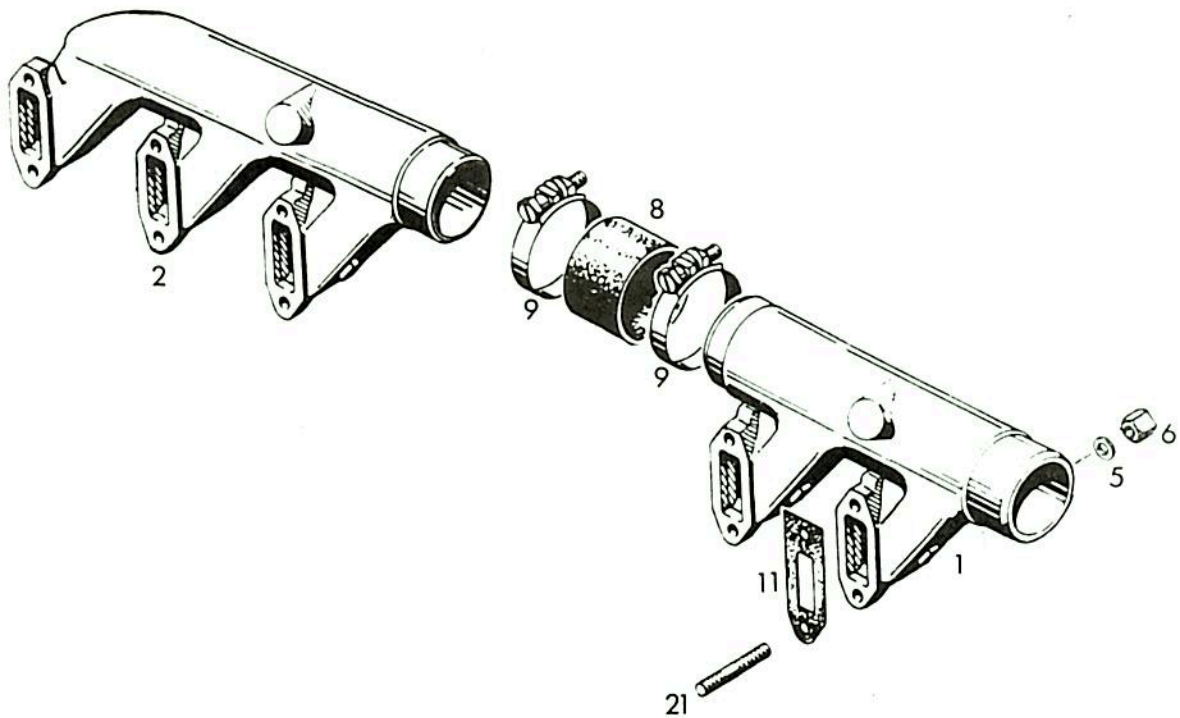

0224

POS.	Nº PIEZA	CANT.	DENOMINACION	OBSERVACIONES
1	0302 3798	1	MULTIPLE DE ADMISION	
2	0213 5532	1	MULTIPLE DE ADMISION	
5	0110 1492	10	ARANDELA	A 8,2 DIN 6797 A4C
6	0111 2824	10	TUERCA	M 8 DIN 934 M8 A4C
8	0117 0858	1	MANGUITO DE GOMA	A 70 x 80 x 50 H 650
9	0301 3957	2	ABRAZADERA	
11	0223 0704	5	JUNTA	
21	0113 6481	10	ESPARRAGO	M 8 x 40 504-567 DIN 835 10.9

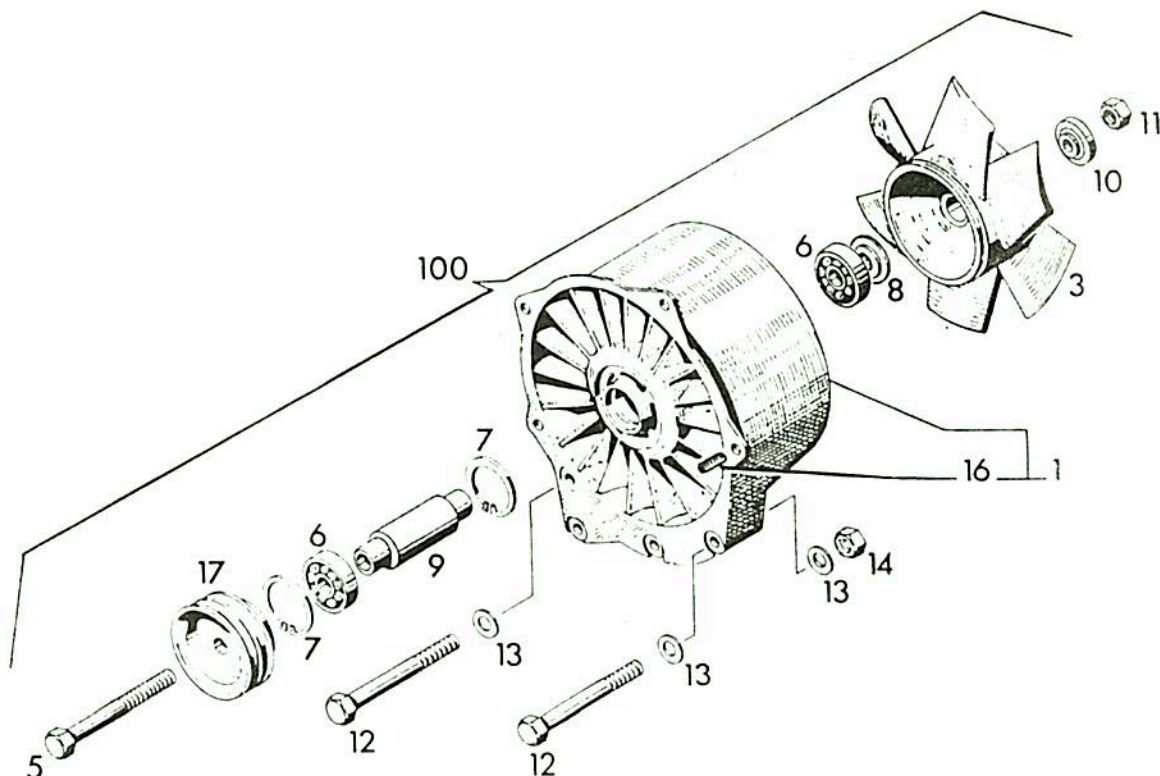

0173

POS.	Nº PIEZA	CANT.	DENOMINACION	OBSERVACIONES
1	0301 9641	1	CARCASA	INCLUYE POS. 16
3	0336 6768	1	ROTOR	
5	0111 1602	1	TORNILLO	M 12x180 DIN 931 8.8 A4C
6	0110 9048	2	RODAMIENTO	6205 Z C 3 DIN 625
7	0110 7838	2	SEGURO	52x2 DIN 472
8	0336 3690	1	ARANDELA	
9	0301 4827	1	EJE	
10	0336 3692	1	ARANDELA DE CENTRADO	
11	0111 2958	1	TUERCA	M 12 DIN 934 M 8 A4C
12	0111 1218	4	TORNILLO	M 8x120 DIN 931 8.8 A4C
13	0110 7101	5	ARANDELA	A 8,4 DIN 125 ST A4C
14	0111 2824	1	TUERCA	M 8 DIN 934 M 8 A4C
16	0116 7276	1	BUJE ROSCADO	
17	0302 4306	1	POLEA	
100	0302 4309	1	TURBOVENTILADOR COMPLETO	

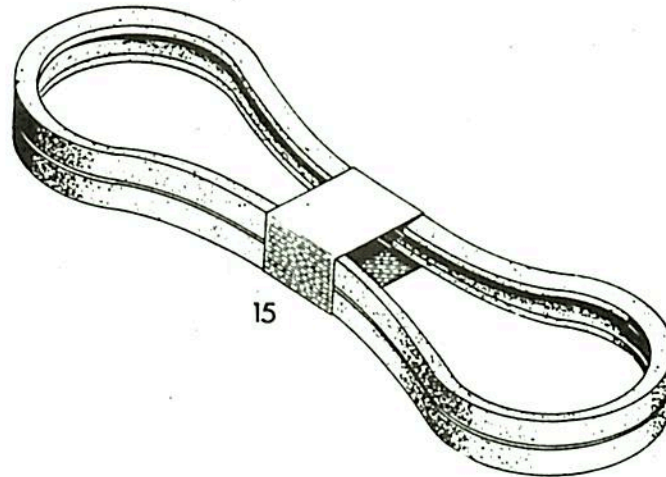

0179

POS.	Nº PIEZA	CANT.	DENOMINACION	OBSERVACIONES
15	0116 2967	1	JUEGO DE CORREAS	2 x 9,5 x 1558 H 3701

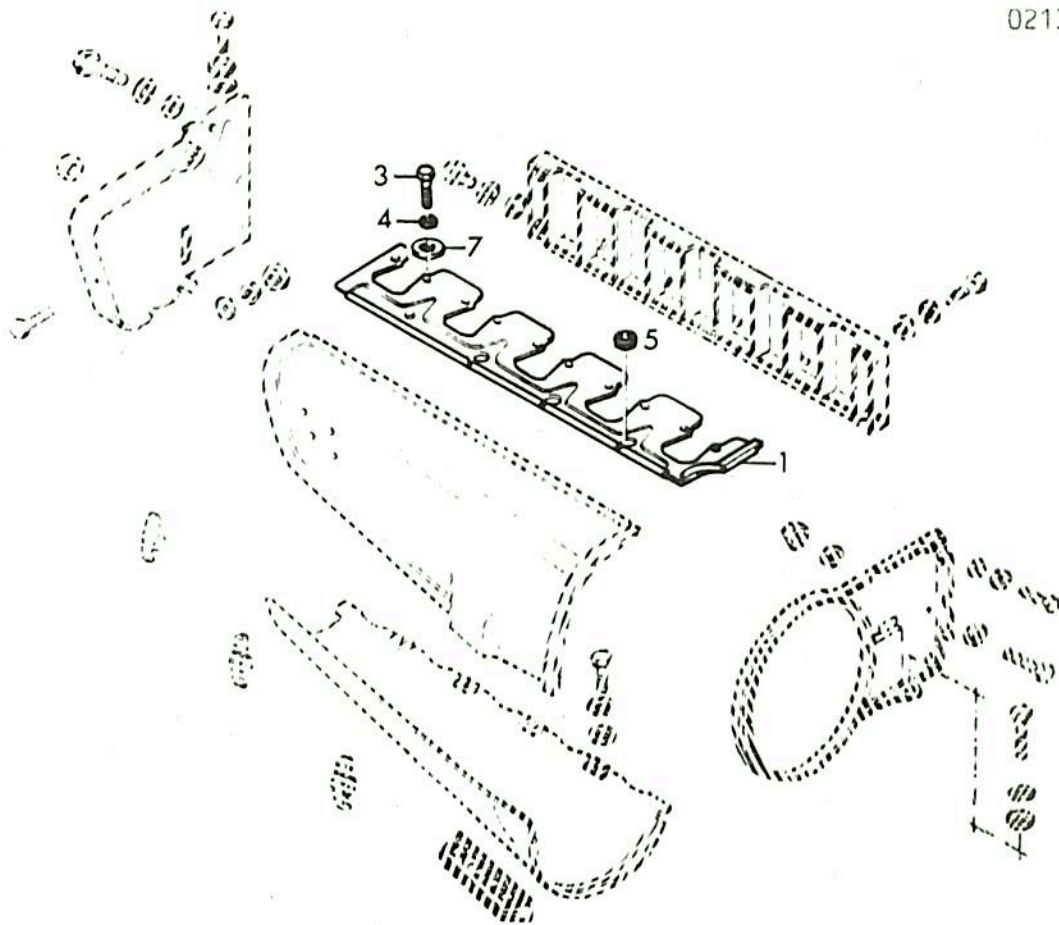

0225

POS.	Nº PIEZA	CANT.	DENOMINACION	OBSERVACIONES
1	0213 7365	1	LISTON GUIA	
3	0110 3316	10	TORNILLO	M 6 x 16 DIN 933 8.8 A4C
4	0110 7231	10	ARANDELA	B 6 DIN 127 A4C
5	0336 1809	3	BOQUILLA	0146 - 21- 03 05
7	0110 7095	10	ARANDELA	A 6,4 DIN 125 A4C

0213 6095

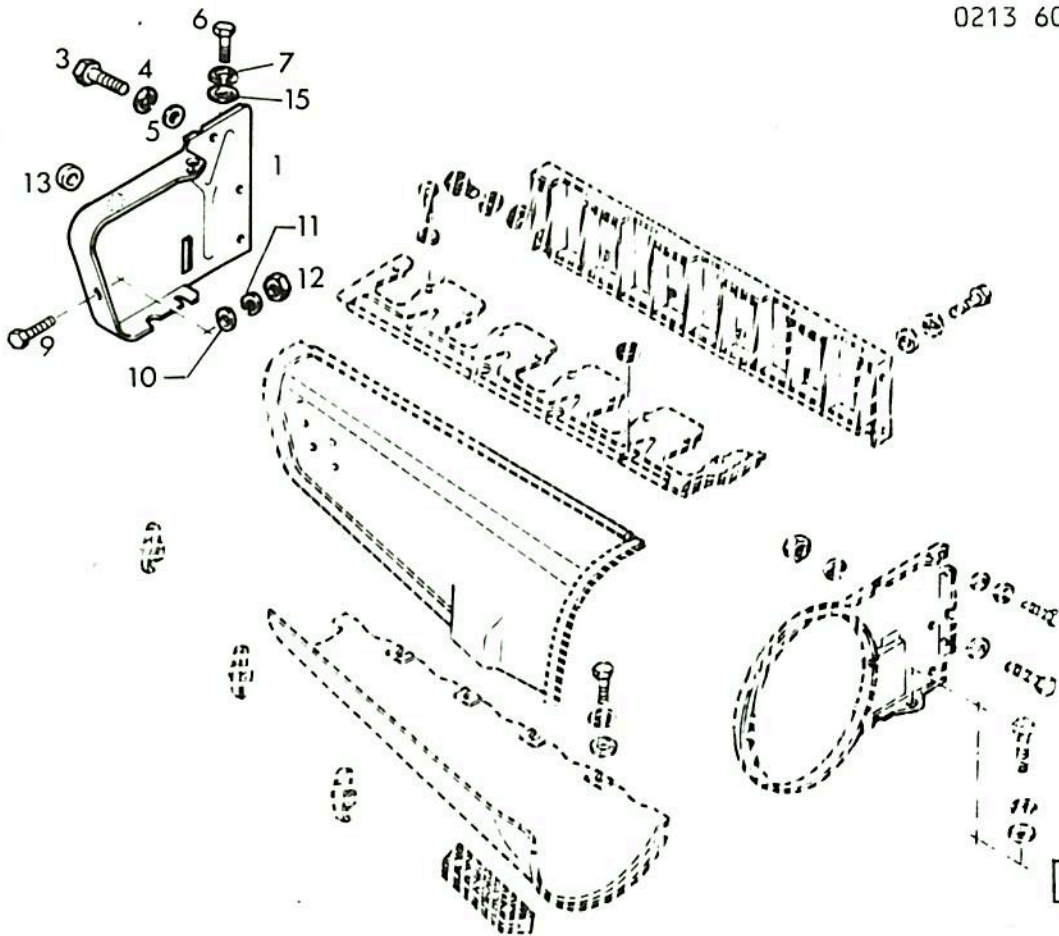

POS.	Nº PIEZA	CANT.	DENOMINACION	OBSERVACIONES
1	0210 1805	1	GUIA DE AIRE TRASERA	
3	0111 2240.	1	TORNILLO	M 6x12 DIN 933 8.8 A4C
4	0110 7231	1	ARANDELA	B 6 DIN 127 A4C
5	0121 5850	1	ARANDELA	1144 D
6	0111 2299	1	TORNILLO	M 8x12 DIN 933 8.8 A4C
7	0110 7283	1	ARANDELA	B 8 DIN 137 A4C
9	0111 2240	1	TORNILLO	M 6x12 DIN 933 8.8 A4C
10	0110 7095	1	ARANDELA	A 6,4 DIN 125 ST A4C
11	0110 7231	1	ARANDELA	B 6 DIN 127 A4C
12	0111 2813	1	TUERCA	M 6 DIN 934 M8 A4C
13	0116 7425	1	SOQUILLA	D 13,5x17x1,5 H 2928
15	0110 7101	1	ARANDELA	A 8,4 DIN 125 ST A4C

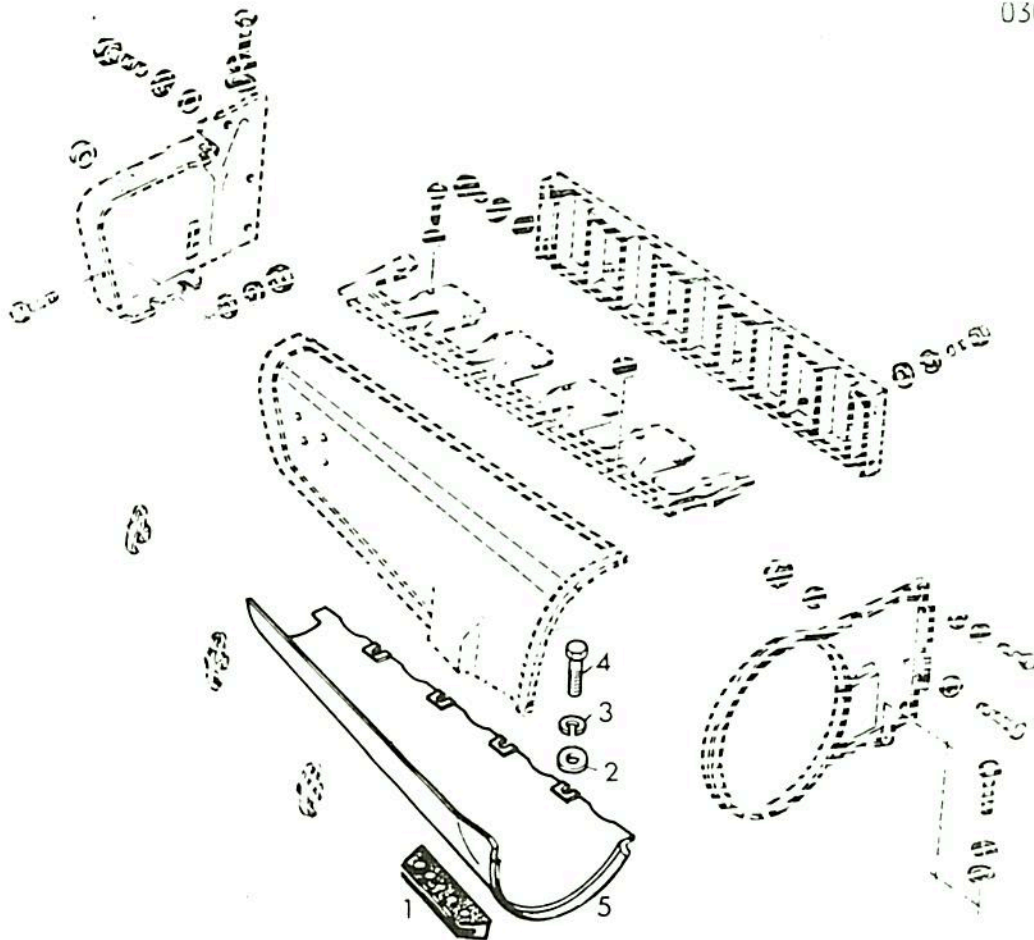

0226

POS.	Nº PIEZA	CANT.	DENOMINACION	OBSERVACIONES
1	0210 1802	1	JUNTA	
2	0110 7101	4	ARANDELA	A 8,4 DIN 125 STA4C
3	0110 7233	4	ARANDELA	B 8 DIN 127 A4C
4	0111 2299	4	TORNILLO	M 8x12 DIN 933 8.8 A4C
5	0302 3469	1	GUIA DE AIRE INFERIOR	

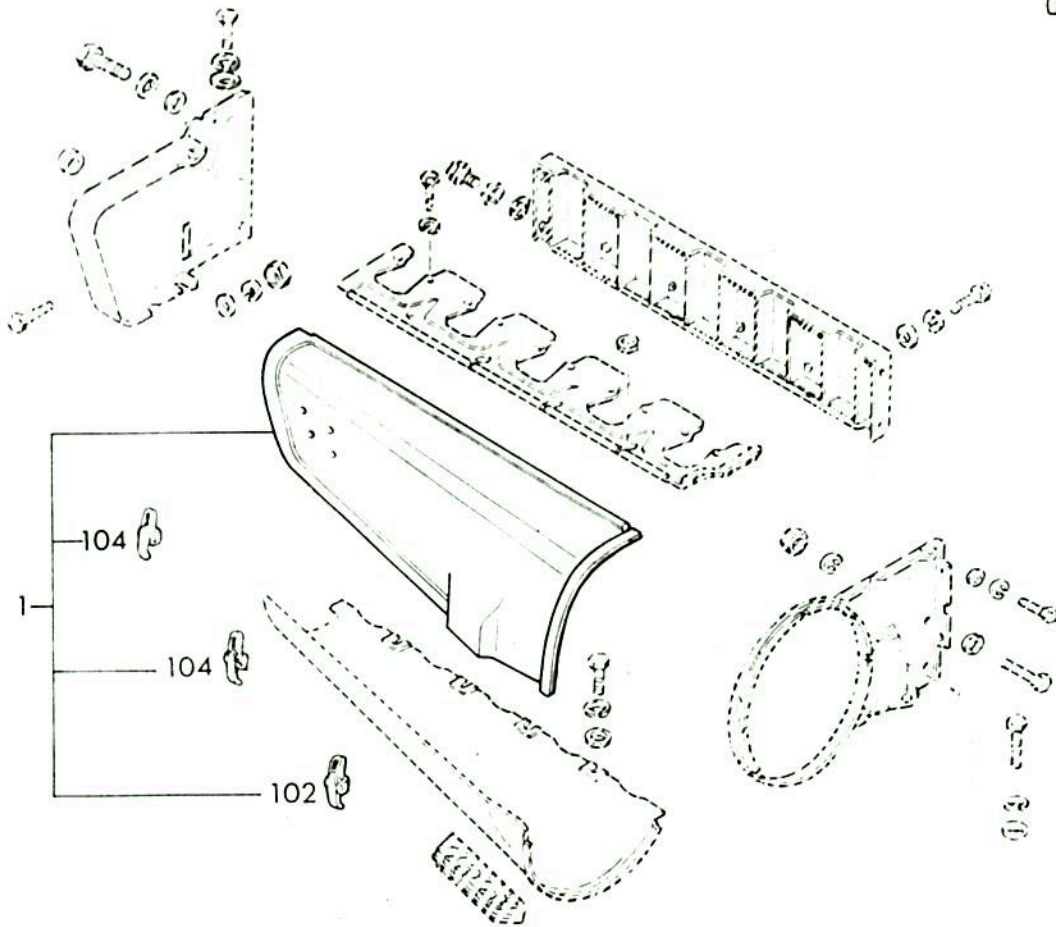

POS.	Nº PIEZA	CANT.	DENOMINACION	OBSERVACIONES
1	0213 4640	1	GUIA DE AIRE SUPERIOR	
102	0121 2482	1	CIERRE	3537 D6
104	0121 2483	2	CIERRE	3537 D7

0213 6108

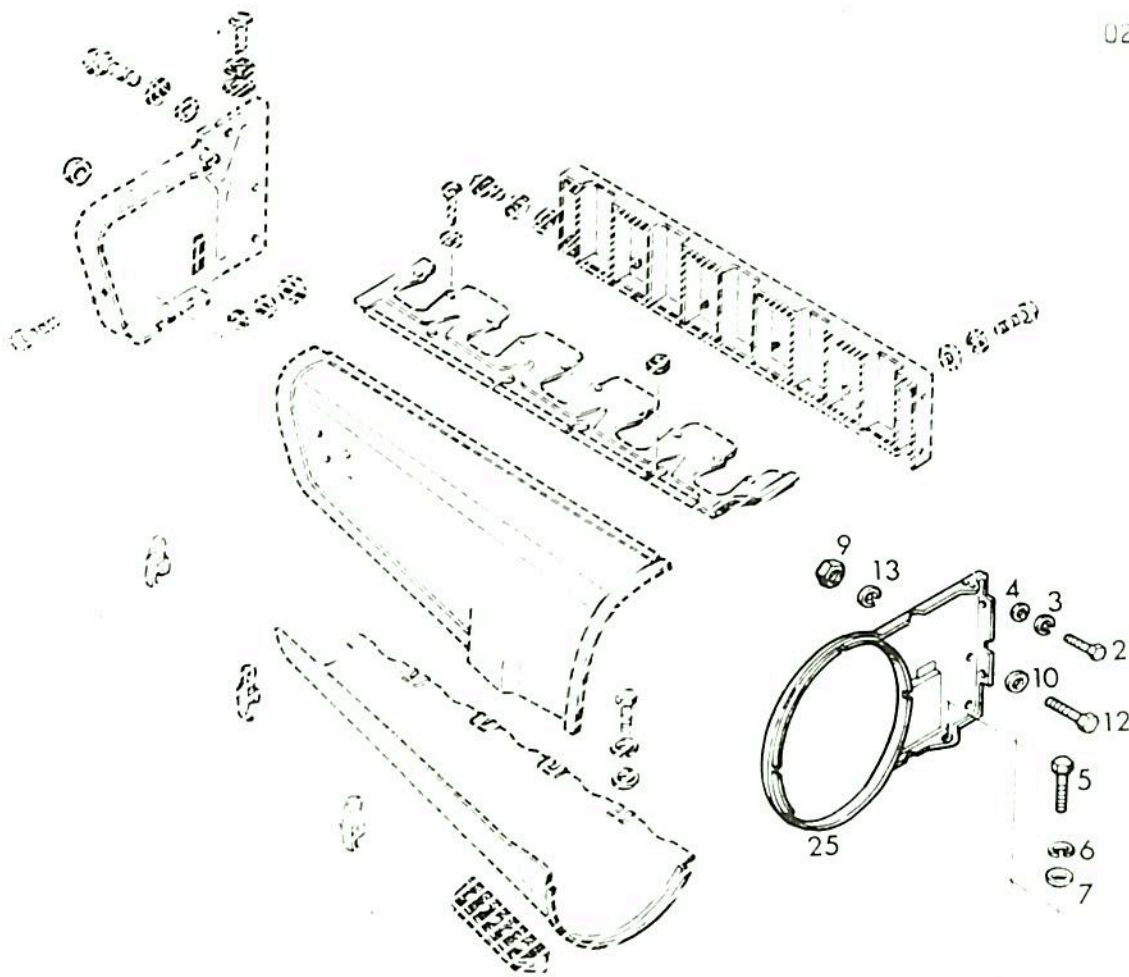

0231

POS.	Nº PIEZA	CANT.	DENOMINACION	OBSERVACIONES
2	0111 2240	1	TORNILLO	M 6x12 DIN 933 8.8 A4C
3	0110 7231	1	ARANDELA	M 6 DIN 127 A4C
4	0121 5950	1	ARANDELA	1144 D
5	0111 2299	1	TORNILLO	M 8x12 DIN 933 8.8 A4C
6	0110 7233	1	ARANDELA	B 8 DIN 127 A4C
7	0110 7101	1	ARANDELA	A 8,4 DIN 125 A4C
9	0111 2813	1	TUERCA	M 6 DIN 934 M 8 A4C
10	0110 7095	1	ARANDELA	A 6,4 DIN 125 A4C
12	0111 2240	1	TORNILLO	M 12 DIN 933 8.8 A4C
13	0110 7231	1	ARANDELA	B 6 DIN 127 A4C
25	0301 8538	1	GUIA DE AIRE DELANTERA	

0223 1857

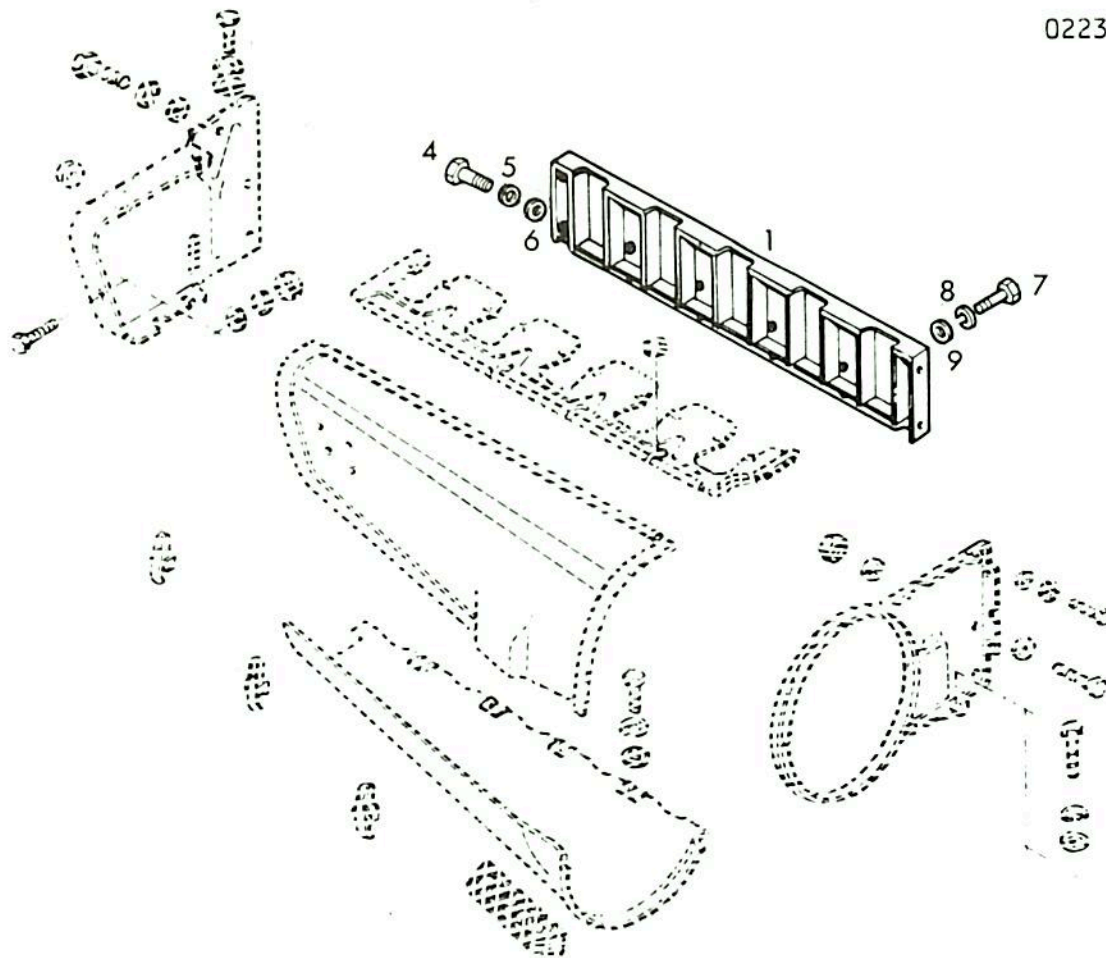

0228

POS.	Nº PIEZA	CANT.	DENOMINACION	OBSERVACIONES
1	0223 1861	1	CHAPA PROTECTORA	
4	0111 224Q	4	TORNILLO	M 6x12 DIN 933 8.8 A4C
5	0110 7231	4	ARANDELA	B 6 DIN 127 A4C
6	0121 5850	4	ARANDELA	1144 D
7	0111 2307	4	TORNILLO	M 8x16 DIN 933 8.8 A4C
8	0110 7233	4	ARANDELA	8 DIN 127 A4C
9	0110 7101	4	ARANDELA	8,4 DIN 125 ST A4C

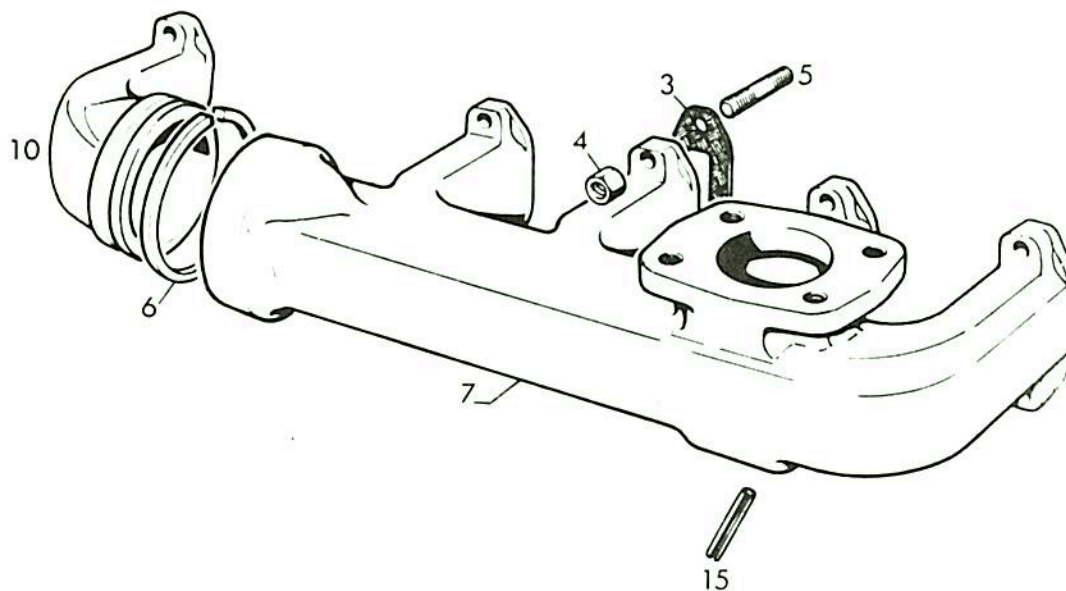

0229

POS.	Nº PIEZA	CANT.	DENOMINACION	OBSERVACIONES
3	0337 1689	5	JUNTA	0155-08-20 99
4	0331 6466	10	TUERCAS	235 245 8
5	0112 6995	10	ESPARRAGO	M 8x35 504-567 DIN 835 3.8 A4C
6	0116 3135	1	ANILLO JUNTA	
7	0301 8684	1	MULTIPLE ESCAPE	
10	0301 8647	1	MULTIPLE ESCAPE	
15	0111 5479	1	PASADOR	8 x 55 DIN 1481

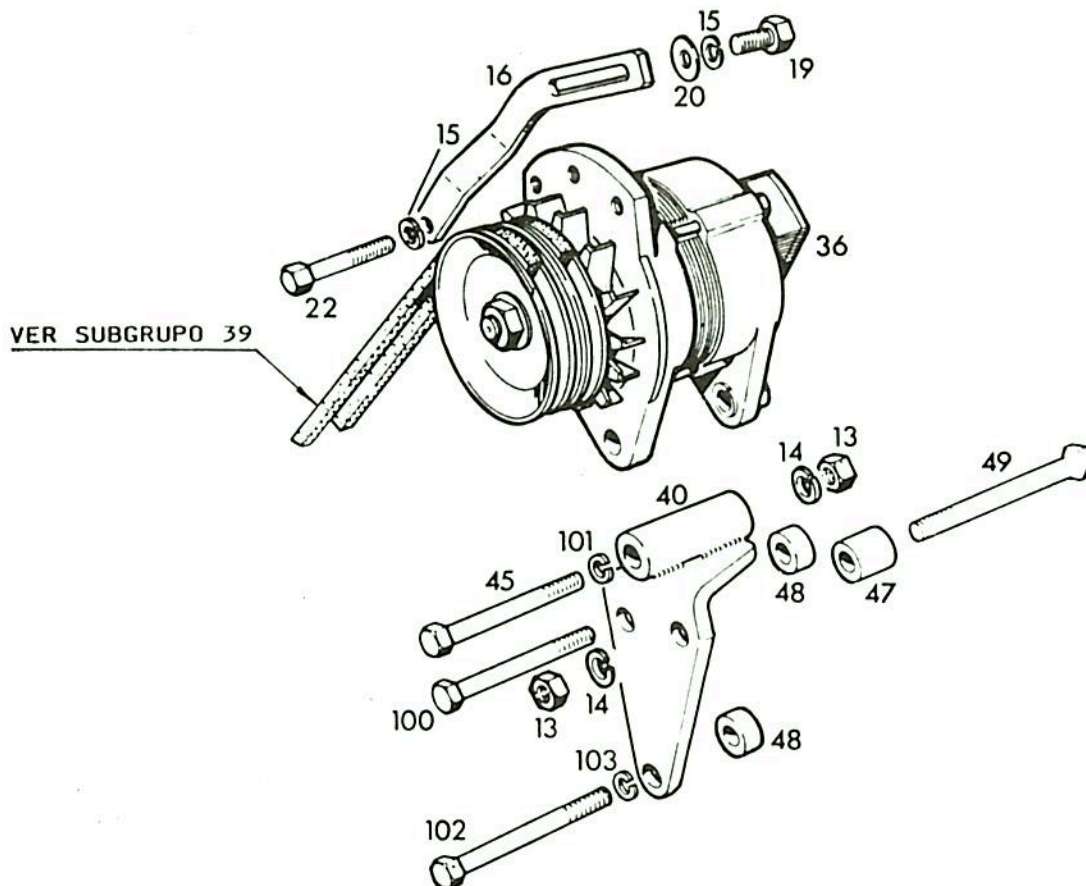

POS.	Nº PIEZA	CANT.	DENOMINACION	OBSERVACIONES
13	0110 2659	2	TUERCA	M 10 DIN 934 M8 A4C
14	0110 7235	2	ARANDELA	B 10 DIN 127 A4C
15	0110 7233	2	ARANDELA	B 8 DIN 127 A4C
16	0301 8573	1	TENSOR	
19	0111 2333	1	TORNILLO	M 8x25 DIN 933 8.8 A4C
20	0110 7101	1	ARANDELA	A 8,4 DIN 125 ST A4C
22	0111 1193	1	TORNILLO	M 8 x 80 DIN 931 8.8 A4C
36	0302 4417	1	ALTERNADOR	12 V 28 A
40	0302 3041	1	SOPORTE	
45	0112 2402	1	TORNILLO	M 10 x 110 DIN 931 8.8 A4C
47	0302 4133	1	DISTANCIADOR	E = 26,5 MM
48	0302 4134	2	DISTANCIADOR	E = 24 MM
49	0111 1378	1	TORNILLO	M 10x140 DIN 931 8.8 A4C
100	0112 2402	1	TORNILLO	M 10x110 DIN 931 8.8 A4C
101	0110 7235	1	ARANDELA	B 10 DIN 127 A4C
102	0111 1218	1	TORNILLO	M 8x120 DIN 931 8.8 A4C
103	0110 7233	1	ARANDELA	B 8 DIN 127 A4C

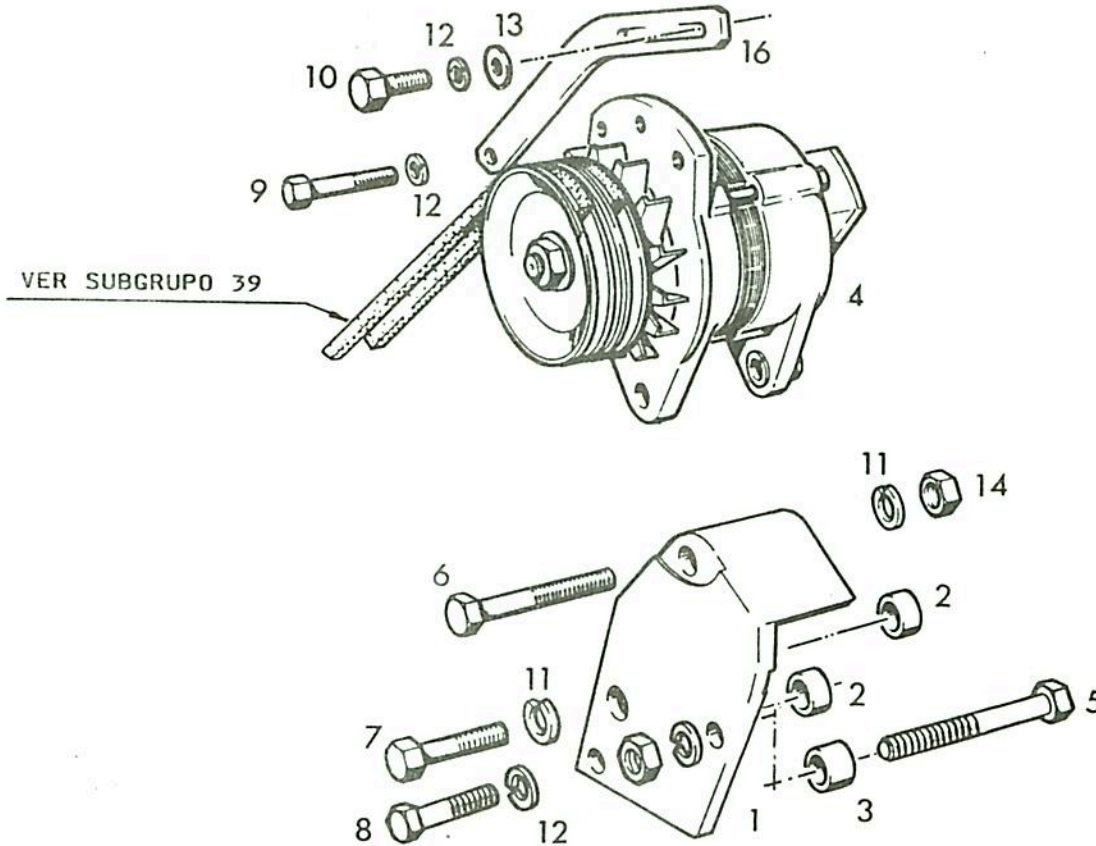
0341

POS.	Nº PIEZA	CANT.	DENOMINACION	OBSERVACIONES
1	0302 5060	1	SOPORTE	
2	0302 3099	2	DISTANCIADOR	E = 8 mm
3	0302 3100	1	DISTANCIADOR	E = 8,5 mm
4	0302 1534	1	ALTERNADOR	12 V - 28 A c/regulador incorp.
5	0112 4803	1	TORNILLO	M 10x130 DIN 931 8.8 A4C
6	0112 2402	1	TORNILLO	M 10x110 DIN 931 8.8 A4C
7	0111 1350	1	TORNILLO	M 10x95 DIN 931 8.8 A4C
8	0111 1207	1	TORNILLO	M 8x100 DIN 931 8.8 A4C
9	0111 1193	1	TORNILLO	M 8x80 DIN 931 8.8 A4C
10	0111 2333	1	TORNILLO	M 8x25 DIN 933 8.8 A4C
11	0110 7235	3	ARANDELA	B 10 DIN 127 VZKC
12	0110 7233	3	ARANDELA	B 8 DIN 127 VZKC
13	0110 7101	1	ARANDELA	A 8.4 DIN 125 ST A4C
14	0110 2659	2	TUERCA	M 10 DIN 934 M 8 A4C
16	0301 8573	1	TENSOR	



Use Repuestos Legítimos



**DEUTZ
FAHR**

ARRANCADOR:
MOTOR DE ARRANQUE

44

0213 1083

0210 0771

1

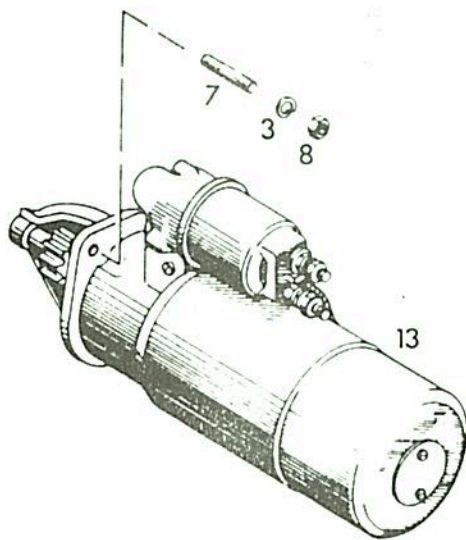

0182

POS.	Nº PIEZA	CANT.	DENOMINACION	OBSERVACIONES
3	0110 7235	3	ARANDELA	B 10 DIN 127 A4C
7	0112 7134	3	ESPARRAGO	AM 10x30 DIN 939 8.8 A4C
8	0110 2659	3	TUERCA	M 10 DIN 934 M 8 A4C
13	0302 3110	1	MOTOR DE ARRANQUE	

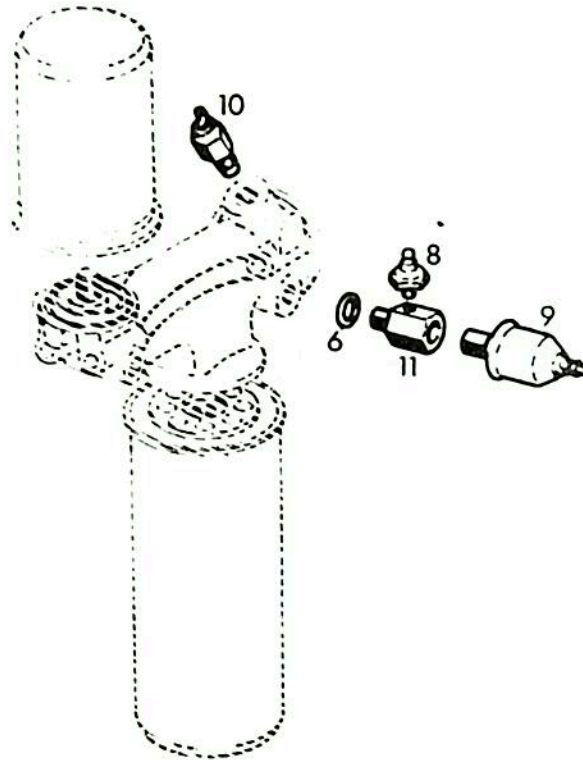

0207

POS.	Nº PIEZA	CANT.	DENOMINACION	OBSERVACIONES
6	0111 8688	1	JUNTA	A 14x18 DIN 7603 CU
8	0302 3070	1	BULBO PRESION DE ACEITE	PARA LUZ DE AVISO
9	0302 3529	1	BULBO PRESION DE ACEITE	PARA RELOJ
10	0302 4070	1	BULBO TEMP. DE ACEITE	PARA LUZ DE AVISO
11	0302 3329	1	ADAPTADOR	
<i>SE ANULA A PARTIR DE TRACTOR 100/1/3051</i>				

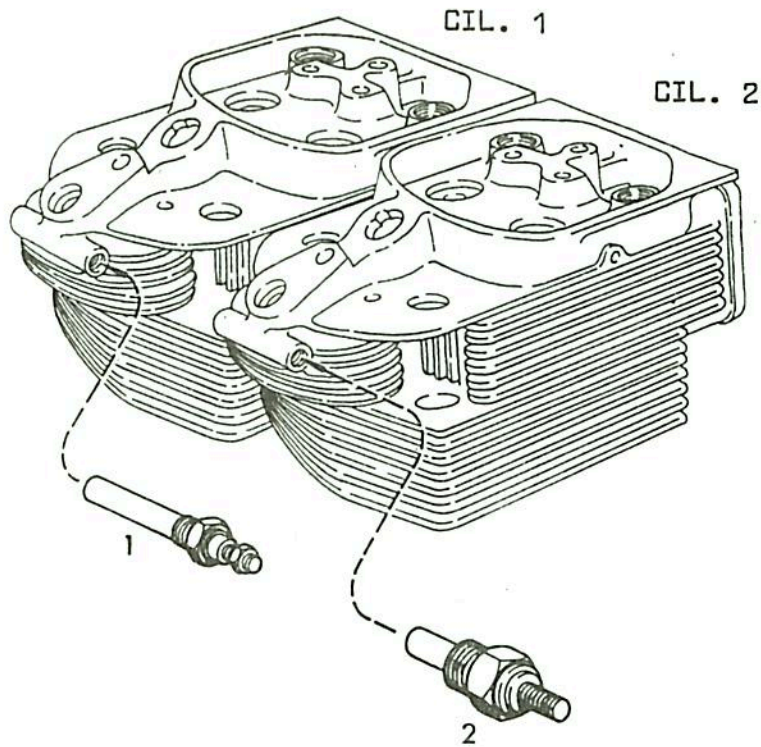

0211

POS.	Nº PIEZA	CANT.	DENOMINACION	OBSERVACIONES
1	0213 0498	1	BULBO TEMP. CABEZA	PARA LUZ DE AVISO
2	0302 4034	1	BULBO TEMP. CABEZA	PARA RELOJ

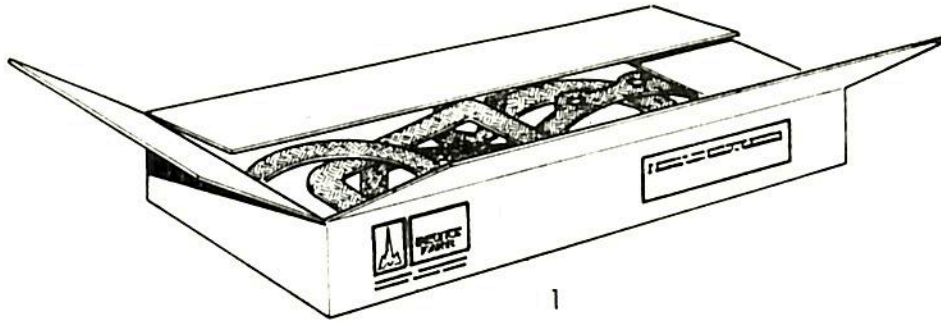

0183

POS.	Nº PIEZA	CANT.	DENOMINACION	OBSERVACIONES
1	0301 9891	1	LOTE DE JUNTAS	

CONJUNTO PARA UNA BOCA

- CILINDRO
- JUEGO DE AROS
- PISTON
- PERNO DE PISTON
- ANILLOS DE SEGURO
- BUJE DE BIELA

0184

POS.	Nº PIEZA	CANT.	DENOMINACIÓN	OBSERVACIONES
1	0301 9874	S/N	CONJUNTO PARA UNA BOCA COMPLETO	

Transmisión Chasis Opcionales

**AX 80 S/E
AX 100 S/E**

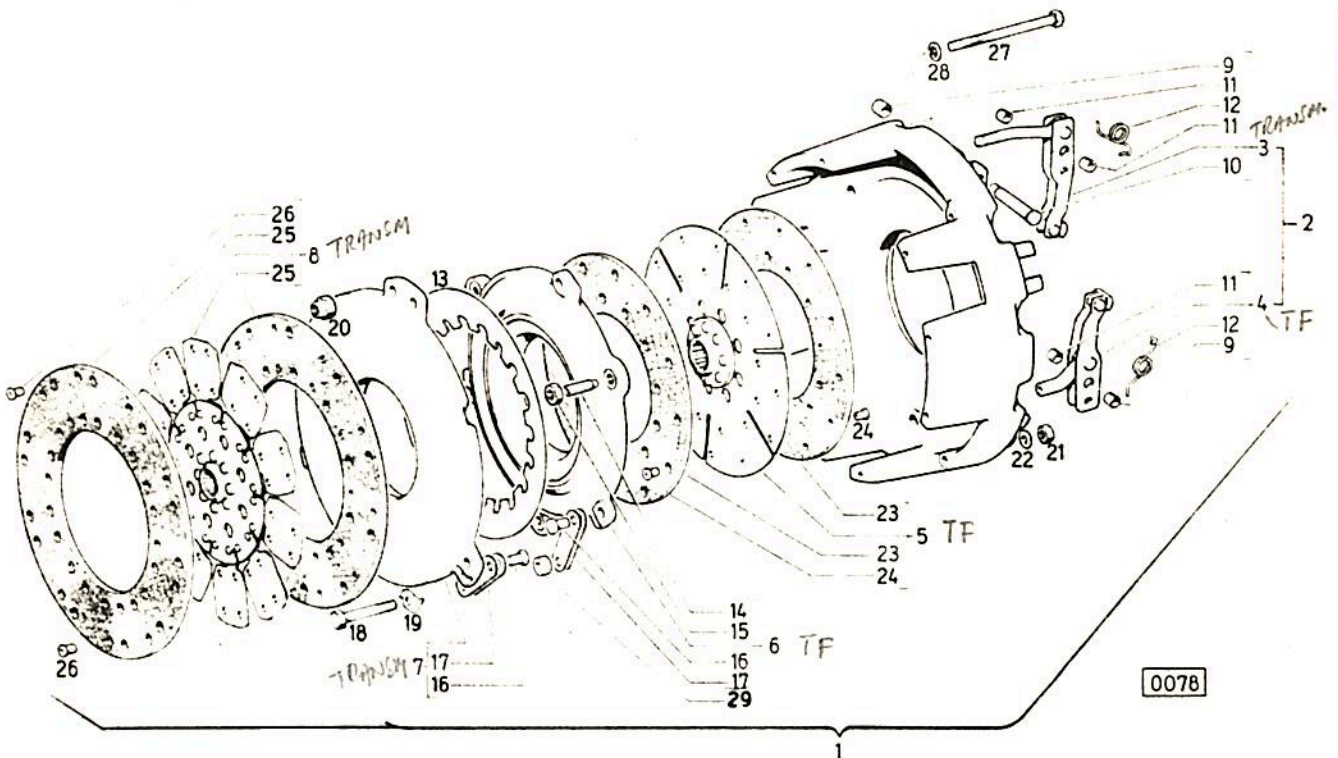

POS.	Nº PIEZA	CANT.	DENOMINACION	OBSERVACIONES
1	0301 6301	1	EMBRAGUE COMP.	
2	0301 6305	1	CARCAZA COMP.	CON POS. 3 y 4
3	0301 9993	3	PALANCA/PERNO/BUJE MOTOR	
4	0301 9992	3	PALANCA/PERNO/BUJE TF	
5	0301 6320	1	DISCO DE EMBRAGUE	
6	0301 6322	1	PLACA DE PRESION COMP.	
7	0301 6325	1	PLACA DE PRESION	
8	0301 6329	1	DISCO DE EMBRAGUE	
9	0301 6217	6	BUJE	
10	0301 6216	6	PERNO	
11	0301 6211	12	BUJE	
12	0301 6212	6	RESORTE	
13	0301 6223	1	PLATO RESORTE	
14	0301 6323	3	TORNILLO	
15	0112 6749	3	TUERCA	DIN 439 BM 10
16	0301 6222	3	REMACHE	
17	0301 6221	6	RESORTE	
18	0301 6326	3	TORNILLO	
19	0301 6225	3	SEGURO	
20	0301 6224	3	TUERCA	
21	0111 2824	3	TUERCA	DIN 934 M8
22	0110 7233	3	ARANDELA	B 10 DIN 127
23	0302 0138	1	RECUBRIMIENTO	
24	0301 6342	24	REMACHE	

POS.	Nº PIEZA	CANT.	DENOMINACION	OBSERVACIONES
25	0301 6347	2	RECUBRIMIENTO	
26	0301 6236	40	REMACHE	
27	0111 1207	9	TORNILLO	M8 x 100 DIN 931 8.8 A4C
28	0110 7233	9	ARANDELA	B8 DIN 127 A4C
29	0301 6327	3	BUJE DISTANCIADOR	

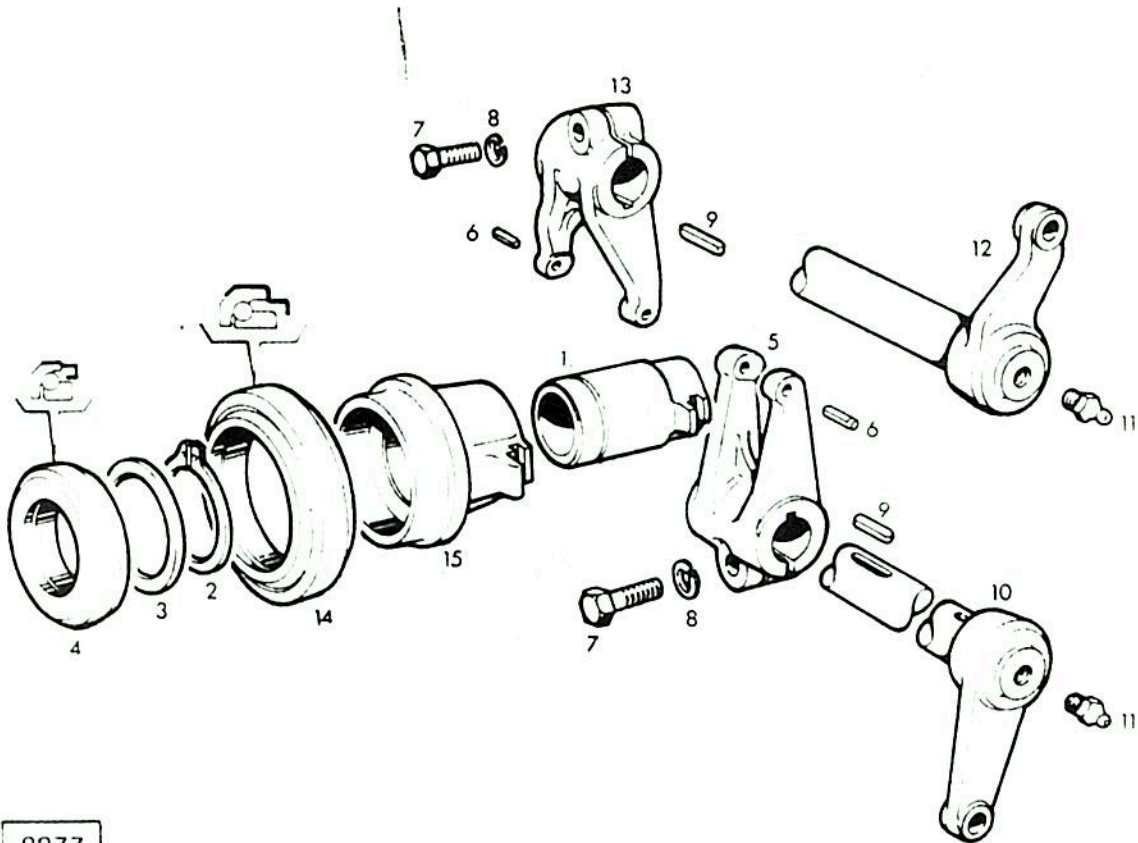

0077

POS.	Nº PIEZA	CANT.	DENOMINACION	OBSERVACIONES
1	0301 5375	1	DESEMBRAGADOR INTERIOR	
2	0110 7770	1	SEGURO	55 x 2 DIN 471
3	0301 6472	1	ANILLO DE SELLADO	
4	0301 6491	1	CRAPODINA	FAG 511172 SKF 306775 AR
5	0301 6373	1	HORQUILLA INTERIOR	
6	0112 5637	4	PASADOR	5 x 14 DIN 1481
7	0111 2547	2	TORNILLO	M 12 x 40 DIN 933
8	0110 7237	2	ARANDELA	B 12 DIN 127
9	0111 8018	2	CHAVETA	A 8 x 5 x 50 DIN 6885
10	0301 5489	1	EJE DE EMBRAGUE	
11	0112 0697	4	ENGRASADOR	BM 8 x 1 DIN 71412
12	0302 0215	1	EJE DE EMBRAGUE	
13	0301 6377	1	HORQUILLA EXTERIOR	
14	0301 6490	1	CRAPODINA	FAG 535001 - SKF 307438
15	0301 6432	1	DESENGRASADOR EXTERIOR	

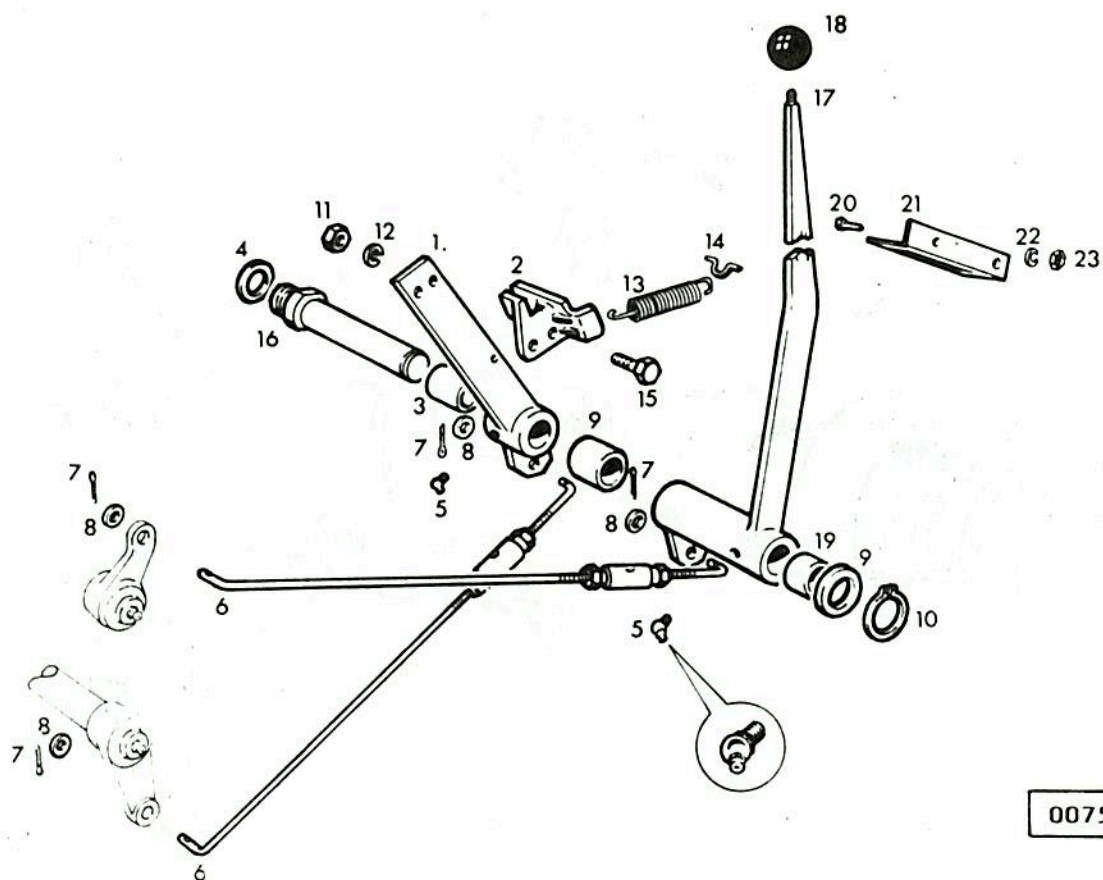

POS.	Nº PIEZA	CANT.	DENOMINACION	OBSERVACIONES
1	0302 0006	1	PEDAL	
2	0302 0004	1	SUELA	
3	0301 0633	1	BUJE	
4	0111 8797	1	JUNTA	A 32 x 38 DIN 7603 CU
5	0112 0697	2	ENGRASADOR	BM 8 x 1 DIN 71412
6	0302 0016	2	VARILLA ACC. COMP.	
7	0110 6450	4	PASADOR	4 x 25 DIN 94
8	0110 7552	4	ARANDELA	13 DIN 433
9	0301 0637	1	ARANDELA	
10	0110 7742	1	SEGURO	30 x 1,5 DIN 471
11	0110 2659	2	TUERCA	M 10 DIN 934 8 A4C
12	0110 7235	2	ARANDELA	B 10 DIN 127 A4C
13	0301 0639	1	RESORTE	
14	0338 6886	1	OJAL PARA RESORTE	
15	0111 2429	2	TORNILLO	M 10 x 30 DIN 933 8.8 A4C
16	0302 0220	1	EJE ROSCADO	
17	0302 0027	1	PALANCA MANUAL COMPL.	
18	0110 7408	1	EMPUÑADURA	
19	0302 0240	2	BUJE	
20	0111 2307	2	TORNILLO	M 8 x 15 DIN 933 8.8 A4C
21	0302 0243	1	GUIA	
22	0110 7233	2	ARANDELA	B 8 DIN 127 A4C
23	0111 2824	2	TUERCA	M 8 DIN 934 8 A4C

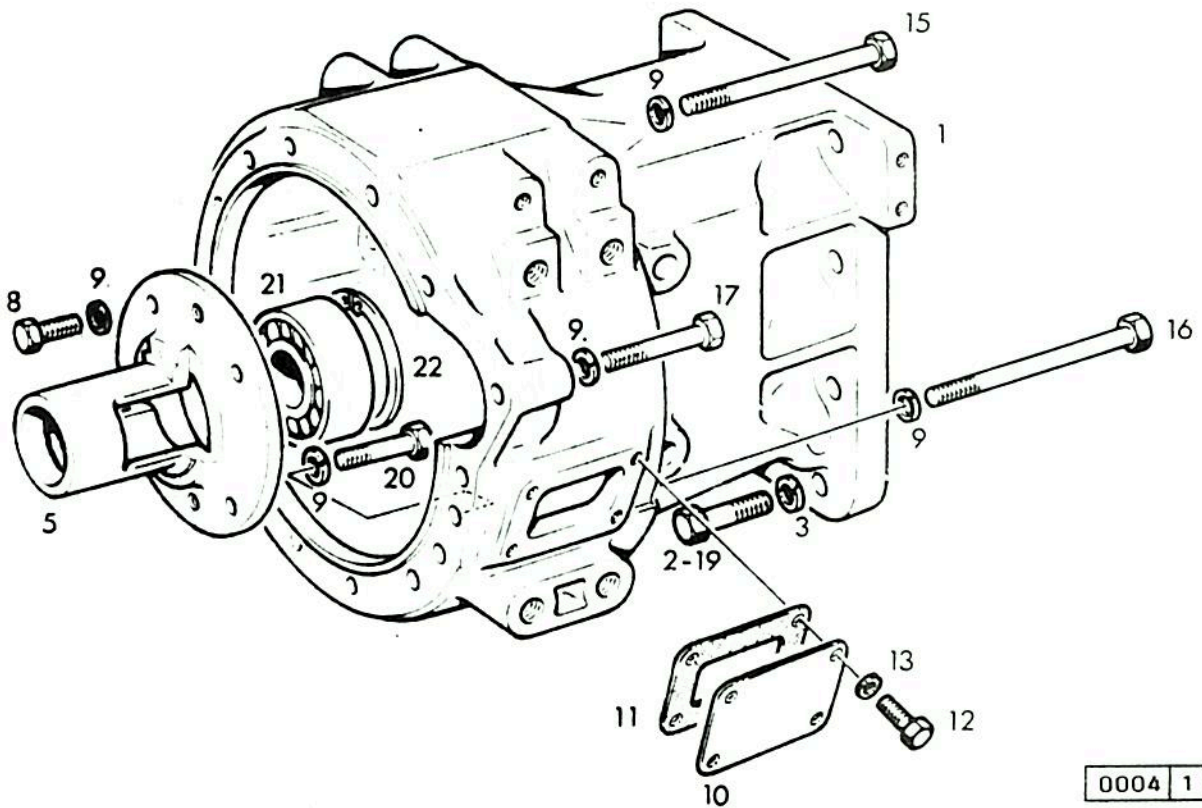

0004 1

POS.	Nº PIEZA	CANT.	DENOMINACION	OBSERVACIONES
1	0301 6371	1	CAJA DEL EMBRAGUE	
2	0111 1870	7	TORNILLO	M 16x60 DIN 931 8.8 A4C
3	0110 7242	9	ARANDELA ELASTICA	B 16 DIN 127 A4C
5	0301 6381	1	TAPA GUIA	
8	0111 2418	4	TORNILLO	
9	0110 7235	18	ARANDELA	B 10 DIN 127 A4C
10	0302 0051	1	TAPA DE INSPECCION	
11	0302 0052	1	JUNTA.	
12	0111 2251	4	TORNILLO	M 6x15 DIN 933 8.8 A4C
13	0110 7231	4	ARANDELA	B 6 DIN 127 A4C
15	0111 1402	8	TORNILLO	M 10x220 DIN 931 8.8 A4C
16	0111 1407	4	TORNILLO	M 10x235 DIN 931 8.8 A4C
17	0111 1345	1	TORNILLO	M 16x90 DIN 931 8.8 A4C
19	0112 3740	1	TORNILLO	M 16x80 DIN 931 8.8 A4C
20	0111 1325	1	TORNILLO	M 10x65 DIN 931 8.8 A4C
21	0110 8982	1	RODAMIENTO	DIN 625 60092RS
22	0110 7852	1	SEGURO	75x2,5 DIN 472

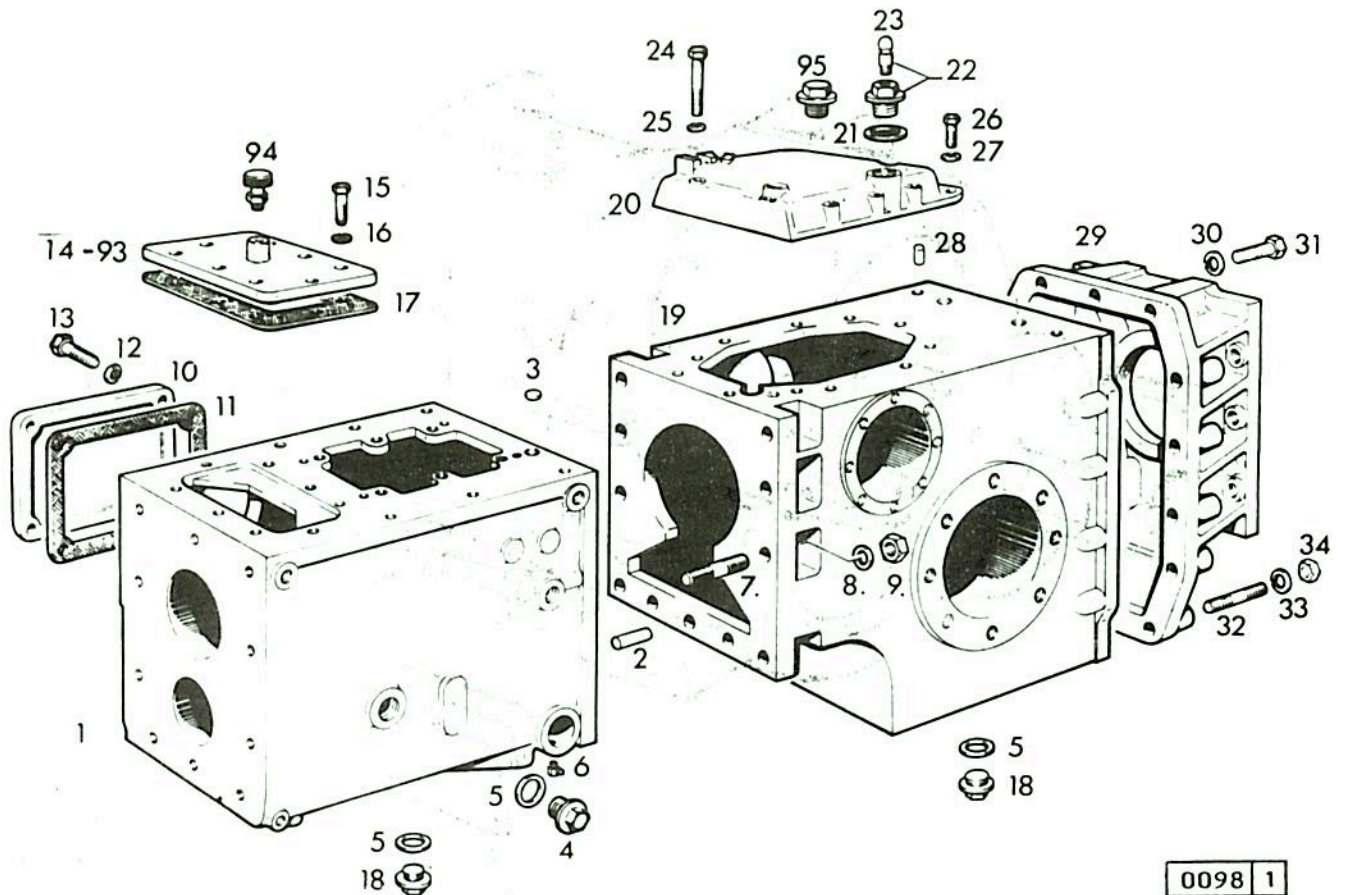

0098 1

POS.	Nº PIEZA	CANT.	DENOMINACION	OBSERVACIONES
1	0301 2670	1	CAJA DE CAMBIOS	
2	0110 5225	1	PASADOR CILINDRICO	6x28 DIN 7 16M
3	0110 7616	1	TAPON	15 DIN 443
4	0301 0039	1	TAPON ROSCADO	
5	0111 8830	3	JUNTA	A 42x49 DIN 7603 CU
6	0112 0694	2	ENGRASADOR	AM 10x1 DIN 71412
7	0110 1144	10	ESPARRAGO	AM 16x40 DIN 939 8.8 A4C
8	0110 7242	10	ARANDELA	B 16 DIN 127 A4C
9	0111 2886	10	TUERCA	M 16 DIN 934 8.8 A4C
10	0301 0600	1	TAPA	
11	0301 0118	1	JUNTA	
12	0110 7240	5	ARANDELA	B 14 DIN 127 A4C
13	0111 2608	5	TORNILLO	M 14x30 DIN 933 8.8 A4C
14	0301 5263	1	PLACA BASE	> 80/1/0767 - 100/1/1831
15	0112 6186	2	TORNILLO	M 10x16 DIN 933 8.8 A4C
16	0110 7235	2	ARANDELA	B 10 DIN 127 A4C
17	0301 5264	1	JUNTA	
18	0302 0706	2	TAPON MAGNETICO	
19	0300 6666	1	CAJA TRASERA	
20	-----	1	TAPA	VER LAMINA HOJA Nº 171
21	0111 8830	1	JUNTA	
22	0302 0876	1	TAPON CON RESPIRADERO	> 80/1/0767 - 100/1/1831
27	0300 8140	1	RESPIRADERO	> 80/1/0767 - 100/1/1831

POS.	Nº PIEZA	CANT.	DENOMINACION	OBSERVACIONES
24	0111 1336	8	TORNILLO	M 10x75 DIN 931
25	0110 7235	8	ARANDELA	B 10 DIN 127
26	0111 2418	3	TORNILLO	M 10x25 DIN 933
27	0110 7235	3	ARANDELA	B 10 DIN 127
28	0300 5635	2	TAPON	M 14
29	0300 6329	1	TAPA	
30	0110 7242	3	ARANDELA	B 16 DIN 127
31	0111 2697	3	TORNILLO	M 16x50 DIN 933
32	0111 3673	6	ESPARRAGO	AM 16x90 DIN 939
33	0110 7242	6	ARANDELA	B 16 DIN 127
34	0111 2886	6	TUERCA	M 16 DIN 934
93	0302 6989	1	PLACA BASE	<80/1/0768 - 100/1/1832
94	0300 1317	1	NIPLE DE VENTILACION	<80/1/0768 - 100/1/1832
95	0301 0039	1	TAPON	<80/1/0768 - 100/1/1832

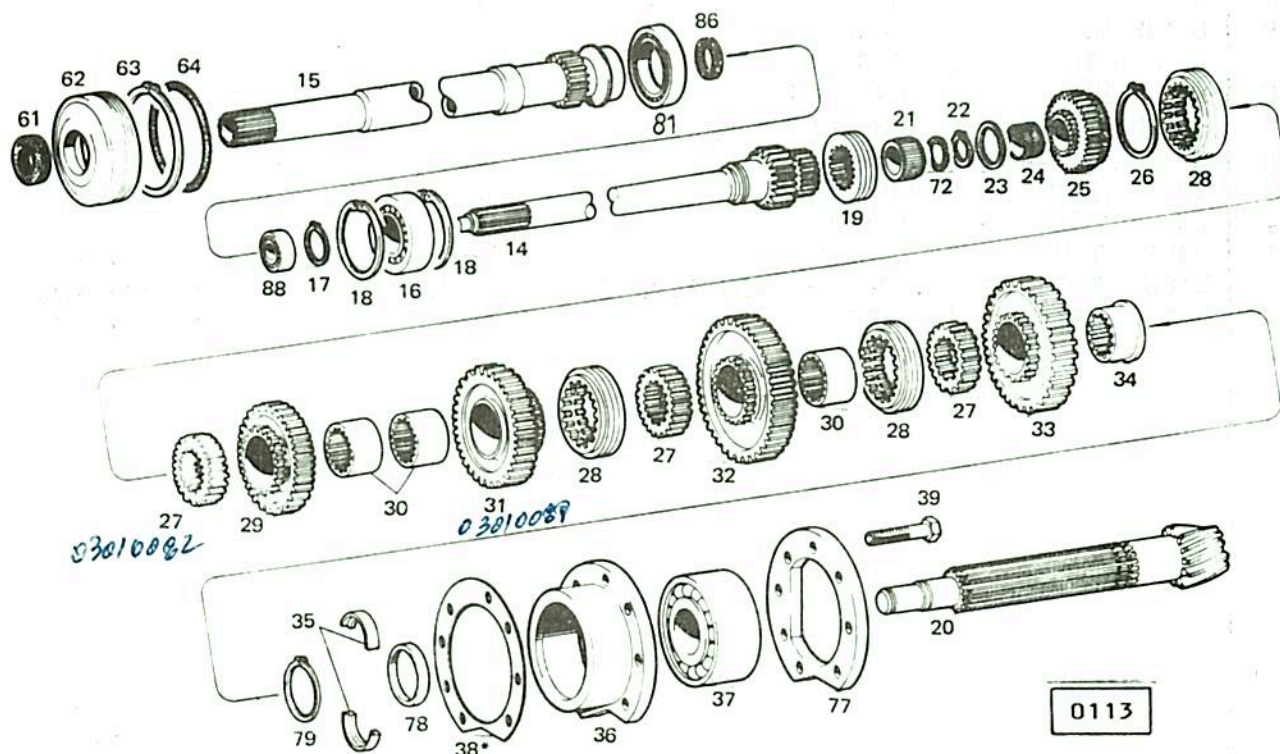

POS.	N° PIEZA	CANT.	DENOMINACION	OBSERVACIONES
14	0302 0012	1	ARBOL IMPULSOR	Z=16
15	0302 0010	1	ARBOL HUECO	Z=18
16	0110 9361	1	RODAMIENTO	20310 DIN 635
17	0110 7767	1	SEGURO	50x2 DIN 471
18	0301 0703	2	SEGURO	
19	0301 0266	1	ANILLO DE ACOPLE	
20	-----	---	PIÑON	VER LAMINA HOJA No. 164
21	0302 4945	1	RODAMIENTO DE AGUJAS	35x50x40 DIN 5407
22	0110 7758	1	SEGURO	42x1,75 DIN 471
23	0301 0188	1	ARANDELA	
24	0301 6078	2	RODAMIENTO DE AGUJAS	42x50x20 DIN 5407
25	0301 6270	1	ENGRANAJE DE 4ta. y A.	Z=22
26	0110 7773	1	SEGURO	60x2 DIN 471
27	0301 0082	3	GUIA ACOPLE	
28	0301 0084	3	ANILLO ACOPLE	
29	0301 0086	1	ENGRANAJE 3ra.	Z=33
30	0301 0088	3	SUJE DE BRONCE ESTRIADO	
31	0301 0089	1	ENGRANAJE 2da.	Z=35
32	0301 0091	1	ENGRANAJE 1ra.	Z=45
33	0301 0474	1	ENGRANAJE M.A.	
34	0301 0097	1	SUJE M.A.	
35	-----	---	ANILLO PARTIDO	VER POS. 950-951
36	0129 6992	1	PORTA COJINETES	

POS.	Nº PIEZA	CANT.	DENOMINACION	OBSERVACIONES
37	0110 9259	1	RODAMIENTO	3314 DIN 628
38	-----	S/N	SUPLEMENTO	VER POS. 952 A 954
39	0129 6073	6	TORNILLO	ALLEN 35.112.0
61	0302 0099	1	RETEN	
62	0302 0011	1	TAPA GUIA	
63	0110 7797	1	SEGURO	150x4 DIN 471
64	0301 9137	1	ANILLO DE GOMA	150x4,3 H 721
72	0110 7836	1	SEGURO	50x2 DIN 472
77	0129 6993	1	BRIDA	
78	0129 5869	1	ANILLO	
79	0111 7457	1	SEGURO	SP 85 DIN 5417
81	0110 8993	1	RODAMIENTO	6014 DIN 625
86	0301 5159	1	RETEN	42x56x7 DIN 6504
88	0113 6432	1	RODAMIENTO	
950	0301 0125	1	ANILLO PARTIDO	e = 6,6 MM
951	0301 0126	1	ANILLO PARTIDO	e = 6,5 MM
952	0301 0065	S/N	SUPLEMENTO	e = 0,15 MM
953	0301 0066	S/N	SUPLEMENTO	e = 0,2 MM
954	0301 0067	S/N	SUPLEMENTO	e = 0,5 MM

2

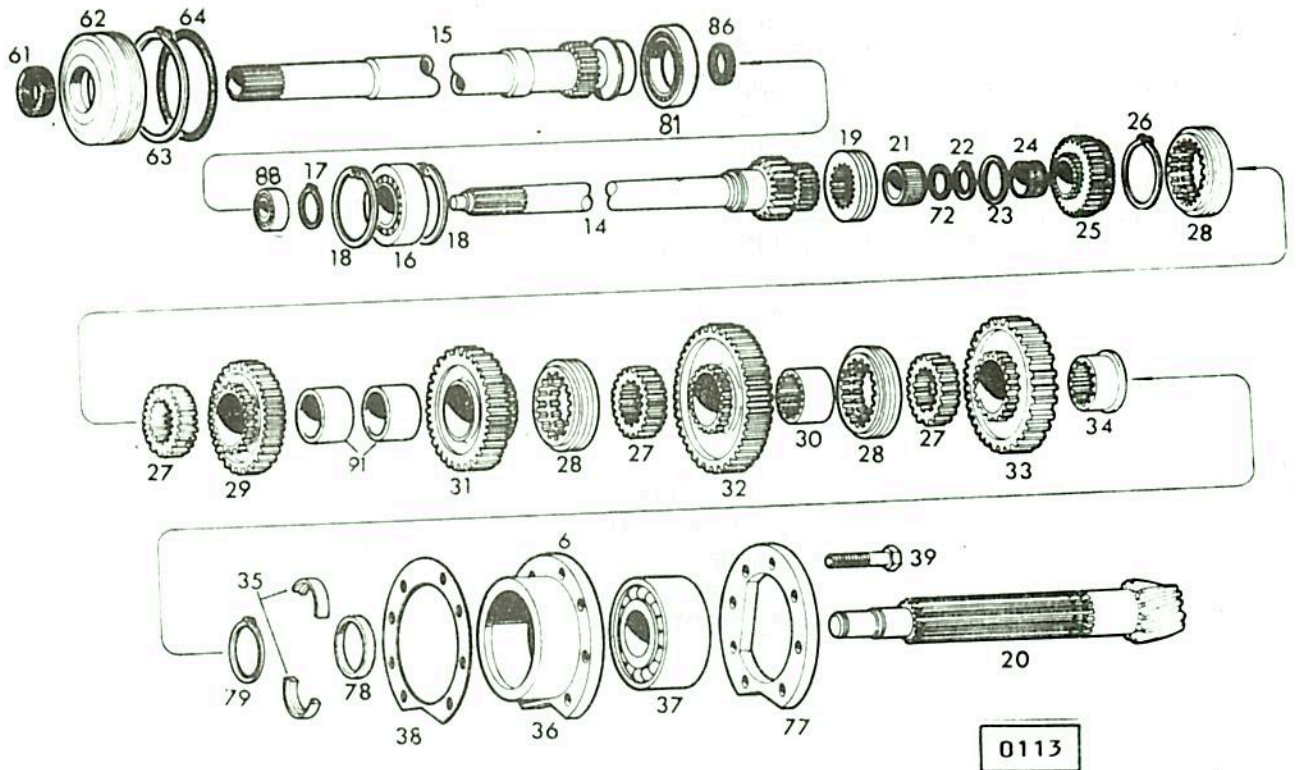

POS.	Nº PIEZA	CANT.	DENOMINACION	OBSERVACIONES
14	0302 0012	1	ARBOL IMPULSOR	Z=16
15	0302 0010	1	ARBOL HUECO	Z=18
16	0110 9361	1	RODAMIENTO	20310 DIN 635
17	3110 7767	1	SEGURO	50x2 DIN 471
18	0301 0703	2	SEGURO	
19	0301 0266	1	ANILLO DE ACOUPLE	
20	-----	-----	PIÑON	VER LAMINA HOJA No. 164
21	0302 4945	1	RODAMIENTO AGUJAS	35x50x40 DIN 5407
22	0110 7758	1	SEGURO	42x1,75 DIN 471
23	0301 0188	1	ARANDELA	
24	0301 6078	2	RODAMIENTO DE AGUJAS	42x50x20 DIN 5407
25	0301 6270	1	ENGRANAJE DE 4ta. y A.	Z=22
26	0110 7773	1	SEGURO	60x2 DIN 471
27	0301 0082	3	GUIA ACOUPLE	
28	0301 0084	3	ANILLO ACOUPLE	
29	0301 0086	1	ENGRANAJE 3ra.	Z=33
30	0301 0088	1	BUJE	
31	0301 0089	1	ENGRANAJE 2da.	Z=35
32	0301 0091	1	ENGRANAJE 1ra.	Z=45
33	0301 0474	1	ENGRANAJE M.A.	
34	0301 0097	1	BUJE M.A.	
35	-----	-----	ANILLO PARTIDO	VER POS. 950 A 951
36	0129 6992	1	PORTA COJINETE	

POS.	Nº PIEZA	CANT.	DENOMINACION	OBSERVACIONES
37	0110 9259	1	RODAMIENTO	3314 DIN 628
38	-----	S/N	SUPLEMENTO	VER POS. 952 A 954
39	0129 6073	6	TORNILLO	ALLEN 35.112.0
61	0302 0099	1	RETEN	
62	0302 0011	1	TAPA GUIA	
63	0110 7797	1	SEGURO	150x4 DIN 471
64	0301 9137	1	ANILLO DE GOMA	150x4,3 H 721
72	0110 7836	1	SEGURO	50x2 DIN 472
77	0129 6993	1	BRIDA	
78	0129 5869	1	ANILLO	
79	0111 7457	1	SEGURO	SP 85 DIN 5417
81	0110 8993	1	RODAMIENTO	6014 DIN 625
86	0301 5159	1	RETEN	42x56x7 DIN 6504
88	0113 6432	1	RODAMIENTO	
91	0302 2415	2	ANILLO 2DA. Y 3RA.	
950	0301 0125	1	ANILLO PARTIDO	e = 6,6 MM
951	0301 0126	1	ANILLO PARTIDO	e = 6,5 MM
952	0301 0065	S/N	SUPLEMENTO	e = 0,15 MM
953	0301 0066	S/N	SUPLEMENTO	e = 0,2 MM
954	0301 0067	S/N	SUPLEMENTO	e = 0,5 MM

2

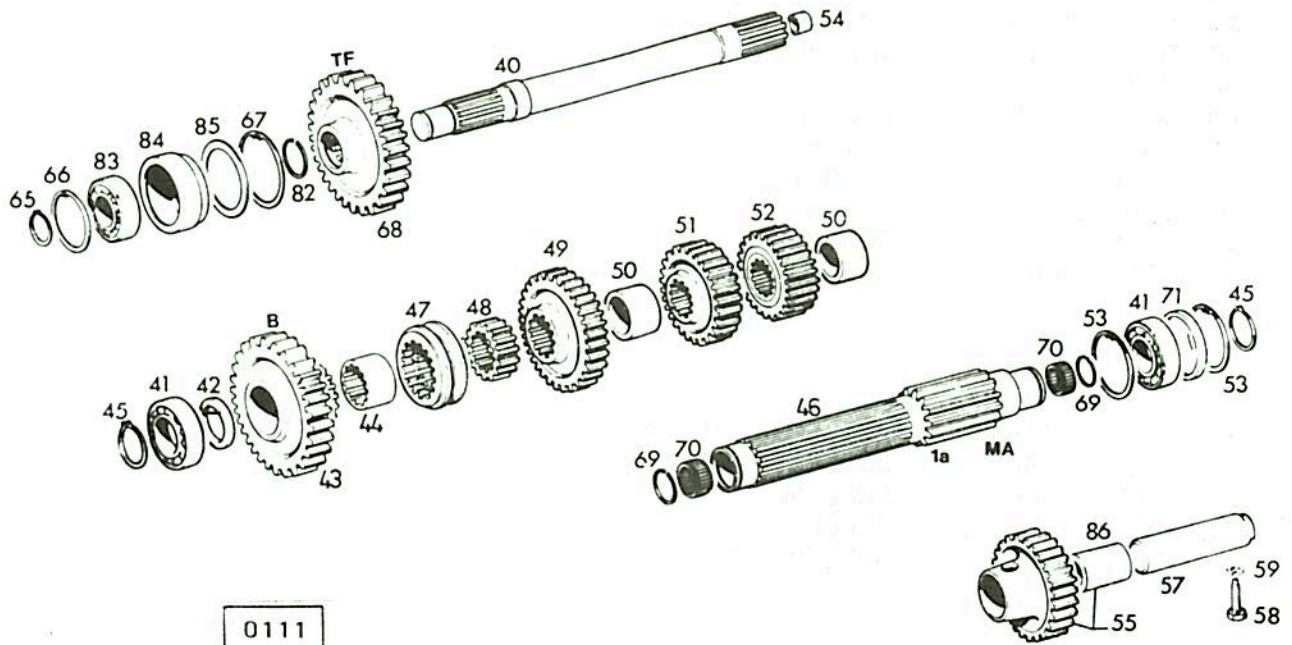

0111

POS.	Nº PIEZA	CANT.	DENOMINACION	OBSERVACIONES
40	0301 9301	1	ARBOL PRIMARIO CON BUJE	
41	0110 9078	2	RODAMIENTO	6212 DIN 625
42	-----	---	ARANDELA SUPLEMENTO	VER POS. 950 A 953
43	0301 6440	1	ENGRANAJE PRINC. BAJA	Z=49
44	0301 0694	1	BUJE	
45	0110 7733	2	SEGURO	60x2 DIN 471
46	0301 0388	1	ARBOL SECUNDARIO	
47	0301 0084	1	ANILLO ACOPLE	
48	0301 0695	1	GUIA DE ACOPLE	
49	0301 6269	1	ENGRANAJE PRIM.	Z=41
50	0301 0109	2	DISTANCIADOR	
51	0301 0110	1	ENGRANAJE 3 ^{ra} .	Z=31
52	0301 0112	1	ENGRANAJE	Z=28
53	0301 0703	2	SEGURO	
54	0129 7107	1	BUJE	
55	0302 0665	1	ENGRANAJE M.A. CON BUJE	
57	0129 7073	1	EJE M.A.	
58	0110 8179	1	TORNILLO CON PIVOTE	AM8x40 DIN 561 8.8 A4C
59	0110 2308	1	ARANDELA	J 8,2 x DIN 6798 A4C
65	0110 7748	1	SEGURO	35 x 1,5 DIN 471
66	0110 7855	1	SEGURO	80 x 2,5 DIN 472
67	0301 0703	1	SEGURO	
68	0301 6439	1	ENGRANAJE T.D.F.	Z=64

POS.	Nº PIEZA	CANT.	DENOMINACION	OBSERVACIONES
69	0301 2305	2	SEGURO	SB 47
70	0301 6077	2	RODAMIENTO	42 x 47 x 17 DIN 5407
71	0301 0697	1	ANILLO	
82	0301 2303	1	SEGURO	SB 42.
83	0110 9129	1	RODAMIENTO	6307 DIN 625
84	0301 0401	1	SOPORTE RODAM.	
85	-----	---	SUPLEMENTO	VER POS. 954 A 955
86	0301 5335	1	BUJE	
950	0301 0101	S/N	ARANDELA CALIBRADA	e = 10,0 MM
951	0301 5505	S/N	ARANDELA CALIBRADA	e = 9,5 MM
952	0301 5506	S/N	ARANDELA CALIBRADA	e = 9,0 MM
953	0301 5507	S/N	ARANDELA CALIBRADA	e = 8,5 MM
954	0301 0403	S/N	SUPLEMENTO	e = 0,1 MM
955	0301 0404	S/N	SUPLEMENTO	e = 0,2 MM

2

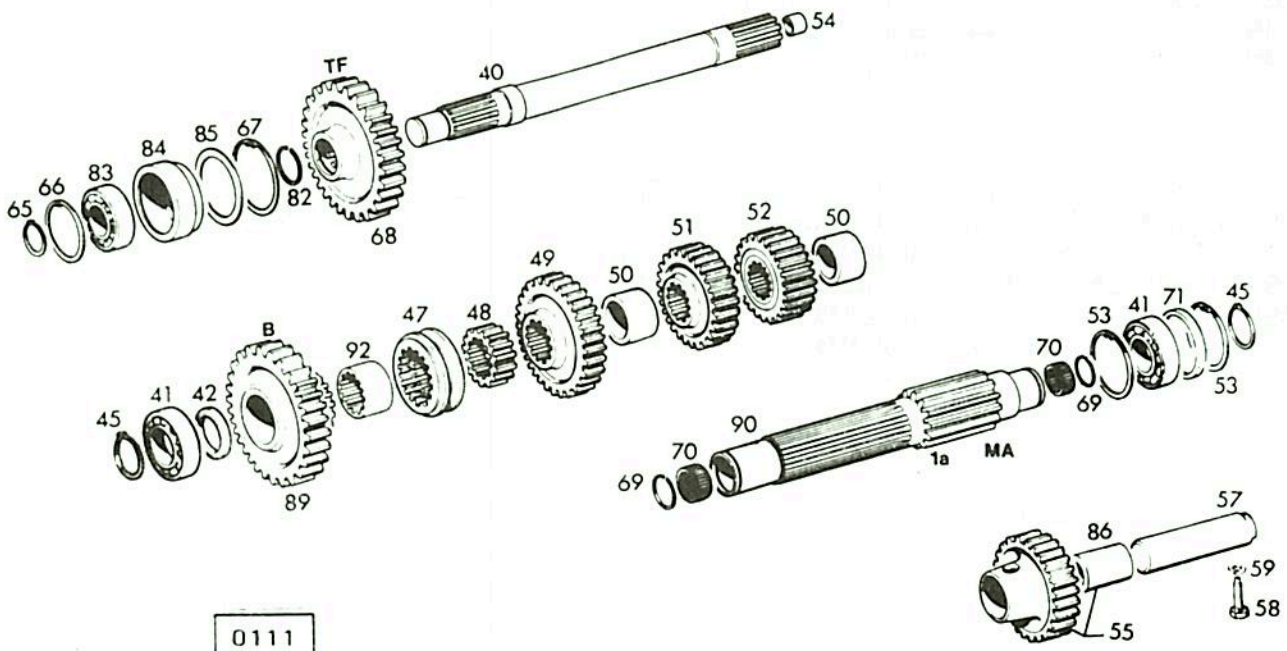

0111

POS.	Nº PIEZA	CANT.	DENOMINACION	OBSERVACIONES
40	0301 9301	1	ARBOL PRIMARIO CON BUJE	
41	0110 9078	2	RODAMIENTO	6212 DIN 625
42	-----	---	ARANDELA SUPLEMENTO	VER POS. 950 A 953
45	0110 7733	2	SEGURO	60x2 DIN 471
47	0301 0084	1	ANILLO ACOUPLE	
48	0301 0595	1	GUIA DE ACOUPLE	
49	0301 6269	1	ENGRANAJE PRIMARIO	Z=41
50	0301 0109	2	DISTANCIADOR	
51	0301 0110	1	ENGRANAJE 3ra.	Z=31
52	0301 0112	1	ENGRANAJE	Z=28
53	0301 0703	2	SEGURO	
54	0129 7107	1	BUJE	
55	0302 0665	1	ENGRANAJE M.Ä. CON BUJE	
57	0129 7073	1	EJE M.A.	
58	0110 8179	1	TORNILLO CON PIVOTE	AM 8 x 40 DIN 561 8.8 A4C
59	0110 2308	1	ARANDELA	J 8,2 x DIN 6798 A4C
65	0110 7748	1	SEGURO	35 x 1,5 DIN 471
66	0110 7855	1	SEGURO	80 x 2,5 DIN 472
67	0301 0703	1	SEGURO	
68	0301 6439	1	ENGRANAJE T.D.F.	Z=64
69	0301 2305	2	SEGURO	SB 47
70	0301 6077	2	RODAMIENTO	42x47x17 DIN 5407
71	0301 0697	1	ANILLO	

POS.	Nº PIEZA	CANT.	DENOMINACION	OBSERVACIONES
82	0301 2303	1	SEGURO	SB 42
33	0110 9129	1	RODAMIENTO	6307 DIN 625
84	0301 0401	1	SOPORTE RODAMIENTO	
85	-----	---	SUPLEMENTO	VER POS. 954 A 955
86	0301 5335	1	BUJE	
89	0302 5078	1	ENGRANAJE PARA BAJA	Z=49
90	0302 5077	1	ARBOL SEC. HUECO	
92	0302 5076	1	ANILLO ARBOL SECUNDARIO	
950	0301 0101	S/N	ARANDELA CALIBRADA	e = 10,0 MM
951	0301 5505	S/N	ARANDELA CALIBRADA	e = 9,5 MM
952	0301 5506	S/N	ARANDELA CALIBRADA	e = 9,0 MM
953	0301 5507	S/N	ARANDELA CALIBRADA	e = 8,5 MM
954	0301 0403	S/N	SUPLEMENTO	e = 0,1 MM
955	0301 0404	S/N	SUPLEMENTO	e = 0,2 MM

2

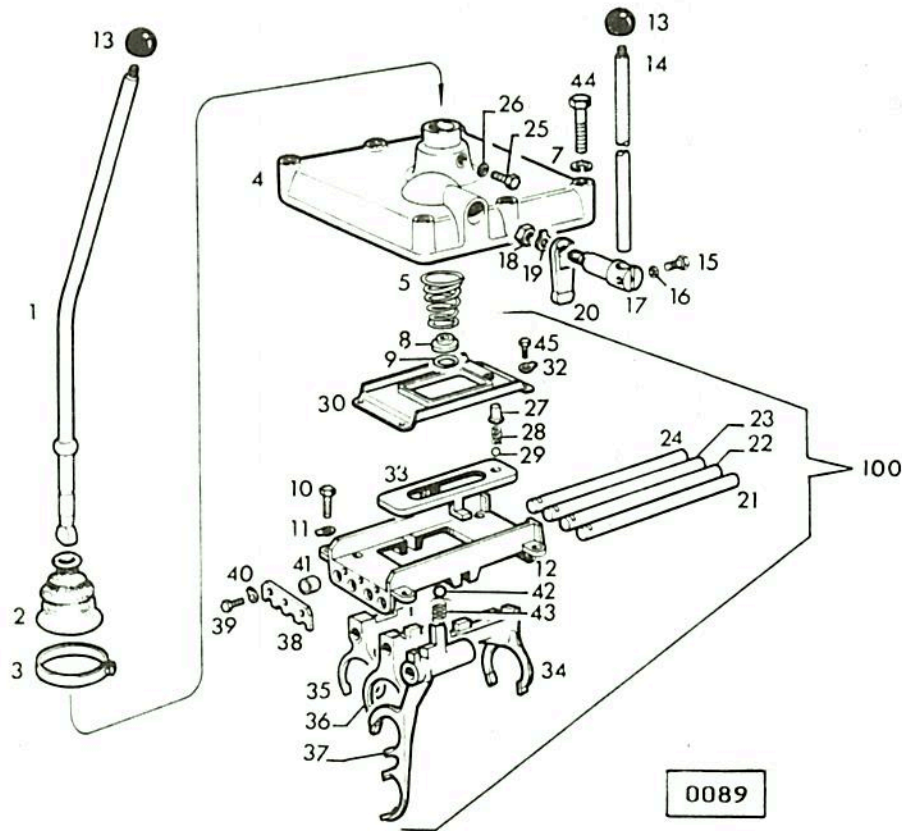

POS.	Nº PIEZA	CANT.	DENOMINACION	OBSERVACIONES
1	0301 0044	1	PALANCA DE CAMBIO	
2	0300 5533	1	CAPUCHON	
3	0301 3953	1	ABRAZADERA	
4	0301 0046	1	CABALLETE	
5	0301 0048	1	RESORTE	
7	0110 7235	6	ARANDELA	B 10 DIN 127 A4C
8	0129 7083	1	PLATILLO	
9	0129 6096	1	SEGURO PARTIDO	
10	0111 2418	4	TORNILLO	M 10x25 DIN 933 8.8 A4C
11	0110 6350	4	CHAPA SEGURO	10,5 DIN 93
12	0129 7091	1	PLACA BASE	
13	0110 7391	2	EMPUÑADURA	
14	0301 2052	1	PALANCA	
15	0111 2333	1	TORNILLO	M 8x25 DIN 933 8.8 A4C
16	0110 7233	1	ARANDELA	B 8 DIN 127 A4C
17	0301 1202	1	PERNO	
18	0110 2659	1	TUERCA	M 10 DIN 934 8 A4C
19	0110 6350	1	CHAPA SEGURO	10,5 DIN 93
20	0300 3515	1	PALANCA	
21	0301 0049	1	VARILLA DE A. Y B.	
22	0301 0050	1	VARILLA DE M.A.	
23	0301 0051	1	VARILLA DE 3ra. y 4ta.	
24	0301 0052	1	VARILLA DE 1ra. y 2da.	

POS.	Nº PIEZA	CANT.	DENOMINACION	OBSERVACIONES
25	0110 8176	1	TORNILLO	AM 8x30 DIN 561 8.8 A4C
26	0110 2308	1	ARANDELA	J 8,2 DIN 6798 A4C
27	0129 7088	1	CAPSULA	
28	0129 7085	1	RESORTE	
29	0111 6959	1	BOLA	9,5 DIN 5401
30	0301 1598	1	CHAPA	
32	0110 6343	4	CHAPA SEGURO	
33	0301 0053	1	PLACA DE CIERRE	
34	0301 0056	1	HORQUILLA DE M.A.	
35	0301 0057	1	HORQUILLA DE 1ra y 2da.	
36	0301 0058	1	HORQUILLA DE 3ra y 4ta.	
37	0301 0047	1	HORQUILLA DE A. Y B.	
38	0129 7089	1	CHAPA DE FIJACION	
39	0111 2305	3	TORNILLO	M 8x15 DIN 933 8.8 A4C
40	0110 6348	3	SEGURO	8,4 DIN 93
41	0301 0055	1	TOPE	
42	0111 6960	4	BOLA	10 DIN 6401
43	0300 3581	4	RESORTE	
44	0111 1319	6	TORNILLO	M 10x60 DIN 933 8.8 A4C
45	0111 2240	4	TORNILLO	M 6x12 DIN 933 8.8 A4C
100	0301 0198	1	CABALLETE COMPLETO	

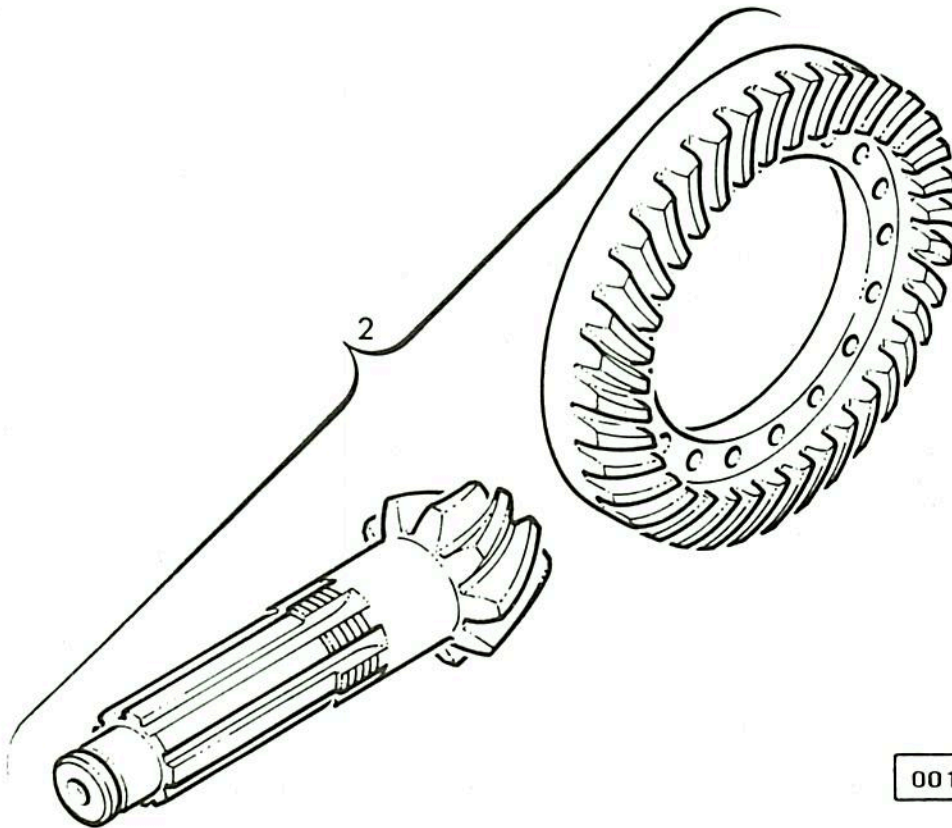

POS.	Nº PIEZA	CANT.	DENOMINACION	OBSERVACIONES
2	0302 5111	1	PIÑON Y CORONA	Z=9/40

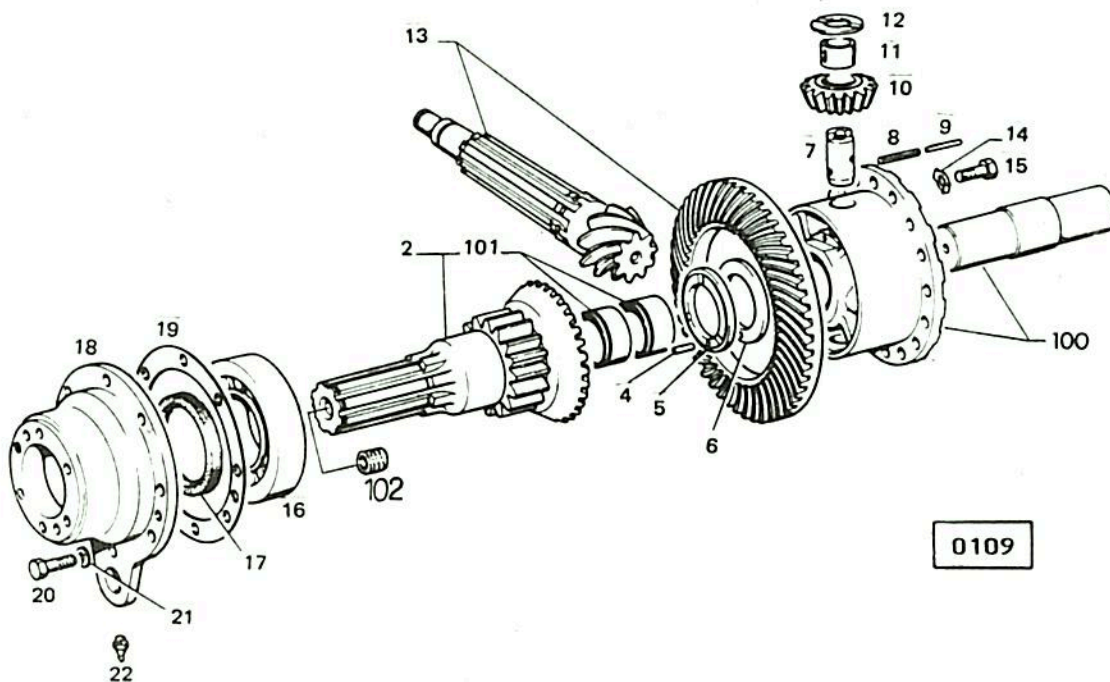

POS.	Nº PIEZA	CANT.	DENOMINACION	OBSERVACIONES
2	0302 0039	2	PLANETARIOS CON BUJE	
4	0110 5127	2	PERNO DE FIJACION	6 M 6x12 DIN 7
5	0301 6462	2	ARANDELA CONTACTO	
6	-----	---	ARANDELA CALIBRADORA	VER POS. 950 A 954
7	0007 0087	2	PERNO PARA SATELITES	
8	0111 5462	2	PASADOR	6 x 60 DIN 1481
9	0302 4688	2	PASADOR	3,5 x 60 DIN 1481
10	0300 4989	2	SATELITES	Z=10
11	0007 0089	2	BUJE PARA SATELITE	
12	-----	---	ARANDELA	VER POS. 955 A 959
13	-----	---	GRUPO CONICO	VER LAMINA HOJA Nº 44
14	0301 0239	16	SEGURO	4018 301010 A
15	0111 2515	16	TORNILLO	M 12x25 DIN 933 8.8 A4C
16	0111 0011	2	RODAMIENTO	32218 DIN 720
17	0301 5158	2	RETEN	A 90x115x13 DIN 6504
18	0301 0243	2	SOPORTE DE FRENO	
19	-----	---	SUPLEMENTO	VER POS. 960 A 964
20	0111 2529	16	TORNILLO	M 12x30 DIN 933 8.8 A4C
21	0110 7237	16	ARANDELA	B 12 DIN 127 A4C
22	0112 0693	2	ENGRASADOR	AM 8x1 DIN 71412
100	0302 9005	1	CAJA Y EJE INTERMEDIO	
101	0301 0242	4	BUJE PLANETARIO	
102	0110 7619	2	TAPA DE CIERRE	

POS.	Nº PIEZA	CANT.	DENOMINACION	OBSERVACIONES
950	0301 0220	S/N	ARANDELA CALIBRADORA	e = 4,8 MM
951	0301 0221	S/N	ARANDELA CALIBRADORA	e = 5,0 MM
952	0301 0222	S/N	ARANDELA CALIBRADORA	e = 5,2 MM
953	0301 0223	S/N	ARANDELA CALIBRADORA	e = 5,4 MM
954	0301 0224	S/N	ARANDELA CALIBRADORA	e = 5,6 MM
955	0007 0090	S/N	ARANDELA CALIBRADA	e = 2,9 MM
956	0301 2587	S/N	ARANDELA CALIBRADA	e = 3,0 MM
957	0301 2588	S/N	ARANDELA CALIBRADA	e = 3,1 MM
958	0301 2589	S/N	ARANDELA CALIBRADA	e = 3,2 MM
959	0301 2590	S/N	ARANDELA CALIBRADA	e = 3,3 MM
960	0301 0210	S/N	SUPLEMENTO	e = 1,00 MM
961	0301 0211	S/N	SUPLEMENTO	e = 0,15 MM
962	0301 0212	S/N	SUPLEMENTO	e = 0,20 MM
963	0301 0213	S/N	SUPLEMENTO	e = 0,25 MM
964	0301 0214	S/N	SUPLEMENTO	e = 0,50 MM

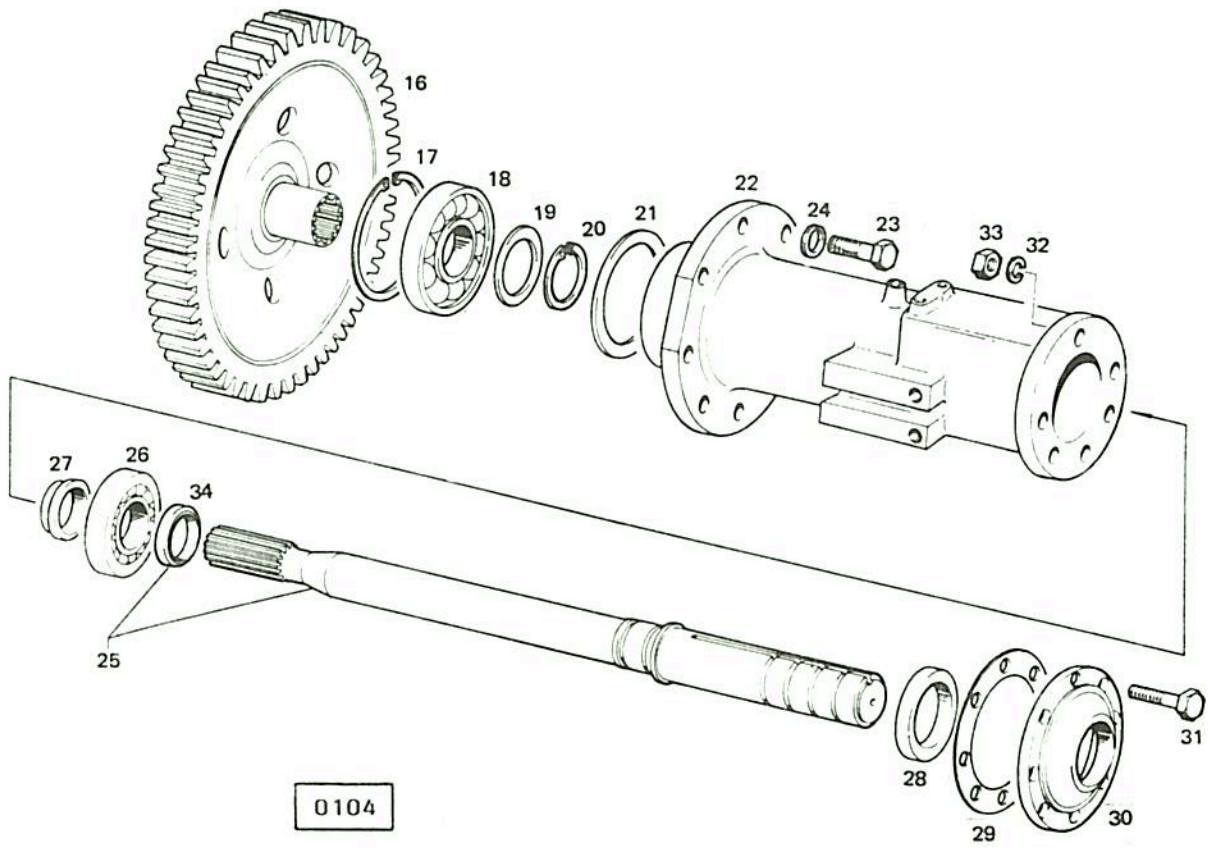

0104

POS.	Nº PIEZA	CANT.	DENOMINACION	OBSERVACIONES
16	0301 6268	2	RUEDA RECTA	Z=67
17	0110 7872	2	SEGURO	170x4 DIN 472
18	0110 9096	2	RODAMIENTO	
19	0300 3308	2	DISTANCIADOR	
20	0110 7789	2	SEGURO	95x3 DIN 471
21	-----	--	SUPLEMENTO	VER POS. 950 A 953
22	0301 0720	2	CAÑONERA	
23	0111 2693	16	TORNILLO	M 16x45 DIN 933 8.8 A4C
24	0110 7242	16	ARANDELA	B 16 DIN 127 A4C
25	0301 9417	2	PALIER COMPLETO	CON POS. 27 y 34
26	0110 9094	2	RODAMIENTO	6217 DIN 625
27	0301 0595	2	ANILLO DE PRESION	
29	-----	--	JUNTA TAPA	VER POS. 954 A 956
30	0007 0181	2	TAPA	
31	0111 1870	12	TORNILLO	M 16 x 60 DIN 931 8.8 A4C
32	0110 7242	12	ARANDELA	B 16 DIN 127 A4C
33	0111 2886	12	TUERCA	M 16 DIN 934 8 A4C
34	0301 0262	2	ANILLO	
35	0111 7731	2	RETEN	A 105 x 130 x 13 DIN 6503
950	0301 0252	S/N	SUPLEMENTO	e = 0,10 MM
951	0301 0253	S/N	SUPLEMENTO	e = 0,15 MM
952	0301 0254	S/N	SUPLEMENTO	e = 0,20 MM

POS.	Nº PIEZA	CANT.	DENOMINACION	OBSERVACIONES
953	0301 0255	S/N	SUPLEMENTO	e = 0,50 MM
954	0301 0439	S/N	JUNTA	e = 0,10 MM
955	0301 0440	S/N	JUNTA	e = 0,20 MM
956	0007 0180	S/N	JUNTA	e = 0,30 MM

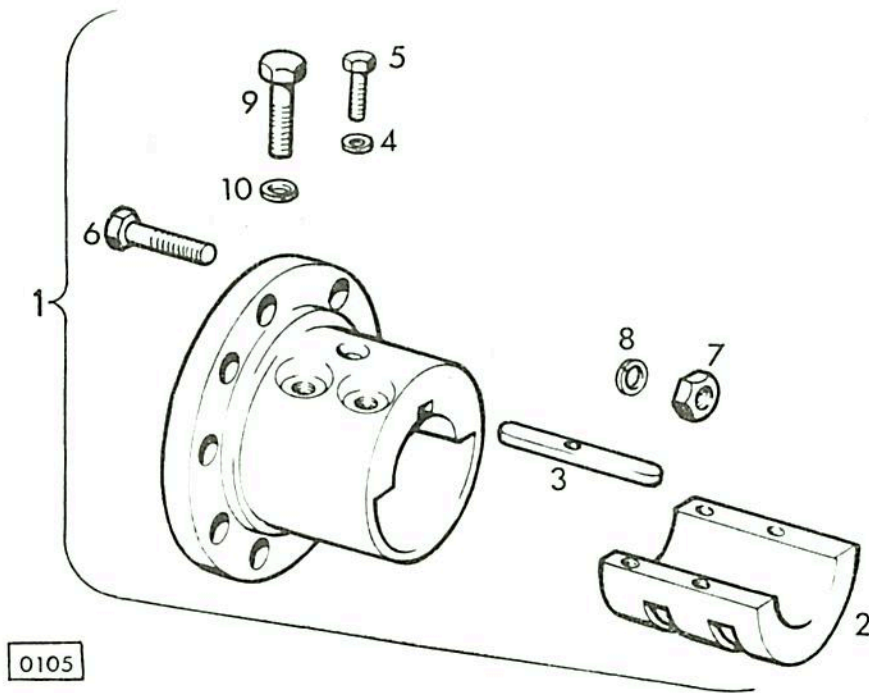

POS.	Nº PIEZA	CANT.	DENOMINACION	OBSERVACIONES
1	0301 0494	2	MAZA DE RUEDA COMPLETA	
2	0301 0496	2	PIEZA DE SUJECION	
3	0301 0497	2	CHAVETA	
4	0110 7233	2	ARANDELA	B 8 DIN 127 A4C
5	0111 1168	2	TORNILLO	M 8x60 DIN 931 8.8 A4C
6	0301 0269	16	TORNILLO ESTRIADO	
7	0112 1799	16	TUERCA	B 20x1,5 DIN 74361 8 A4C
8	0112 1810	16	ARANDELA	C 20,5 DIN 74361 A4C
9	0302 0864	8	TORNILLO	M 24x2x105 DIN 961 8.8 A4C
10	0110 7249	8	ARANDELA	B 24 DIN 127 A4C

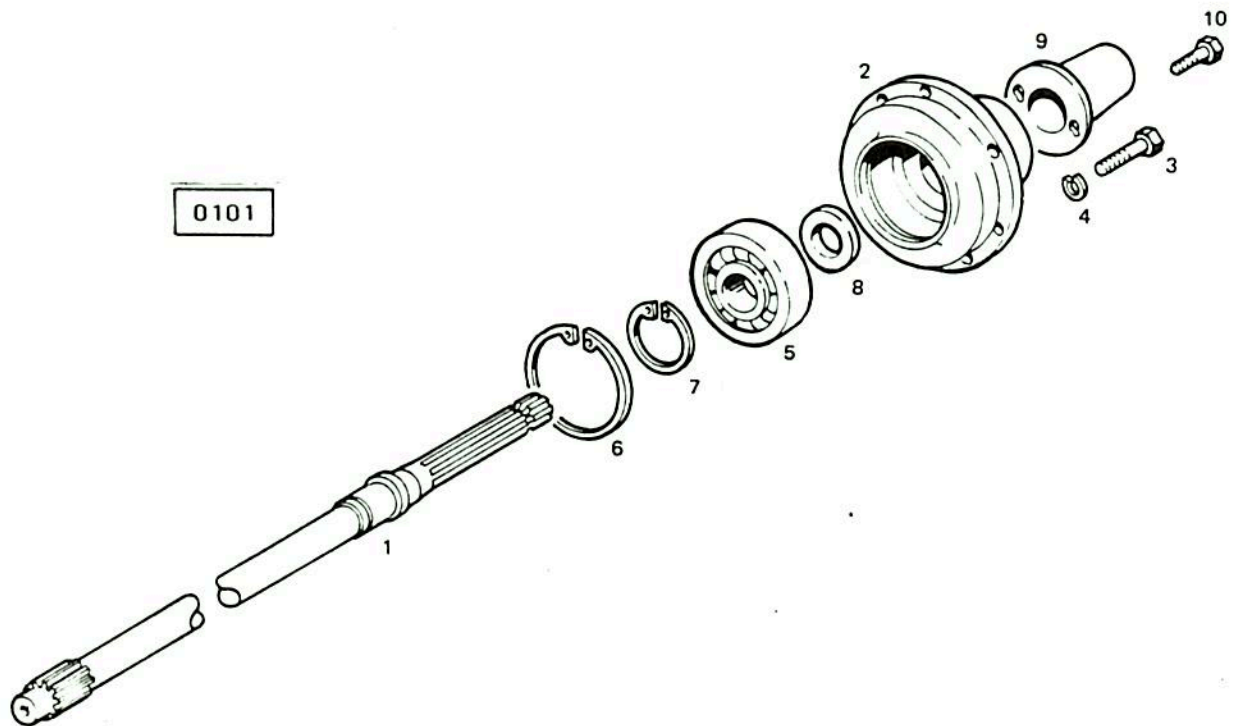

POS.	Nº PIEZA	CANT.	DENOMINACION	OBSERVACIONES
1	0301 0139	1	ARBOL TOMA DE FUERZA	
2	0301 2527	1	TAPA	
3	0111 2333	6	TORNILLO	M 8x25 DIN 933 8.8 A4C
4	0110 7233	6	ARANDELA	B 8 DIN 127 A4C
5	0110 9134	1	RODAMIENTO	6309 DIN 625
6	0110 7862	1	SEGURO	100 x 3 DIN 472
7	0110 7760	1	SEGURO	45x1,75 DIN 471
8	0111 7817	1	RETEN	A45x65x10 DIN 6504
9	0301 0158	1	PROTECTOR	
10	0111 2240	2	TORNILLO	M6x12 DIN 933 8.8 A4C

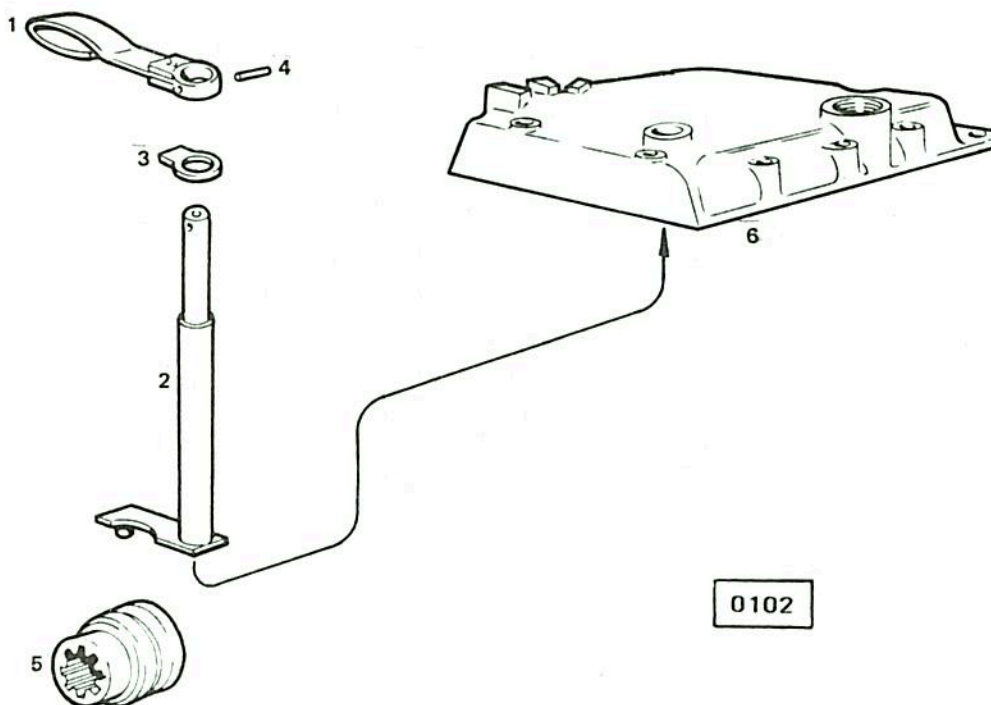

POS.	Nº PIEZA	CANT.	DENOMINACION	OBSERVACIONES
1	0302 5516	1	PALANCA DE MANDO	
2	0301 0177	1	MANDO	
3	0110 7730	1	SEGURO	20x1,2 DIN 471
4	0111 5458	1	PASADOR	6x40 DIN 1481
5	0129 7164	1	MANGUITO DE ACOUPLE	
6	0301 0181	1	TAPA SUPERIOR	

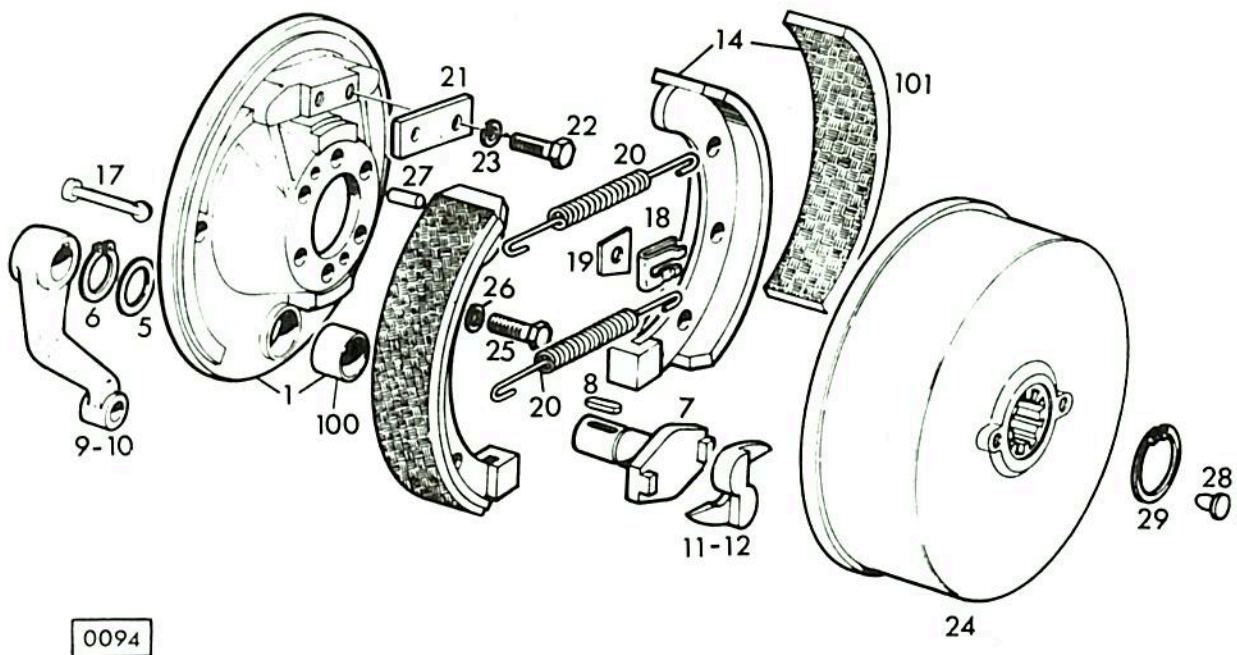

0094

POS.	Nº PIEZA	CANT.	DENOMINACION	OBSERVACIONES
1	0301 2676	2	PORTADOR DE FRENO COMPL.	
5	0300 6104	2	ARANDELA	
6	0110 7739	2	SEGURO	26 x 1,2 DIN 471
7	0301 0286	2	EJE	
8	0301 0288	2	CHAVETA	
9	0301 0289	1	PALANCA DERECHA	
10	0301 0290	1	PALANCA IZQUIERDA	
11	0300 6117	1	LEVA DERECHA	
12	0300 6105	1	LEVA IZQUIERDA	
14	0301 2195	4	PATIN DE FRENO COMPL	
17	0300 6113	4	PERNO SEGURO	
18	0300 6114	4	SEGURO	
19	0300 6115	4	ARANDELA	
20	0300 6116	4	RESORTE	
21	0300 3520	2	PLACA RETEN	
22	0111 24 18	4	TORNILLO	M 10x25 DIN 933 8.8 A4C
23	0110 7235	4	ARANDELA	B 10 DIN 127 A4C
24	0007 0175	2	TAMBOR DE FRENO	
25	0111 2529	12	TORNILLO	M 12x30 DIN 933 8.8 A4C
26	0110 7237	12	ARANDELA	B 12 DIN 127 A4C
27	0302 4930	4	PERNO	12 M 16x20 DIN 1433
28	0300 6601	4	TAPON	

POS.	Nº PIEZA	CANT.	DENOMINACION	OBSERVACIONES
29	0110 7776	2	SEGURO	65 x 2,5 DIN 471
100	0301 5515	2	BUJE	
101	0301 2193	4	FORRO DE PATIN	

3

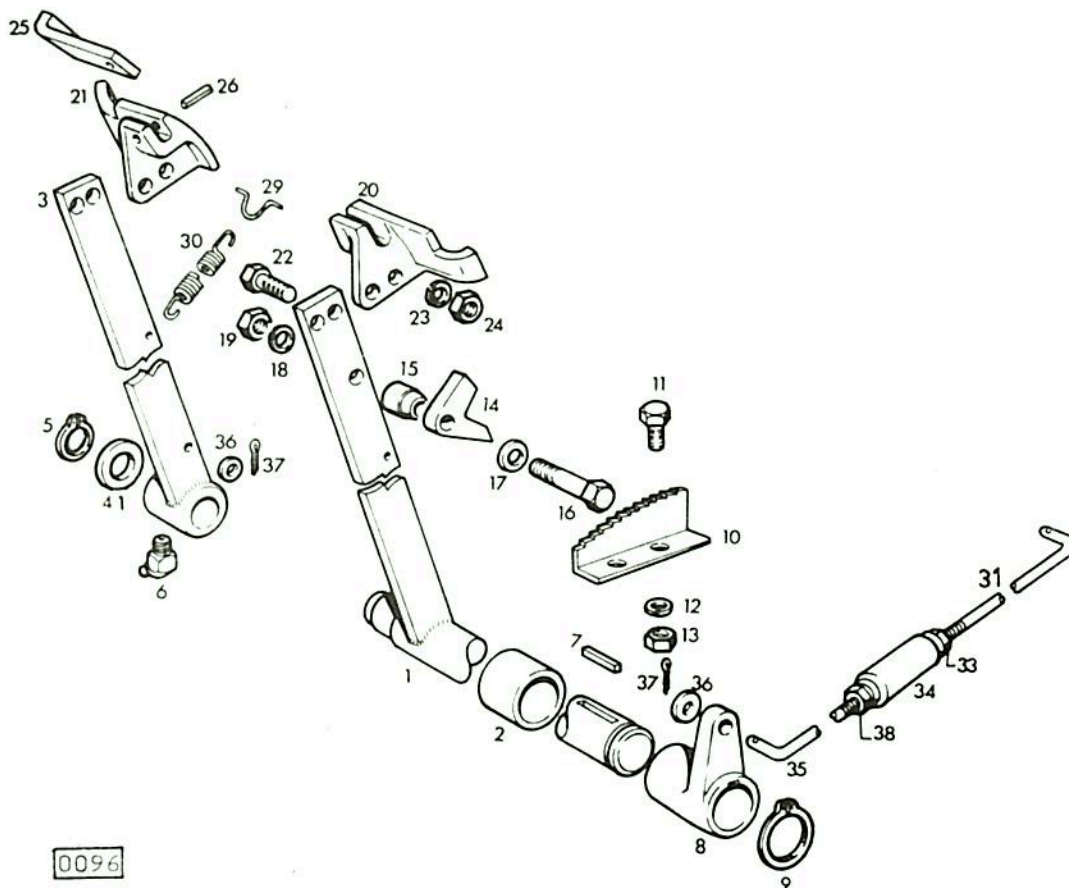

0096

POS.	Nº PIEZA	CANT.	DENOMINACION	OBSERVACIONES
1	0302 0002	1	PEDAL DE FRENO IZQUIERDO	
2	0301 0514	1	DISTANCIADOR	
3	0302 0003	1	PEDAL DE FRENO DERECHO	
5	0110 7742	1	SEGURO	30x1,5 DIN 471
6	0112 0697	1	ENGRASADOR	BM 8x1 DIN 71412
7	0111 8100	1	CHAVETA	A 12x8x45 DIN 6885
8	0301 0515	1	PALANCA	
9	0110 7751	1	SEGURO	36x1,75 DIN 471
10	0302 0028	1	SEGMENTO DENTADO	
11	0111 2307	2	TORNILLO	M 8x16 DIN 933 8.8 A4C
12	0110 7233	2	ARANDELA	B 8 DIN 127 A4C
13	0111 2824	2	TUERCA	M 8 DIN 934 8 A4C
14	0301 0516	1	TRABA	
15	0302 0130	1	DISTANCIADOR	
16	0111 1153	1	TORNILLO	M 8x45 DIN 931 8.8 A4C
17	0110 7101	1	ARANDELA	A 8,4 DIN 125 ST A4C
18	0110 7233	1	ARANDELA	B 8 DIN 127 A4C
19	0111 2824	1	TUERCA	M 8 DIN 934
20	0302 0004	1	SUELA IZQUIERDA	
21	0302 0005	1	SUELA DERECHA	
22	0111 2439	4	TORNILLO	M 10x35 DIN 933 8.8 A4C
23	0110 7235	4	ARANDELA	B 10 DIN 127 A4C

POS.	Nº PIEZA	CANT.	DENOMINACION	OBSERVACIONES
24	0110 2659	4	TUERCA	M 10 DIN 934 8 A4C
25	0007 0107	1	TRABA	
26	0111 5489	1	PASADOR	10 x 36 DIN 1481
29	U338 6886	2	OJAL PARA RESORTE	
30	U301 0639	2	RESORTE	
33	0111 2848	2	TUERCA	M 12 DIN 934 8 A4C
34	0339 1266	2	TENSOR	
35	0301 0523	2	VARILLA	ROSCA IZQUIERDA
36	U110 7552	4	ARANDELA	13 DIN 433 A4C
37	U110 6452	4	PASADOR DE ALETAS	4 x 40 DIN 94
38	0111 2863	2	TUERCA	M 12 DIN 934 IZQ. 8.8 A4C
40	0302 5579	2	VARILLA	ROSCA DERECHA
41	U301 0637	1	ARANDELA	

3

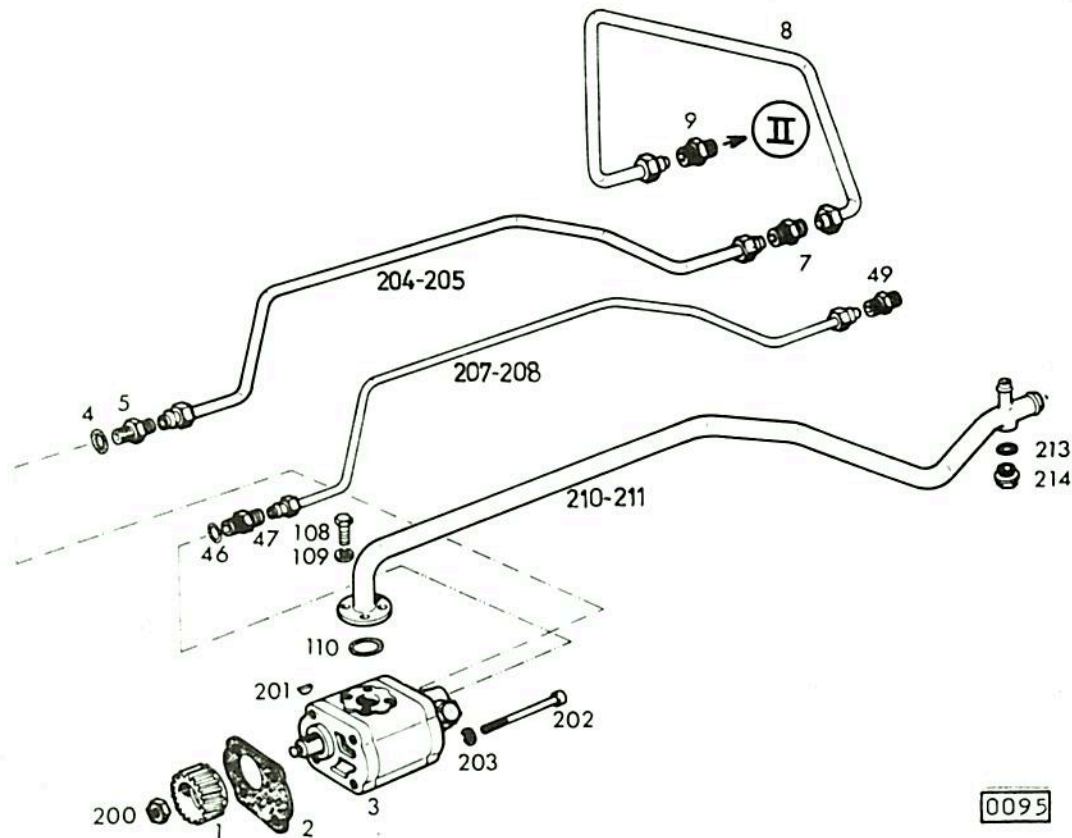

POS.	Nº PIEZA	CANT.	DENOMINACION	OBSERVACIONES
1	0238 5397	1	ENGRANAJE	
2	0336 4291	1	JUNTA	
3	0302 1259	1	BOMBA HIDRAULICA	TS 48 AF1 F10 D1 W4-10-70
4	0301 9222	1	ANILLO DE GOMA	
5	0301 5380	1	NIPLÉ	
7	0007 0236	1	NIPLÉ	
8	0302 0257	1	CAÑO	
9	0007 0236	1	NIPLÉ	
46	0301 9222	1	ANILLO DE GOMA	
47	0302 0263	1	NIPLÉ	
49	0302 0269	1	NIPLÉ	
108	0111 2322	4	TORNILLO	M 8x20 DIN 933 8.8 A4C
109	0110 7233	4	ARANDELA	B 8 DIN 127 A4C
110	0300 5253	1	ANILLO DE GOMA	
200	0238 6202	1	TUERCA	
201	0302 4575	1	CHAVETA	
202	0111 0725	4	TORNILLO	M 10x120 DIN 912 A4C
203	0300 5575	4	ARANDELA	
204	0302 0407	1	CAÑO PRESION TRAMO I	AX 80 S/E
205	0302 0379	1	CAÑO PRESION TRAMO I	AX 100 S/E
207	0302 0409	1	CAÑO PRESION DIRECC.	AX 80 S/E
208	0302 0381	1	CAÑO PRESION DIRECC.	AX 100 S/E

POS.	Nº PIEZA	CANT.	DENOMINACION	OBSERVACIONES
210	0302 0415	1	CAÑO ASPIRACION	AX 80 S/E
211	0302 0387	1	CAÑO ASPIRACION	AX 100 S/E
213	0111 8669	1	JUNTA	
214	0110 0942	1	TAPON	

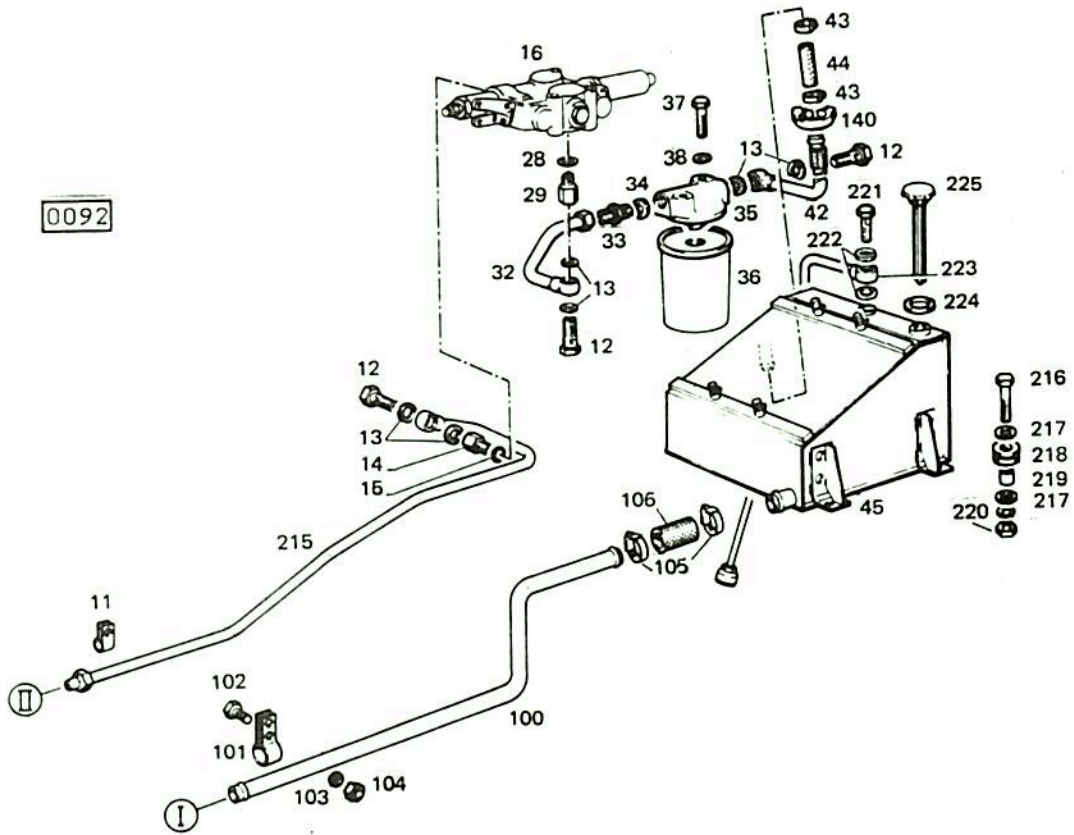

POS.	Nº PIEZA	CANT.	DENOMINACION	OBSERVACIONES
11	0301 2631	1	ABRAZADERA	
12	0300 6762	3	RACOR	
13	0111 8718	6	JUNTA	A 18x24 DIN 7603 CU
14	0301 5383	1	NIPLE	
15	0301 9221	1	ANILLO DE GOMA	
16	-----	--	VALVULA DE MANDO	VER LAMINA HOJA Nº 193
28	0301 9221	1	ANILLO DE GOMA	
29	0301 5392	1	NIPLE	
32	0301 6030	1	CAÑO	
33	0300 6068	1	NIPLE	
34	0111 8718	1	JUNTA	A 18x24 DIN 7603 CU
35	0301 6032	1	BASE DE FILTRO	
36	0300 2261	1	FILTRO DE ACEITE	
37	0111 2407	2	TORNILLO	M 10x20 DIN 933 8.8 A4C
38	0110 7235	2	ARANDELA	B 10 DIN 127 A4C
42	0302 0562	1	CAÑO	
43	0301 9209	2	ABRAZADERA	
44	0300 5095	1	MANGUITO	
45	0302 0616	1	TANQUE DE ACEITE	
100	0302 0384	1	CAÑO	
101	0302 0356	1	ABRAZADERA	
102	0111 2307	1	TORNILLO	M 8x16 DIN 933 8.8 A4C
103	0110 7233	1	ARANDELA	B 8 DIN 127 A4C

POS.	Nº PIEZA	CANT.	DENOMINACION	OBSERVACIONES
104	0111 2824	1	TUERCA	M 8 DIN 934 8 A4C
105	0301 5401	1	MANGUITO	
106	0301 3951	2	ABRAZADERA	
140	0302 0821	1	ABRAZADERA	
215	0302 0380	1	CAÑO	
216	0111 1298	4	TORNILLO	M 10x45 DIN 931 A4C
217	0110 3990	8	ARANDELA	B 11,5 DIN 440
218	0300 4541	4	TACO DE GOMA	
219	0302 0617	4	DISTANCIADOR	
220	0110 2659	4	TUERCA	M 10 DIN 934 A4C
221	0111 9243	1	RACOR	A 8 DIN 7623
222	0111 8688	2	JUNTA	A 14x18 DIN 76
223	0302 0670	1	CAÑO DE VENTILACION	
224	0340 0808	1	JUNTA	
225	0230 6604	1	VARILLA NIVEL, ACEITE	

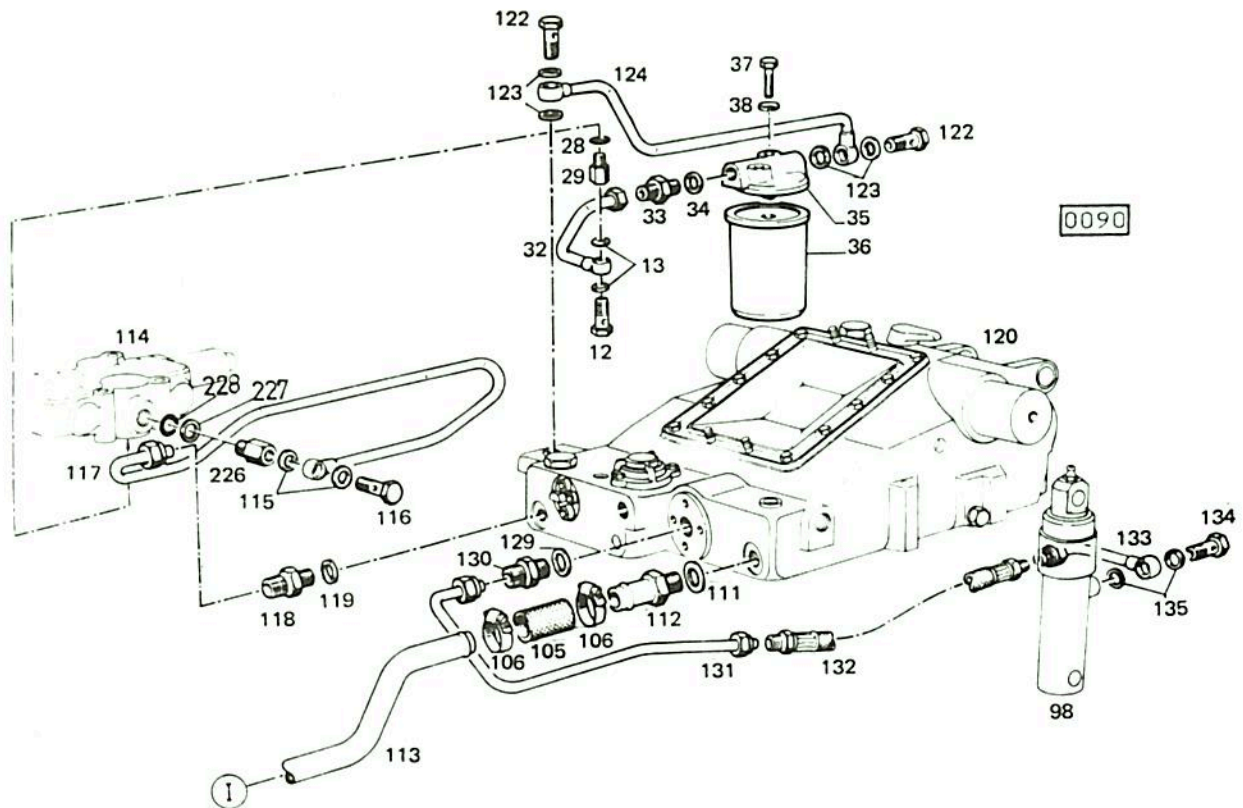

POS.	Nº PIEZA	CANT.	DENOMINACION	OBSERVACIONES
12	0300 6762	1	RACOR	
13	0111 8718	2	JUNTA	A 18x24 DIN 7603 CU
28	0301 9221	1	ANILLO DE GOMA	
29	0301 5392	1	NIPLE	
32	0301 6030	1	CAÑO	
33	0300 6068	1	NIPLE	
34	0111 8718	1	JUNTA	A 18x20 DIN 7603 CU
35	0301 6032	1	SOPORTE FILTRO	
36	0300 2261	1	FILTRO DE ACEITE	
37	0111 2407	2	TORNILLO	M 10x20 DIN 933 8.8 A4C
38	0110 7235	2	ARANDELA	B 10 DIN 127 A4C
98	-----	--	CILINDRO ADICIONAL	VER LAMINA HOJA Nº 192
105	0301 5401	1	MANGUITO	
106	0301 3951	2	ABRAZADERA	
111	0111 8764	1	JUNTA	A 26x32 DIN 7603 CU
112	0301 5436	1	CAÑO CON NIPLE	
113	0302 0418	1	CAÑO	
114	-----	--	VALVULA DE COMANDO	VER LAMINA HOJA Nº 193
115	0111 8718	2	JUNTA	A 18x20 DIN 7603 CU
116	0300 6762	1	RACOR	
117	0302 0558	1	CAÑO	
118	0300 6068	1	NIPLE	
119	0111 8718	1	JUNTA	A 18x20 DIN 7603 CU

POS.	Nº PIEZA	CANT.	DENOMINACION	OBSERVACIONES
120	-----	---	ELEVADOR HIDRAULICO K 35	VER LAMINA HCJA Nº 182
122	0300 6762	2	RACOR	
123	0111 8718	4	JUNTA	A 18x20 DIN 7603 CU
124	0302 0691	1	CAÑO	
129	0111 8718	1	JUNTA	A 18x20 DIN 7603 CU
130	0300 6058	1	NIPLE	
131	0301 6054	1	CAÑO	
132	0301 0986	1	MANGUERA	
133	0301 6056	1	CAÑO	
134	0110 0528	1	RACOR	C 10 DIN 7623
135	0111 8707	2	JUNTA	A 16x22 DIN 7603 CU
226	0301 9727	1	CONECTOR ADAPTADOR	
227	0301 9729	1	ANILLO DE GOMA	
228	0301 9728	1	ANILLO DE GOMA	

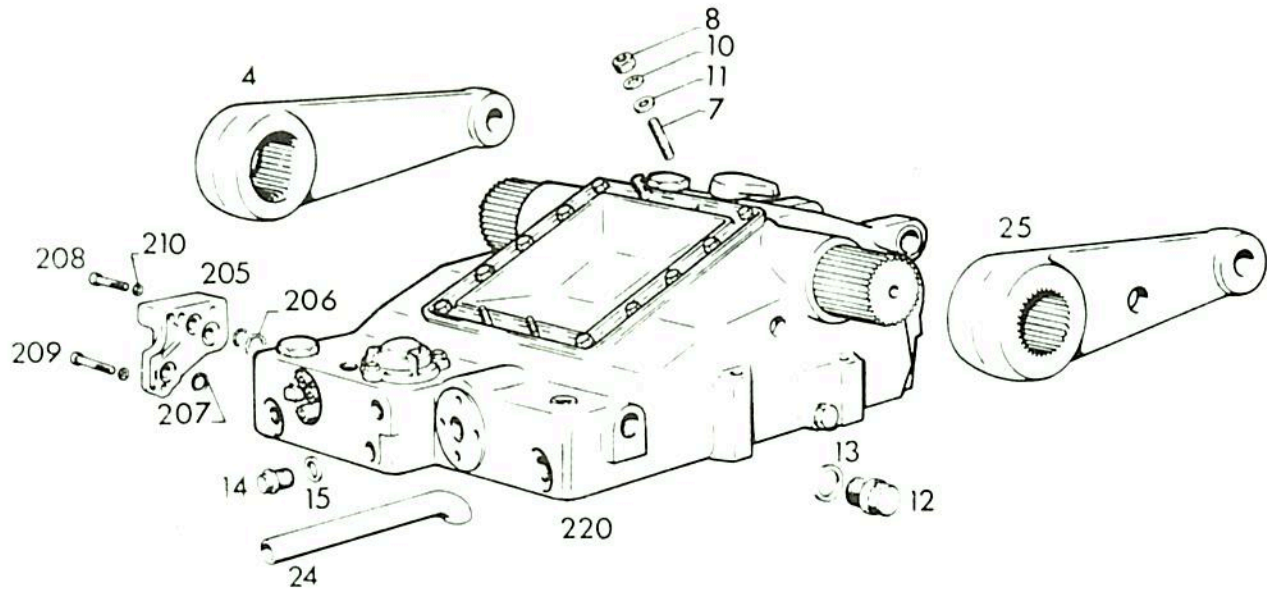

0117

POS.	Nº PIEZA	CANT.	DENOMINACION	OBSERVACIONES
4	0300 4431	1	BRAZO DE ALZAMIENTO DERECHO	
7	0121 0076	4	ESPARRAGO	2073 C 5
10	0110 2308	4	ARANDELA	J 8,2 DIN 6798 A4C
11	0110 7548	4	ARANDELA	8,4 DIN 933 A4C
12	0111 0442	1	TAPON	M 26x1,5 DIN 918 5,8 A4C
13	0111 8760	1	JUNTA	A 25x31 DIN 7603 CU
14	0111 8971	1	TAPON	AM 18x1,5 DIN 7604 A4C
15	0111 8713	1	JUNTA	A 18x22 DIN 7603 CU
24	0340 1370	1	CAÑO ASPIRACION	
25	0301 5713	1	BRAZO DE ALZAMIENTO IZQ.	
205	0301 5451	1	TAPA FINAL	
206	0116 9764	1	ANILLO DE GOMA	22x2 H 2927
207	0116 9763	2	ANILLO DE GOMA	18x2 H 2927
208	0112 3701	2	TORNILLO	M 8x40 DIN 912 8.8 A4C
209	0110 1405	1	TORNILLO	M 8x50 DIN 912 8.8 A4C
210	0111 9611	3	ARANDELA	8 DIN 7980 A4C
220	0300 6696	1	ELEVADOR K 35 COMP.	VER DESPIECE PAG. No. 184-191

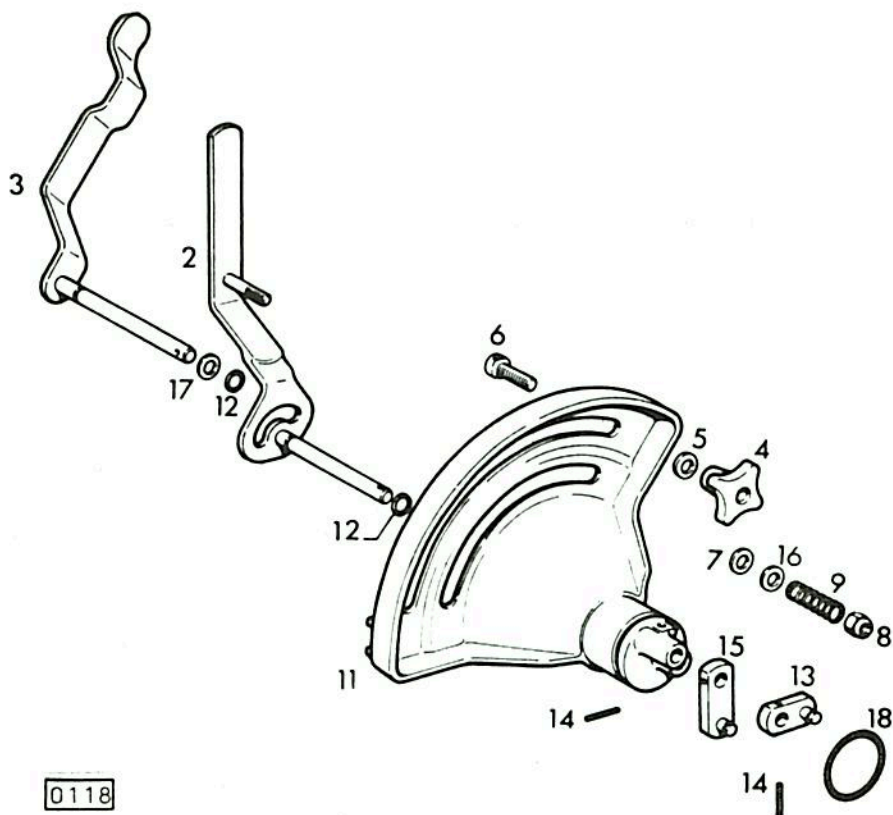

0118

POS.	Nº PIEZA	CANT.	DENOMINACION	OBSERVACIONES
2	0340 1416	1	PALANCA ACC.	
3	0300. 3489	1	PALANCA SELECTORA	
4	0111 7557	1	POMO EN CRUZ	D 40 DIN 6335
5	0110 7101	1	ARANDELA	A 8,4 DIN 125 ST A4C
6	0340 1281	1	TORNILLO	
7	0340 1367	1	ARANDELA AJUSTE	
8	0111 4357	1	TUERCA	M 6 DIN 985 8 A4C
9	0340 1368	1	RESORTE	
11	0300 5479	1	SEGMENTO	
12	0340 1398	2	ANILLO DE GOMA	
13	0231 4868	1	ARANDELA EXCENTRICA	
14	0111 5407	2	CLAVIJA	3x16 DIN 1481
15	0231 4870	1	ARANDELA EXCENTRICA	
16	0110 7101	1	ARANDELA	A 8,4 DIN 125 ST A4C
17	0110 7105	1	ARANDELA	A 10,5 DIN 125 ST A4C
18	0115 6059	1	ANILLO DE GOMA	40x3 H 721

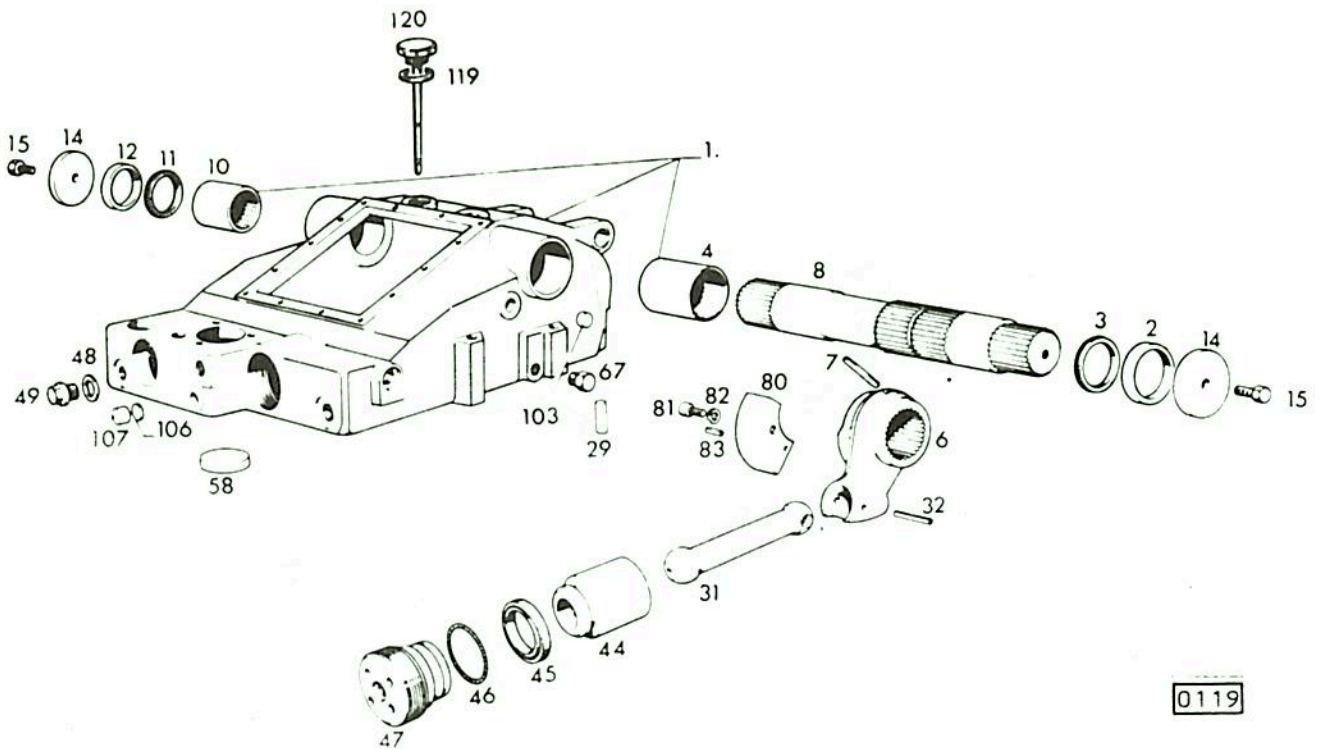

POS.	Nº PIEZA	CANT.	DENOMINACION	OBSERVACIONES
1	0301 9469	1	CARCAZA CON BUJES	
2	0347 1307	1	ANILLO	
3	0302 5396	1	RETEN	
4	0300 3689	1	BUJE	
6	0231 2039	1	PALANCA	
7	0111 5479	1	PASADOR	8x55 DIN 1481
8	0231 2040	1	EJE PRINCIPAL	
10	0300 3688	1	BUJE	
11	0302 5397	1	RETEN	
12	0347 1304	1	ANILLO	
14	0347 1303	2	ARANDELA	
15	0111 2305	2	TORNILLO	M 8x15 DIN 933 8.8 A4C
29	0340 1321	1	PERNO	
31	0347 1301	1	BIELA	
32	0112 3860	1	PASADOR	5x70 DIN 1481
44	0300 6532	1	PISTON	
45	0300 5679	1	GUARNICION	
46	0300 5561	1	ANILLO DE GOMA	
47	0300 6680	1	TAPA	
48	0111 8713	2	JUNTA	A 18x22 DIN 7603 CU
49	0111 8971	2	TAPON	AM 18x1,5 DIN 7604
58	0116 5842	1	TAPON	B 60 H 711
67	0300 6682	1	TAPON	
80	0340 1400	1	SEGMENTO	

POS.	Nº PIEZA	CANT.	DENOMINACION	OBSERVACIONES
81	0110 2193	1	TORNILLO	M 8x15 DIN 912 8.8 A4C
82	0110 2308	1	ARANDELA	J 8,2 DIN 6798 A4C
83	0111 5433	1	PASADOR	5x16 DIN 1481
103	0116 5827	1	TAPON	
105	0116 7017	1	ARANDELA	A 16x2 H 984
107	0116 2041	1	TAPON	
119	0340 0808	1	JUNTA	
120	0230 6604	1	VARILLA NIVEL	

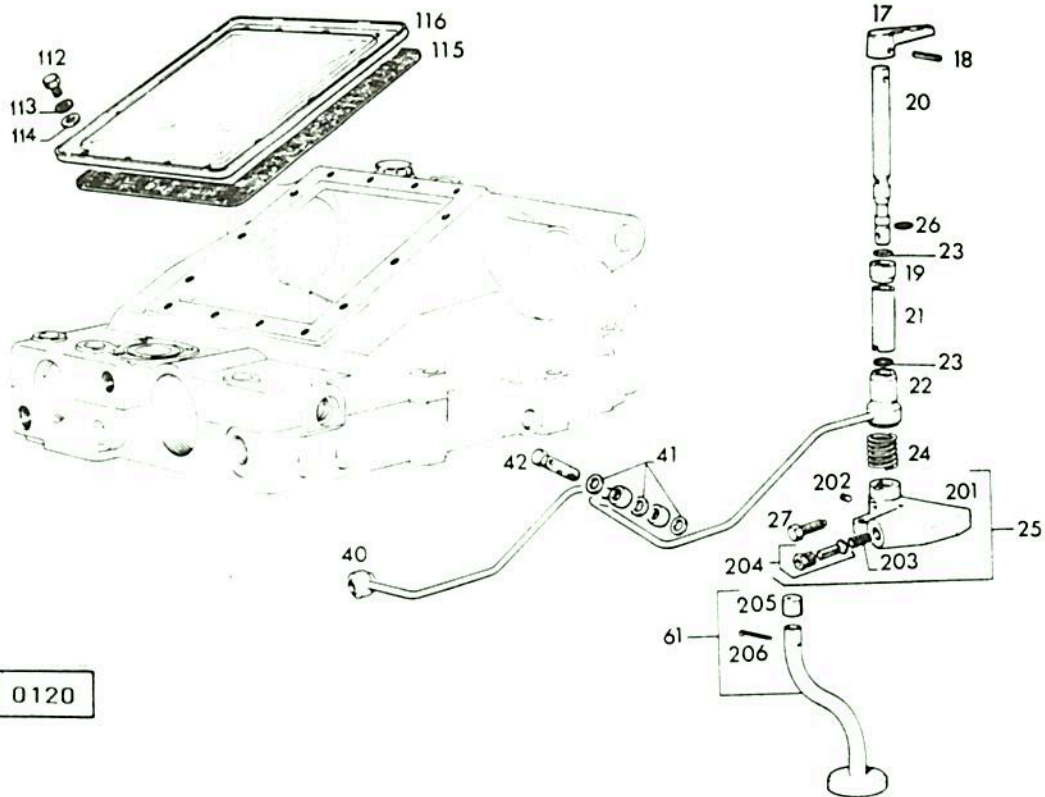

0120

POS.	Nº PIEZA	CANT.	DENOMINACION	OBSERVACIONES
17	0300 3347	1	MANIJA	
18	0111 5440	1	PASADOR	5x32 DIN 1481
19	0340 1320	1	CASQUILLO	
20	0230 6574	1	EJE	
21	0230 6602	1	BUJE	
22	0300 5926	1	CASQUILLO CON CAÑERIA	
23	0116 0039	2	ANILLO DE GOMA	16x2 H 2927
24	0300 5929	1	RESORTE	
25	0300 6712	1	TRABA COMPL.	
26	0116 0044	1	ANILLO DE GOMA	10x2 H 2927
27	0110 8138	1	TORNILLO CON ESPINA	AM 8x20 DIN 561
40	0340 1330	1	TUBERIA	
41	0111 8669	3	JUNTA	A 10x13,5 DIN 7603 CU
42	0331 5353	1	RACORD	
61	0230 6597	1	TUBO DE VENTILACION	
112	0111 2299	10	TORNILLO	M 8x12 DIN 933 A4C
113	0110 2308	10	ARANDELA	18,2 DIN 6798
114	0110 7548	10	ARANDELA	8,4 DIN 433
115	0340 1287	1	JUNTA	
116	0340 1288	1	TAPA	
201	0300 5928	1	TRABA	
202	0340 1316	1	PERNO ROSCADO	
203	0340 1282	1	RESORTE	

POS.	Nº PIEZA	CANT.	DENOMINACION	OBSERVACIONES
204	0230 1249	1	VALVULA CON ASIEN TO	
205	0340 0021	1	VALVULA	
206	0110 6398	1	PASADOR	1,5x30 DIN 94

4

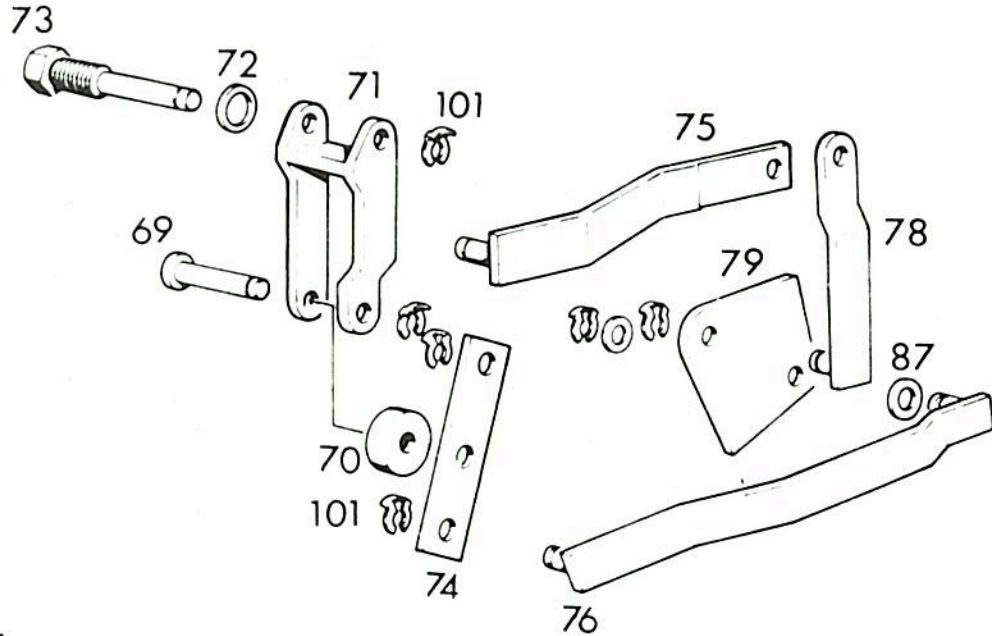

0121

POS.	Nº PIEZA	CANT.	DENOMINACION	OBSERVACIONES
69	0340 1402	2	PERNO	
70	-----	---	RODILLO	VER POSICION 950 A 956
71	0340 1390	1	BALANCIN	
72	0111 8673	1	JUNTA	A 12x15,5 DIN 7603 CU
73	0300 5943	1	PERNO	
74	0340 1391	1	PALANCA	
75	0231 4874	1	VARILLA	
76	0340 1421	1	VARILLA	
78	0231 4872	1	VARILLA	
79	0340 1409	1	COLIZA	
87	0110 7101	1	ARANDELA	8,4 DIN 125
101	0340 1328	7	SEGURO	
950	0232 0419	1	RODILLO	Ø 17,0 MM
951	0232 0420	1	RODILLO	Ø 18,5 MM
952	0340 1378	1	RODILLO	Ø 20,0 MM
953	0347 1291	1	RODILLO	Ø 21,5 MM
954	0347 1292	1	RODILLO	Ø 23,0 MM
955	0340 1379	1	RODILLO	Ø 24,5 MM
956	0340 1380	1	RODILLO	Ø 26,0 MM

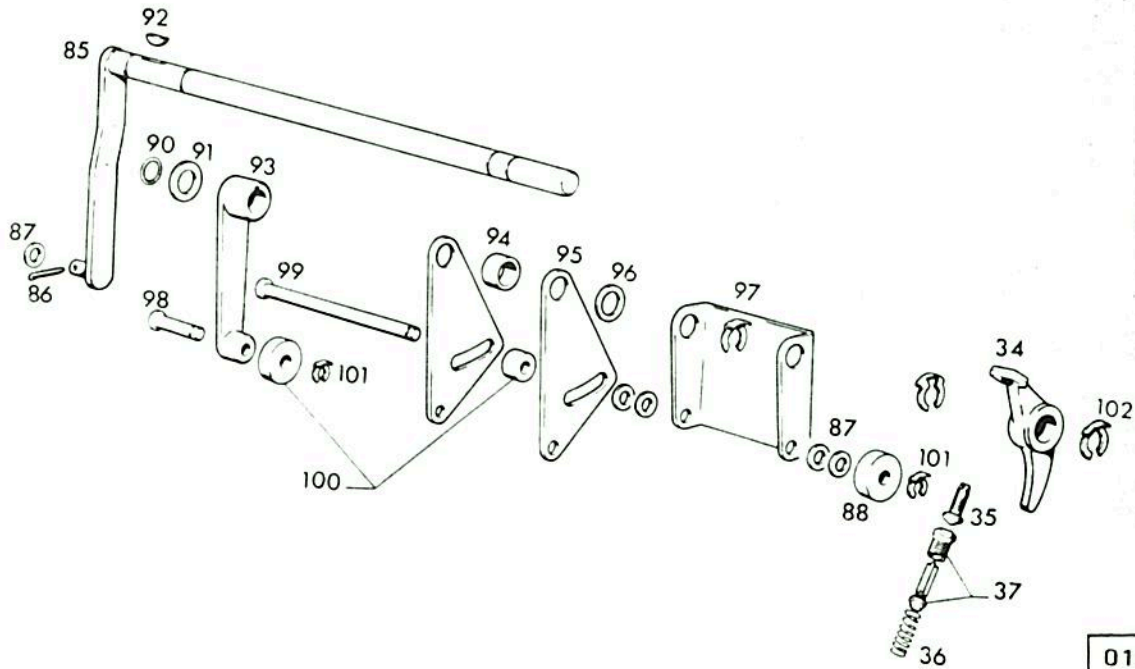
4

POS.	Nº PIEZA	CANT.	DENOMINACION	OBSERVACIONES
34	0340 1326	1	BALANCIN	
35	0300 3811	1	TORNILLO REGULACION	
36	0340 1282	1	RESORTE	
37	0230 1249	1	VALVULA CON ASIEN TO	
85	0300 5751	1	EJE CON PALANCA	
86	0110 6407	1	PASADOR DE ALETAS	2 x 15 DIN 94
87	0110 7101	5	ARANDELA	8,4 DIN 125
88	-----	----	RODILLO	VER POSICION 950 A 957
90	0116 0038	1	ANILLO DE GOMA	10 x 3 H 2927
91	-----	----	ANILLO	VER POSICION 958 A 963
92	0111 9323	1	CHAVETA	3 x 5 DIN 6888
93	0340 1408	1	PALANCA	
94	0340 1404	1	BUJE	
95	0340 1407	2	TENSOR	
96	0110 7558	1	ARANDELA	17 DIN 433
97	0340 1401	1	INDICADOR POSICION	
98	0340 1402	1	PERNO	
99	0340 1406	1	PERNO	
100	-----	----	RODILLO	VER POSICION 964 A 970
101	0340 1328	2	SEGURO	
102	0340 1405	3	SEGURO	

POS.	Nº PIEZA	CANT.	DENOMINACION	OBSERVACIONES
950	0340 1378	1	RODILLO	Ø 20,0 MM
951	0347 1291	1	RODILLO	Ø 21,5 MM
952	0347 1292	1	RODILLO	Ø 23,0 MM
953	0340 1379	1	RODILLO	Ø 24,5 MM
954	0340 1380	1	RODILLO	Ø 26,0 MM
955	0340 1381	1	RODILLO	Ø 27,5 MM
956	0340 1382	1	RODILLO	Ø 29,0 MM
957	0340 1383	1	RODILLO	Ø 30,5 MM
958	0340 1422	1	ARANDELA	e= 1,0 MM
959	0110 7558	1	ARANDELA	e= 2,0 MM
960	0340 1423	1	ARANDELA	e= 3,0 MM
961	0340 1424	1	ARANDELA	e= 4,0 MM
962	0340 1425	1	ARANDELA	e= 5,0 MM
963	0230 9888	1	ARANDELA	e= 0,5 MM
964	0232 0419	1	RODILLO	Ø 17,0 MM
965	0232 0420	1	RODILLO	Ø 18,5 MM
966	0340 1378	1	RODILLO	Ø 20,0 MM
967	0347 1291	1	RODILLO	Ø 21,5 MM
968	0347 1292	1	RODILLO	Ø 23,0 MM
969	0340 1379	1	RODILLO	Ø 24,5 MM
970	0340 1380	1	RODILLO	Ø 26,0 MM

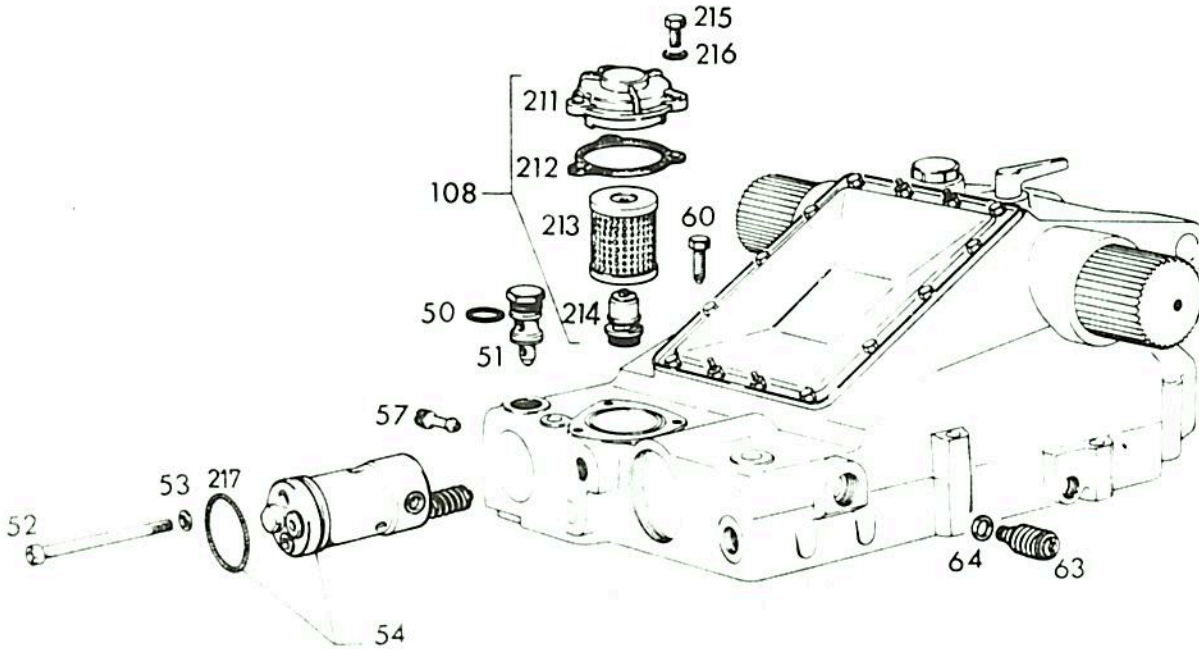

4

0123

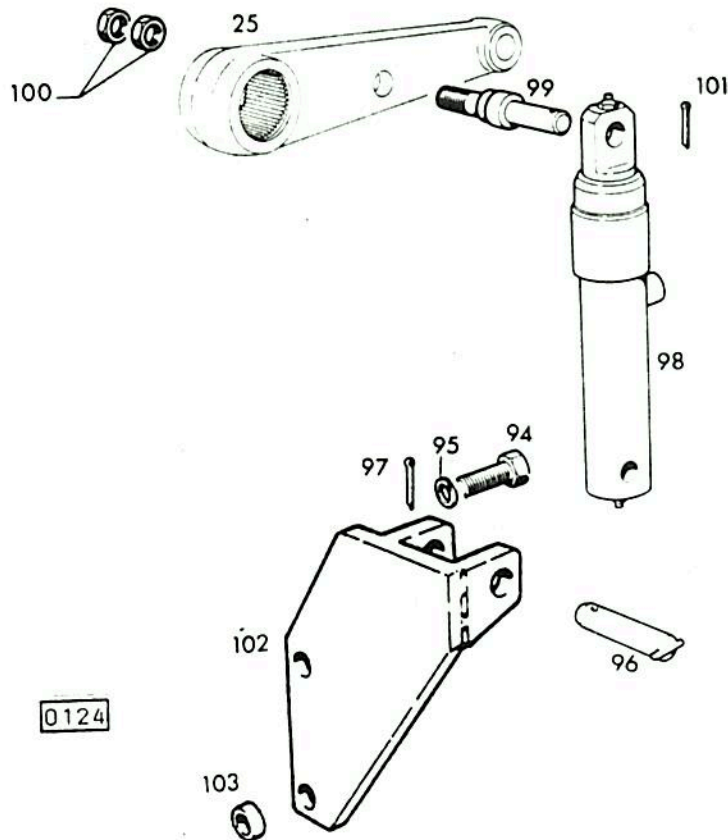
POS.	Nº PIEZA	CANT.	DENOMINACION	OBSERVACIONES
50	0300 5193	1	ANILLO DE GOMA	
51	0433 3876	1	VALVULA PATRON	
52	0112 3702	1	TORNILLO	M 8x120 DIN 912 8.8 A4C
53	0340 1325	1	JUNTA	
54	0230 0906	1	ELEMENTO DE COMANDO	
57	0340 1297	1	BUJE FIJADOR	
60	0112 5091	1	TORNILLO CON ESPINA	BM 8x35 DIN 561 i
63	0340 0830	1	VALVULA DE SEGURIDAD	
64	0111 8688	1	JUNTA	A 14x18 DIN 7603 CU
108	0300 6686	1	FILTRO COMPLETO	
211	0300 6527	1	TAPA	
212	0300 3875	1	JUNTA	
213	0231 1975	1	CARTUCHO FILTRANTE	
214	0300 5612	1	VALVULA DE CIERRE	
215	0111 2258	3	TORNILLO	M 6x18 DIN 933 8.8 A4C
216	0112 7475	3	ARANDELA	J 6,4 DIN 6798
217	0115 5080	1	ANILLO DE GOMA	

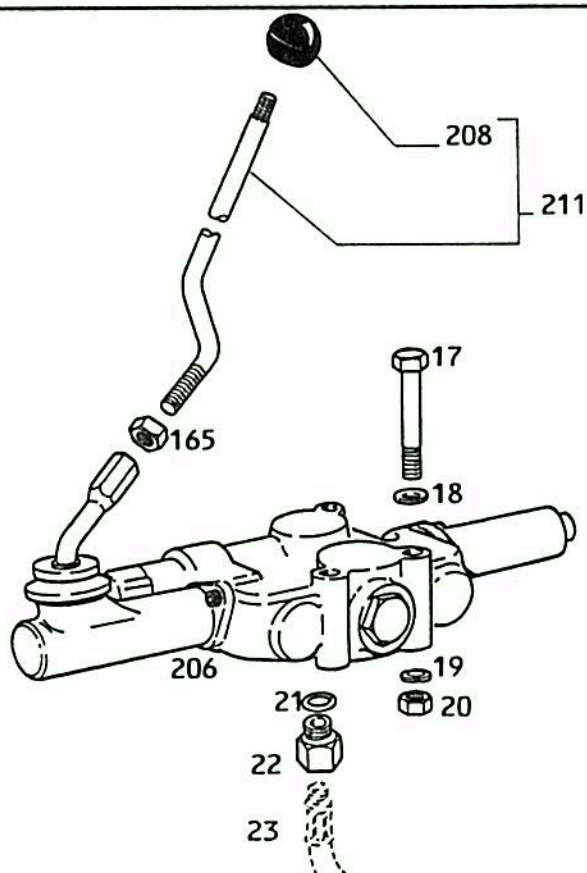

POS.	Nº PIEZA	CANT.	DENOMINACION	OBSERVACIONES
25	-----	--	BRAZO DE ALZAMIENTO	VER LAMINA HOJA No. 182
94	0302 4954	2	TORNILLO	M 18x2x75 DIN 960 8.8
95	0110 7243	2	ARANDELA	B 18 DIN 127 A4C
96	0301 5705	1	PERNO COMPLETO	
97	0110 6467	1	PASADOR	5x30 DIN 94
98	0301 5727	1	CILINDRO ADICIONAL	
99	0301 5759	1	PERNO ROSCADO	
100	0112 7116	2	TUERCA	M 24x1,5 DIN 936 8.8 A4C
101	0110 6467	1	PASADOR	5x30 DIN 94
102	0301 5711	1	SOPORTE CILINDRO	
103	0301 5747	2	SUPLEMENTO	



4

 88 - 0302 0405
 0302 0406

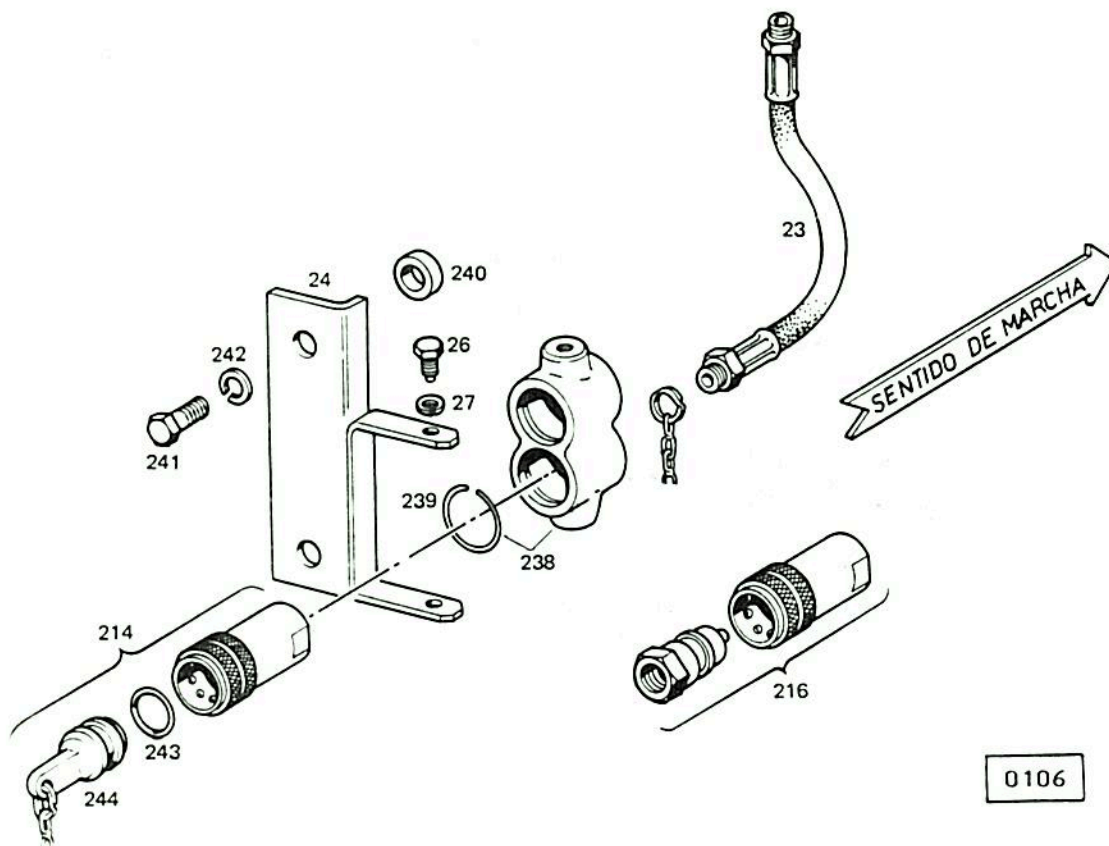
POS.	Nº PIEZA	CANT.	DENOMINACION	OBSERVACIONES
17	0111 1186	3	TORNILLO	M 8 x 75 DIN 931 8.8 A4C
18	0110 7101	3	ARANDELA	A 8.4 125 ST A4C
19	0110 7233	3	ARANDELA	B 8 DIN 127 A4C
20	0111 2824	3	TUERCA	M 8 DIN 934 8 A4C
21	0301 9222	2	ANILLO DE GOMA	
22	0301 2201	2	NIPLA	
23	-- --	-	MANGUERA	Ver lámina pág. 194
165	0302 7284	1	TUERCA	3/8" - 16 UNC 2B
206	0302 5956	1	VALVULA DE COMANDO	
208	0302 1397	1	EMPUÑADURA	
211	0302 8229	1	PALANCA	

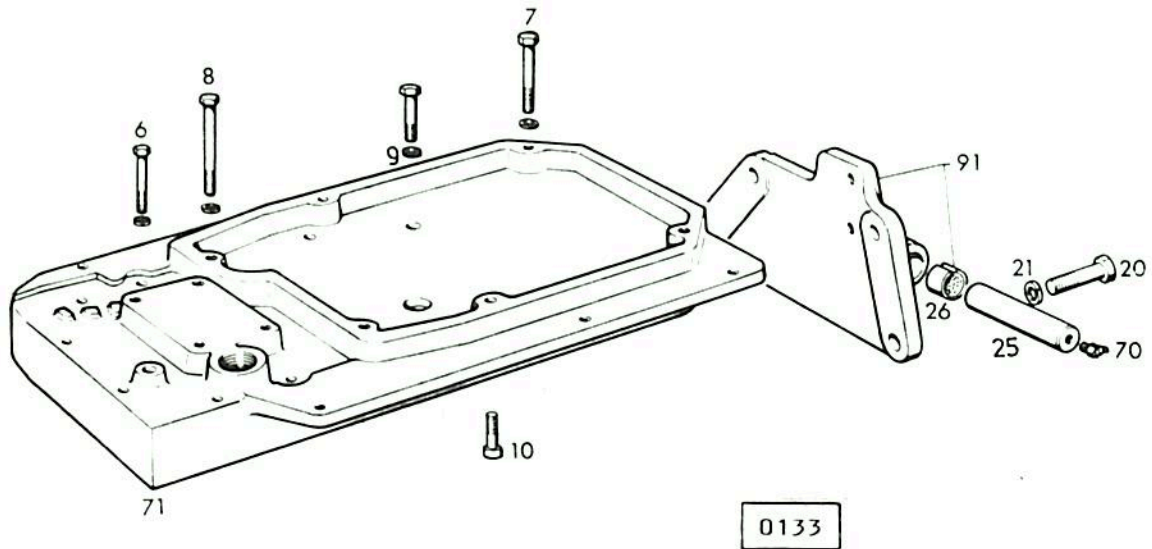

POS.	Nº PIEZA	CANT.	DENOMINACION	OBSERVACIONES
23	0300 6786	2	MANGUERA	
24	0302 0926	1	SOPORTE	
26	0300 5122	2	TORNILLO ESPECIAL	
27	0110 7235	2	ARANDELA	B 10 DIN 127 A4C
214	0302 9013	2	ACOPLE HEMBRA COMPLETO	
216	0302 9015	2	ACOPLE RAPIDO COMPLETO	
238	0302 0806	1	GEMELOS COMPLETOS	
239	0301 9217	2	ANILLO SEGURO	
240	0301 5951	2	DISTANCIADOR	
241	-----	---	TORNILLO	VER LAMINA HOJA Nº 246
242	-----	---	ARANDELA	VER LAMINA HOJA Nº 246
243	0301 9219	2	ANILLO DE GOMA	
244	0302 0793	2	TAPON CON CADENA	

4

POS.	Nº PIEZA	CANT.	DENOMINACION	OBSERVACIONES
6	0111 1333	6	TORNILLO	M 10x75 DIN 931 10,9
7	0111 1782	2	TORNILLO	M 14x115 DIN 931 8.8 A4C
8	0111 1791	2	TORNILLO	M 14x130 DIN 931 10.9
9	0110 7240	8	ARANDELA	B 14 DIN 127 A4C
10	0111 0573	2	TORNILLO	M 10x40 DIN 912 10.9
20	0112 3783	2	TORNILLO	M 18x2x45 DIN 961 8.8 A4C
21	0110 7243	2	ARANDELA	B 18 DIN 127 A4C
25	0300 4458	1	PERNO	
26	0231 2166	2	BUJE	
70	0112 0593	2	ENGRASADOR	AM 8x1 DIN 71412
71	0301 2925	1	SOPORTE CAJA ACC.	
91	0301 9852	1	PLACA BASE	

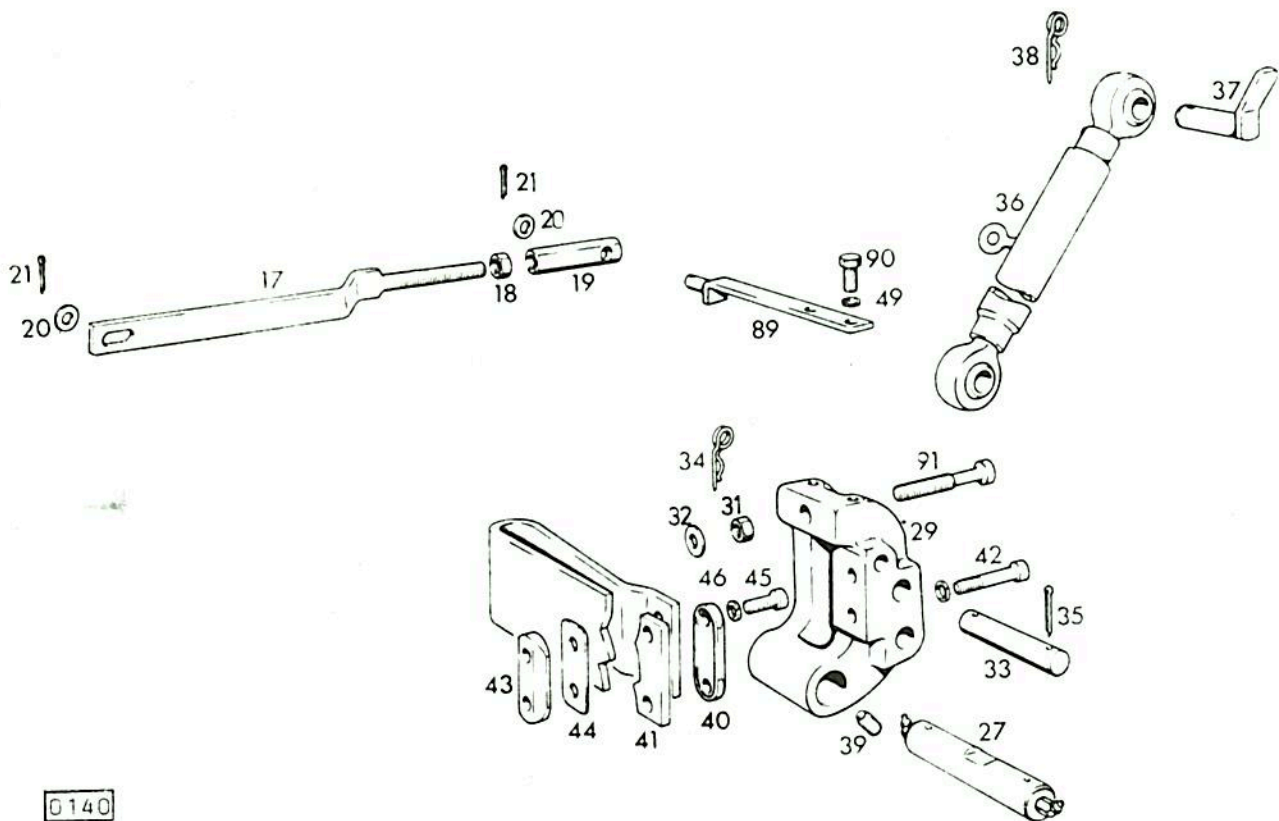

0140

POS.	Nº PIEZA	CANT.	DENOMINACION	OBSERVACIONES
17	0302 0649	1	VARILLA ACCIONAMIENTO	
18	0111 2852	1	TUERCA	M 10x1 DIN 934 8 A4C
19	0340 1303	1	TUERCA DE UNION	
20	0110 7165	1	ARANDELA	11,5 DIN 126 A4C
21	0110 6429	1	PASADOR	3x18 DIN 94
27	-----	-----	PERNO	VER LAMINA HOJA Nº 195
29	0300 6900	1	PALANCA REGULADORA	
31	0111 2858	1	TUERCA	M 12 DIN 934 8 A4C
32	-----	-----	SUPLEMENTO	VER POS. 950 A 951
33	0300 6393	1	PERNO	
34	0338 7202	1	SEGURO	
35	0110 6467	1	PASADOR	5x30 DIN 94
36	0300 6903	1	TENSOR REGULABLE	
37	0300 6341	1	PERNO FIJACION	
38	0338 7202	1	SEGURO	
39	0231 4780	1	PERNO ROSCADO	
40	0300 3369	1	TENSOR	
41	0340 0133	1	RESORTE	
42	0111 0782	2	TORNILLO	M 12x70 DIN 912 10.9
43	0300 3345	1	TENSOR	
44	0340 0143	1	SUPLEMENTO	
45	0111 0758	2	TORNILLO	M 12x35 DIN 912 10,9
46	0111 9615	2	ARANDELA	12 DIN 7980 A4C

POS.	Nº PIEZA	CANT.	DENOMINACION	OBSERVACIONES
49	0110 7233	2	ARANDELA	B 8 DIN 127 A4C
89	0301 2720	1	PALANCA DE REGULACION	
90	0111 2322	2	TORNILLO	M 8x20 DIN 933 9.8 A4C
91	0301 2938	1	TORNILLO DE REGULACION	
950	0231 9402	S/N	SUPLEMENTO	e = 0,5 MM
951	0231 9403	S/N	SUPLEMENTO	e = 1,0 MM

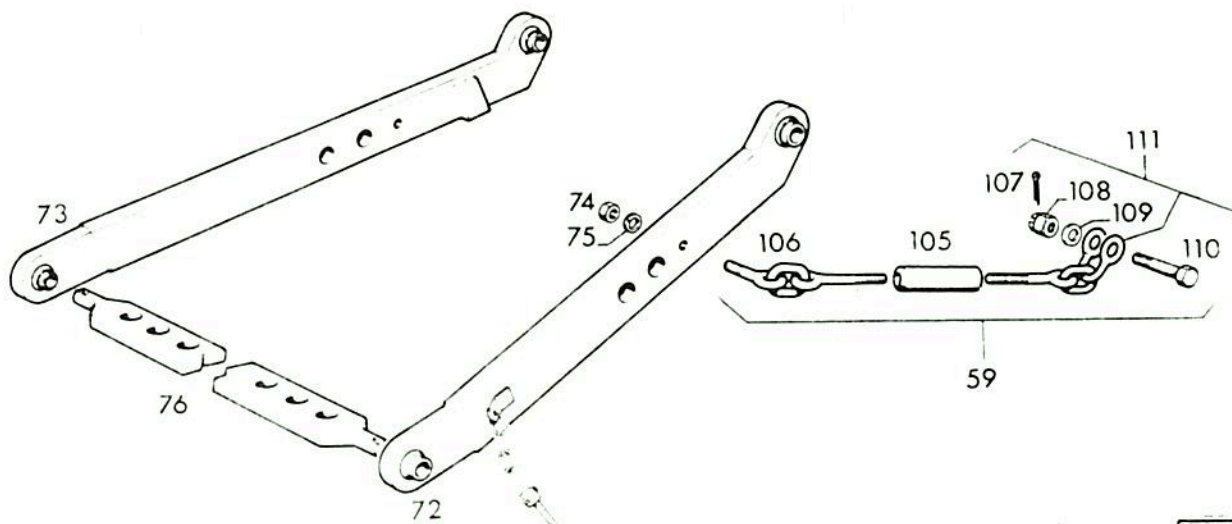

0129

POS.	Nº PIEZA	CANT.	DENOMINACION	OBSERVACIONES
59	0300 4267	2	CADENA TENSORA COMP.	
72	0300 4677	1	BRAZO INFERIOR DERECHO	
73	0300 4678	1	BRAZO INFERIOR IZQUIERDO	
74	0111 2886	2	TUERCA	M 16 DIN 934 B A4C
75	0110 7242	2	ARANDELA	B 16 DIN 127 A4C
76	0340 1037	1	BARRA DE ENGANCHE	
105	0300 4333	2	TENSOR	
106	0300 4269	2	CADENA PARA TENSOR	
107	0110 6437	2	PASADOR	3x28 DIN 94
108	0111 3047	2	TUERCA	M 14 DS DIN 935
109	0110 7114	2	ARANDELA	15 DIN 125
110	0111 1711	2	TORNILLO	M 14x65 DIN 931
111	0300 6925	2	CADENA PARA TENSOR	

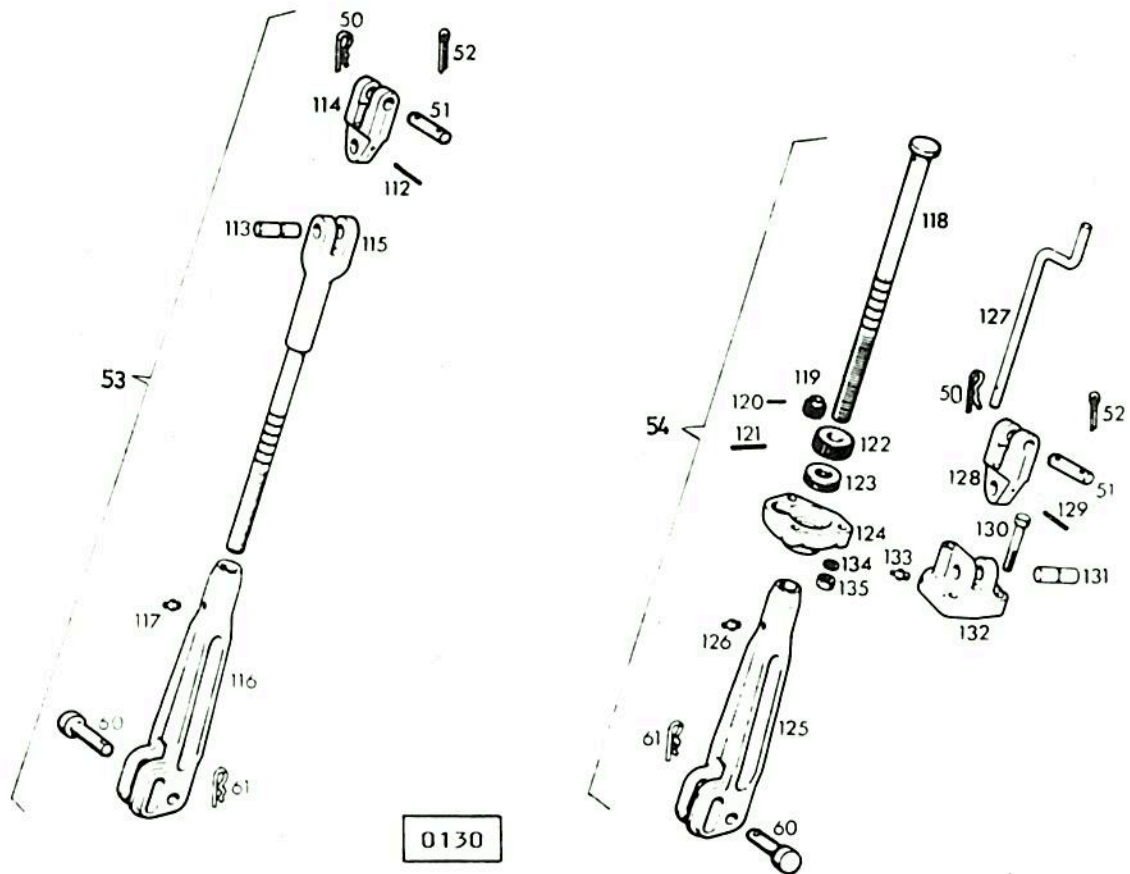

4

POS.	Nº PIEZA	CANT.	DENOMINACION	OBSERVACIONES
50	0333 7202	2	SEGURO	
51	0300 4607	2	PERNO	
52	0110 6497	2	PASADOR	8x40 DIN 94
53	0302 0378	1	CONEXION DE LEVANTE IZQ.	
54	0302 0377	1	CONEXION DE LEVANTE DER.	
60	0302 4927	2	PERNO	
61	0333 7202	2	SEGURO	
112	0111 5462	1	PASADOR	6x60 DIN 1481
113	0340 1738	1	PERNO	
114	0300 4664	1	CABEZA ARTICULACION	
115	0302 0375	1	VARILLA DE EMPUJE	
116	0302 0376	1	HORQUILLA	
117	0112 0694	1	ENGRASADOR	AM 10x1 DIN 71412
118	0302 0374	1	VARILLA ROSCADA	
119	0340 0221	1	ENGRANAJE	
120	0111 5423	1	PASADOR	4x24 DIN 1481
121	0111 5459	1	PASADOR	6x45 DIN 1481
122	0340 1735	1	ENGRANAJE	
123	0110 9924	1	RODAMIENTO AXIAL	51306 DIN 711
124	0340 1743	1	CARGASA INFERIOR	
125	0302 0376	1	HORQUILLA	
126	0112 0694	1	ENGRASADOR	AM 10x1 DIN 71412
127	0300 5836	1	PALANCA	
128	0300 4664	1	CABEZA ARTICULACION	

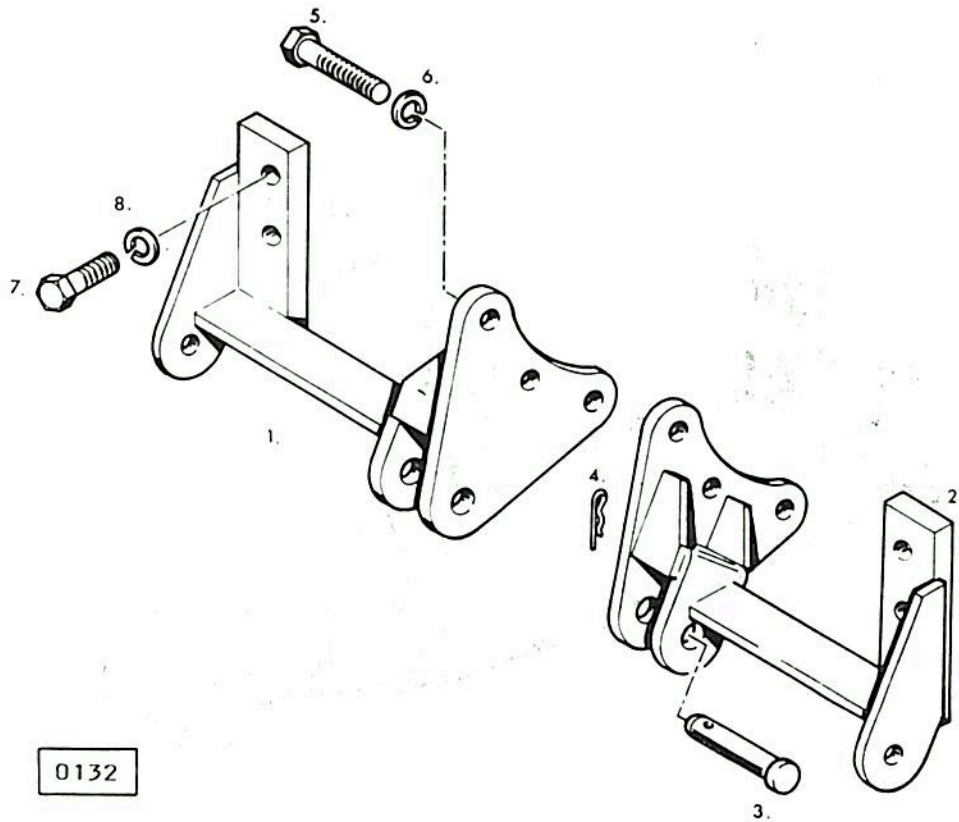
POS.	Nº PIEZA	CANT.	DENOMINACION	OBSERVACIONES
129	0111 5462	1	PASADOR	6x60 DIN 1481
130	0111 1919	3	TORNILLO	M 16x90 DIN 931
131	0340 1738	1	PERNO	
132	0340 1741	1	CARCASA SUPERIOR	
133	0116 8224	1	ENGRASADOR	
134	0110 7242	3	ARANDELA	B 16 DIN 127
135	0111 2886	3	TUERCA	M 16 DIN 934

4

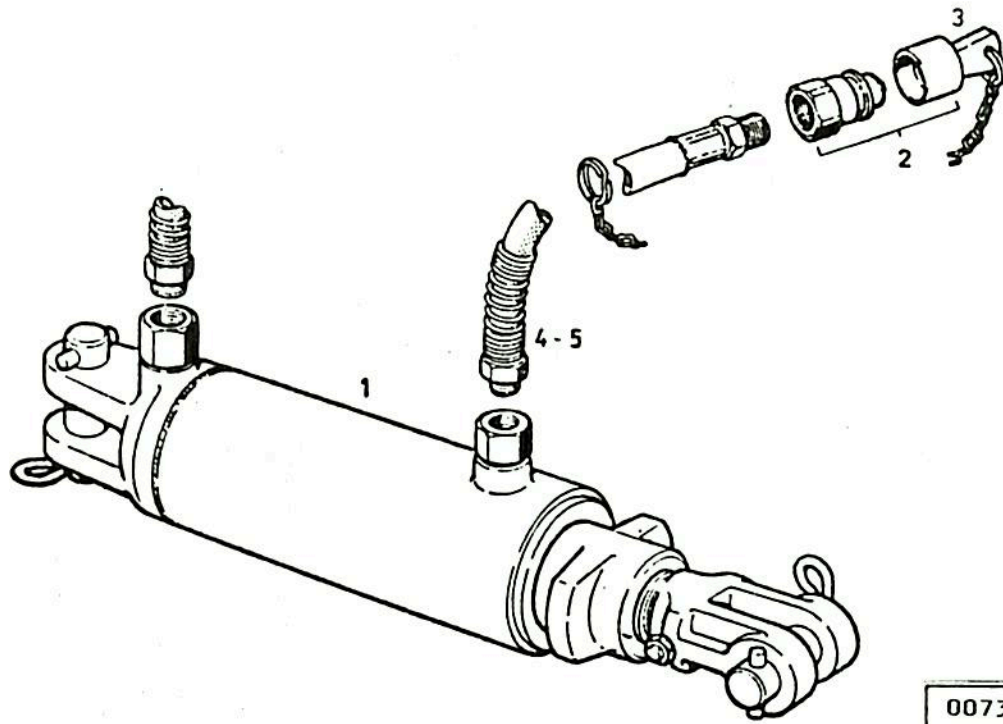
POS.	Nº PIEZA	CANT.	DENOMINACION	OBSERVACIONES
1	0301 5209	1	SOPORTE BRAZO Y CADENA	IZQUIERDO
2	0301 5210	1	SOPORTE BRAZO Y CADENA	DERECHO
3	0302 4926	2	PERNO	28 H 11 x 90 x 83
4	0338 7202	2	SEGURO	
5	0111 1870	6	TORNILLO	M 16x70 DIN 931
6	0110 7242	6	ARANDELA	B 16 DIN 127
7	0111 2679	4	TORNILLO	M 16x35 DIN 933
8	0110 7242	4	ARANDELA	B 16 DIN 127

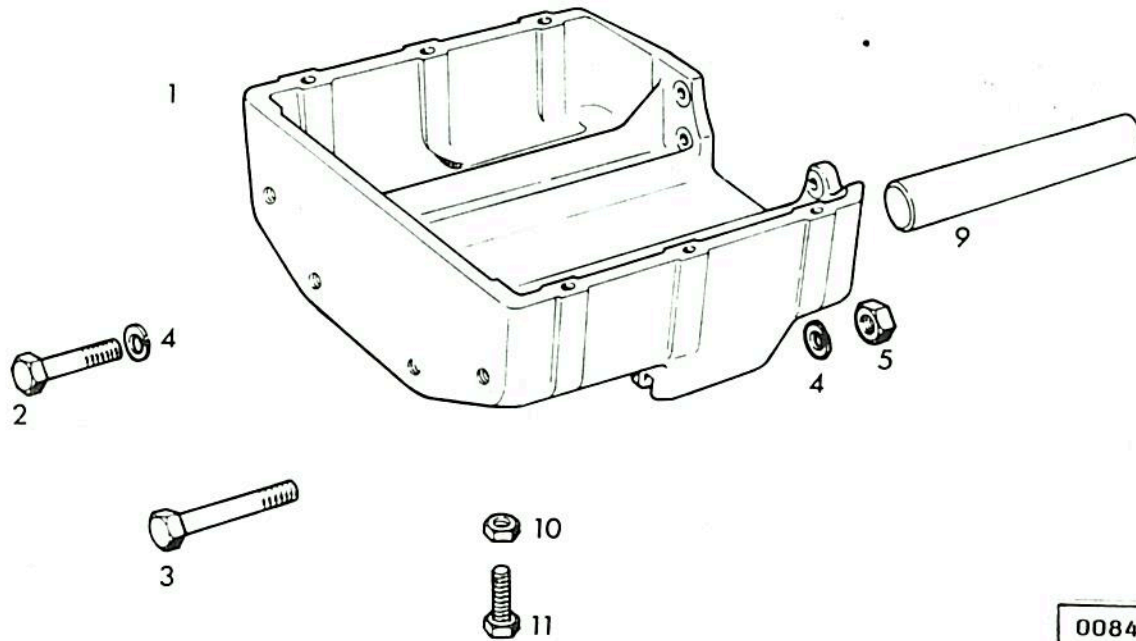

POS.	Nº PIEZA	CANT.	DENOMINACION	OBSERVACIONES
1	0302 0609	1	CILINDRO CONTROL REMOTO	4"
2	0302 0795	2	ACOPLE RAPIDO (MACHO)	
3	0302 0797	2	TAPON	
4	0300 6783	2	MANGUERA	LARGO 3500 MM
5	0300 6784	2	MANGUERA	LARGO 8000 MM

5

POS.	Nº PIEZA	CANT.	DENOMINACION	OBSERVACIONES
1	0301 6127	1	SOPORTE EJE DELANTERO	
2	0110 1785	2	TORNILLO	M 16x65 DIN 931 8.8 A4C
3	0112 3740	2	TORNILLO	M 16x80 DIN 931 8.8 A4C
4	0110 7242	4	ARANDELA	B 16 DIN 127 A4C
5	0111 2886	2	TUERCA	M 16 DIN 934 8 A4C
9	0301 2939	1	PERNO CENTRAL	
10	0111 2858	1	TUERCA	M 12 DIN 934 8 A4C
11	0111 2560	1	TORNILLO	M 12x50 DIN 933 8.8 A4C
12	0302 5214	1	SOPORTE EJE DELANTERO	

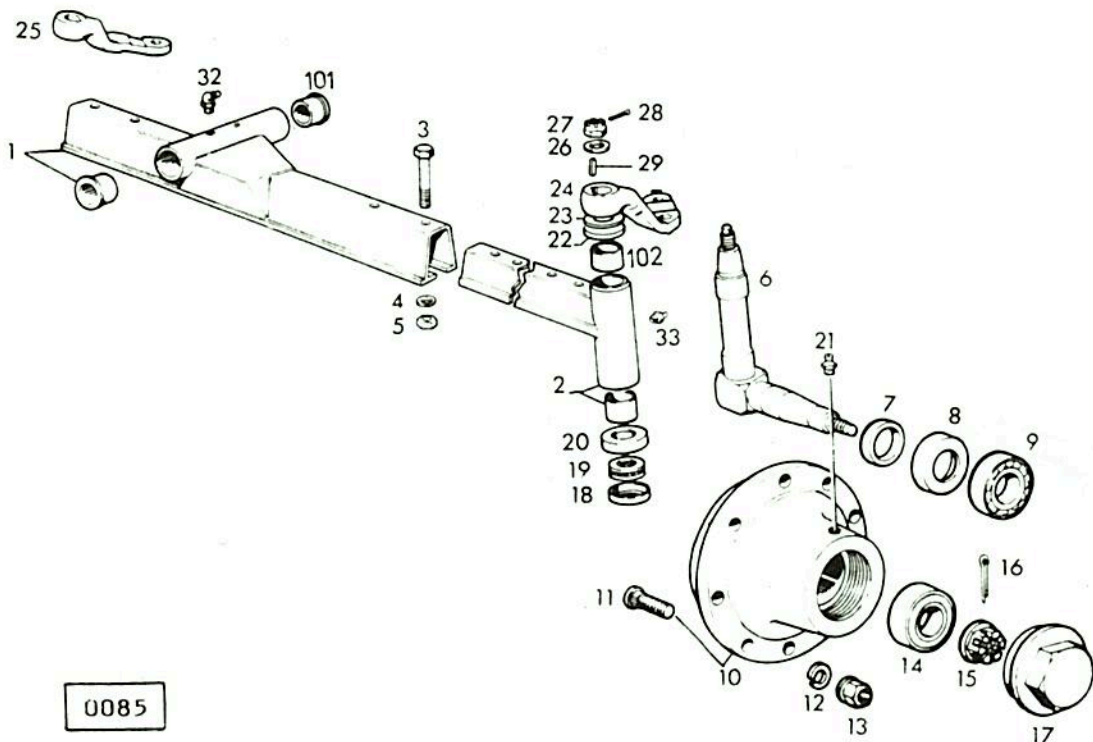

U085

POS.	Nº PIEZA	CANT.	DENOMINACION	OBSERVACIONES
1	0302 0021	1	PUENTE CENTRAL CON BUJES	
2	0301 0548	2	SOPORTE EJE ACODADO	
3	0112 7151	4	TORNILLO	M 20x1,5x120 DIN 960 10.9
4	0110 7245	4	ARANDELA	B 20 DIN 127 A4C
5	0110 0326	4	TUERCA	M 20x1,5 DIN 934 10
6	0301 6479	2	EJE ACODADO	
7	0301 0564	2	ANILLO INTERIOR	
8	0302 0817	2	RETEN	
9	0111 0003	2	RODAMIENTO	32210 DIN 720
10	0302 9017	2	CUBO COMPLETO	
11	0301 0568	12	TORNILLO PARA RUEDA	
12	0112 1809	12	ARANDELA	C 18,5 DIN 74361 A4C
13	0112 1797	12	TUERCA	B 18 DIN 74361 A4C
14	0111 0001	2	RODAMIENTO	32207 DIN 720
15	0301 0566	2	TUERCA CORONA	
16	0110 6472	2	PASADOR	5x45 DIN 94
17	0301 0567	2	TAPA	
18	0301 0562	2	CHAPA INFERIOR	
19	0110 9893	2	RODAMIENTO	
20	0301 0560	2	CHAPA SUPERIOR	
21	0112 0694	2	ENGRASADOR	AM 10x1 DIN 71412
22	0301 0541	2	ARANDELA	
23	-----	----	SUPLEMENTO	VER POS 950 A 951

POS.	Nº PIEZA	CANT.	DENOMINACION	OBSERVACIONES
24	0302 0018	1	PALANCA IZQUIERDA	
25	0302 0019	1	PALANCA DERECHA	
26	0301 0546	2	ARANDELA	
27	0111 3088	2	TUERCA	M 24x1,5 DIN 935 8 A4C
28	0110 6472	2	PASADOR	5x45 DIN 94
29	0111 8098	2	CHAVETA	A 12x8x36 DIN 6885
32	0112 0697	2	ENGRASADOR	BM 8 x 1 DIN 71412
33	0112 0694	2	ENGRASADOR	AM 10x1 DIN 71412
101	0301 5517	2	BUJE 0301055P	
102	0301 0553	4	BUJE	
950	0301 0543	S/N	SUPLEMENTO	e = 0,5 MM
951	0301 0544	S/N	SUPLEMENTO	e = 0,2 MM

5

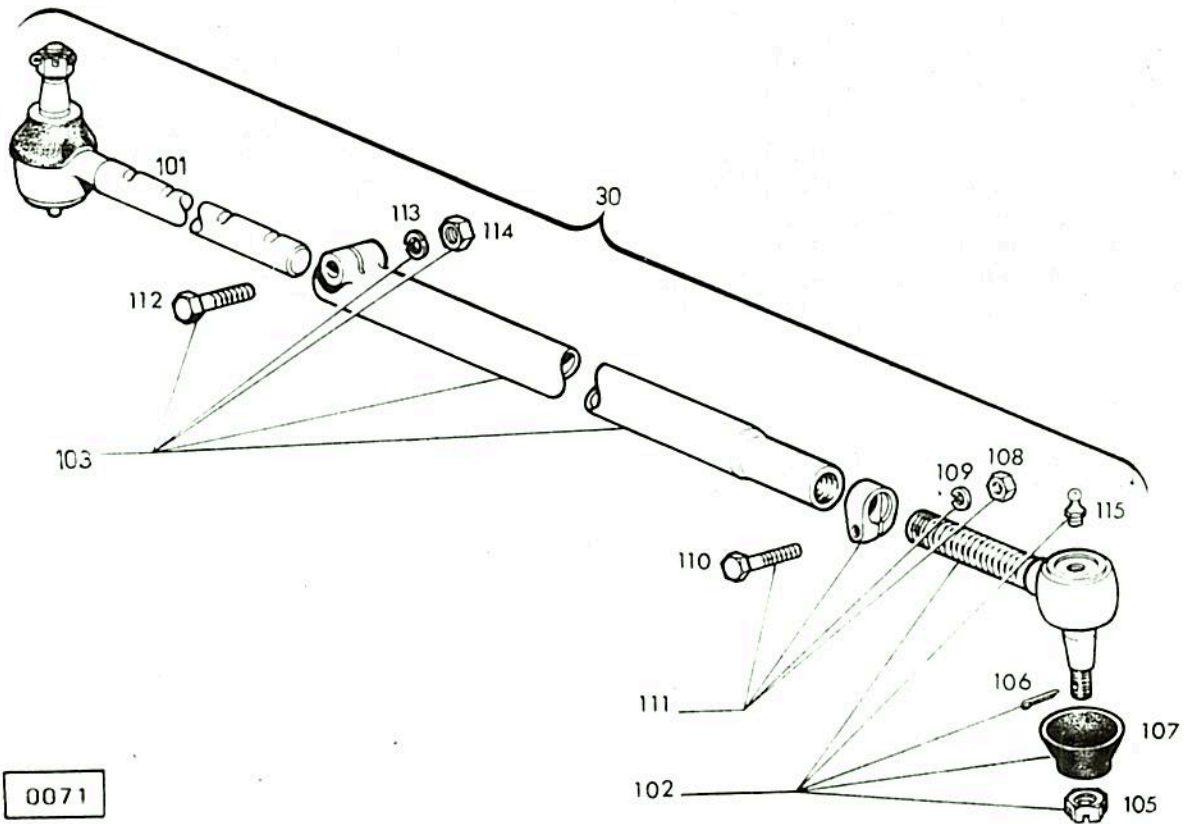

POS.	Nº PIEZA	CANT.	DENOMINACION	OBSERVACIONES
30	0302 0245	1	BARRA DE CONEXION	
101	0302 4572	1	EXTREMO CON RANURAS	
102	0301 9745	1	EXTREMO ROSCADO	
103	0301 9741	1	TUBO CON TACO COMPLETO	
105	0111 3267	2	TUERCA	M 18x 1,5
106	0110 6455	2	PASADOR	4 x 35 DIN 94
107	0301 9749	2	GUARDAPOLVO GOMA	
108	0110 2659	1	TUERCA	M 10 DIN 934
109	0110 7235	1	ARANDELA	B 10 DIN 127
110	0111 1308	1	TORNILLO	M 10x50 DIN 931
111	0302 4574	1	ABRAZADERA COMPLETA	
112	0111 1488	1	TORNILLO	M 12x50 DIN 931
113	0110 7237	1	ARANDELA	B 12 DIN 127
114	0111 2858	1	TUERCA	M 12 DIN 934
115	0301 9748	2	ENGRASADOR	

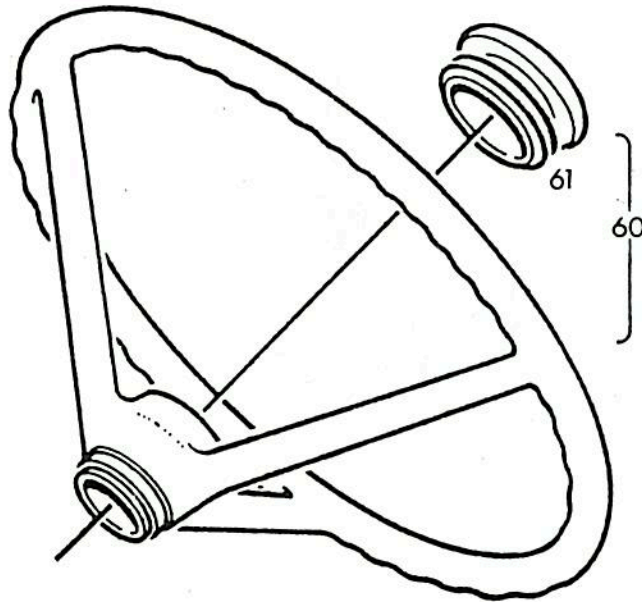

0028

5

POS.	Nº PIEZA	CANT.	DENOMINACION	OBSERVACIONES
60	0301 6038	1	VOLANTE DE DIRECCION	
61	0301 6483	1	TAPA DE VOLANTE	

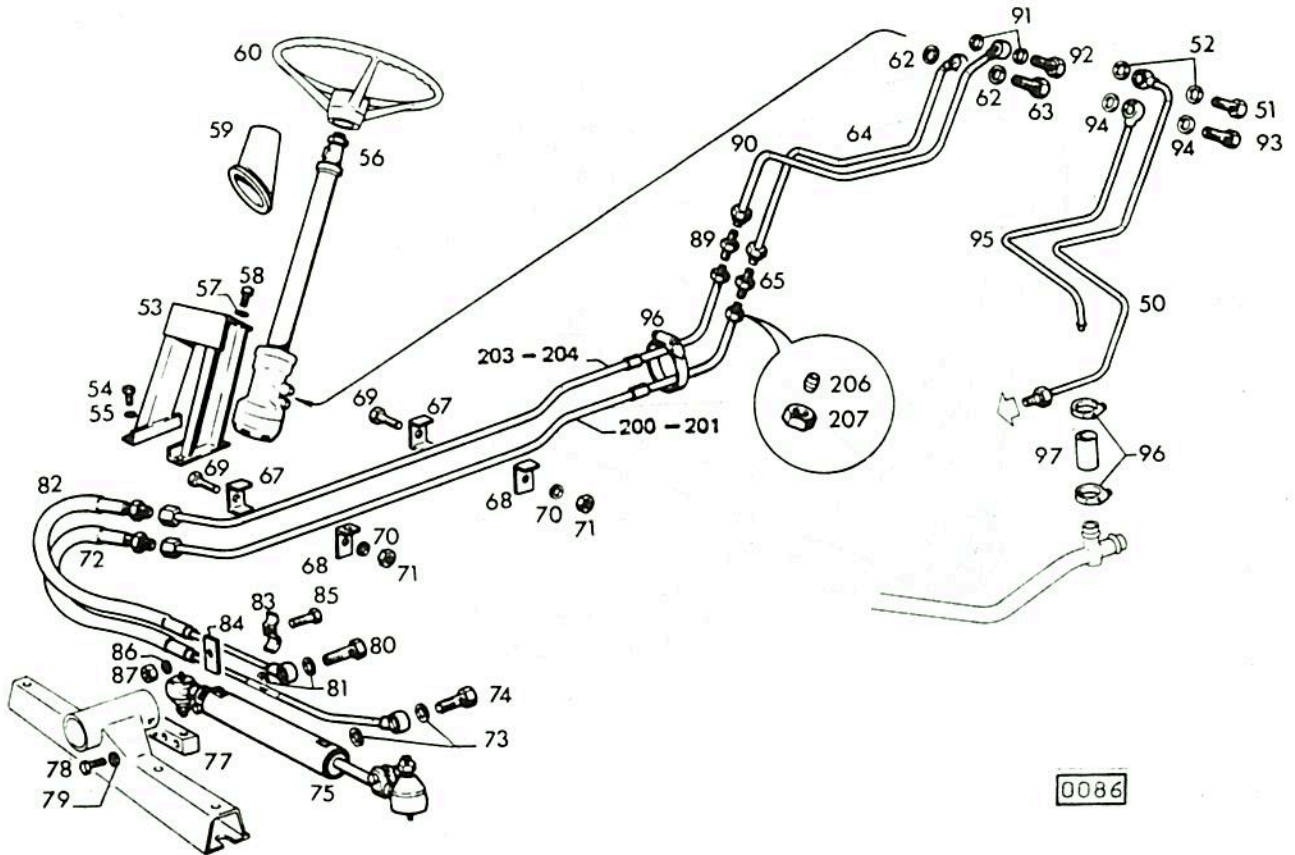

POS.	Nº PIEZA	CANT.	DENOMINACION	OBSERVACIONES
50	0302 0271	1	CAÑO DE PRESION	
51	0110 0528	1	RACOR	C 10 DIN 7623
52	0111 9707	2	JUNTA	A 16x22 DIN 7603
53	0301 6149	1	SOPORTE DIRECCION	
54	0111 2407	4	TORNILLO	M 10x20 DIN 933 8.8 A4C
55	0110 7235	4	ARANDELA	B 10 DIN 127 A4C
56	0302 0275	1	DIRECCION COMPLETA	
57	0110 7233	3	ARANDELA	B 8 DIN 127 A4C
58	0112 6918	3	TORNILLO	M 8x20 DIN 912 8.8 A4C
59	0302 0124	1	PECHERA	
60	-----	-----	VOLANTE	VER LAMINA HOJA Nº 207
62	0111 8707	2	JUNTA	A 16x22 DIN 7603
63	0110 0528	1	RACOR	C 10 DIN 7623
64	0302 0276	1	CAÑO	
65	0302 0269	1	NIPLE	
67	0302 0355	2	ABRAZADERA	
68	0302 0340	2	SOPORTE	
69	0111 2264	2	TORNILLO	M 6x20 DIN 933 8.8 A4C
70	0110 7231	2	ARANDELA	B 6 DIN 127 A4C
71	0111 2813	2	TUERCA	M 6 DIN 934 8 A4C
72	0302 0297	1	MANGUERA	
73	0111 8707	2	JUNTA	A 16x22 DIN 7603
74	0110 0528	1	RACOR	C 10 DIN 7623
75	0302 0281	1	CILINDRO DIRECCION	

POS.	Nº PIEZA	CANT.	DENOMINACION	OBSERVACIONES
77	0302 0332	1	SOPORTE CILINDRO	
78	0111 1522	3	TORNILLO	M 12x70 DIN 931 8.8 A4C
79	0110 7237	3	ARANDELA	B 12 DIN 127 A4C
80	0110 0528	1	RACOR	C 10 DIN 7623
81	0111 8707	2	JUNTA	A 16x22 DIN 7603
82	0302 0279	1	MANGUERA	
83	0302 0341	1	ABRAZADERA DE FIJACION	
84	0302 0345	1	BASE DE ABRAZADERA	
85	0110 3316	1	TORNILLO	M 6x16 DIN 933 8.8 A4C
86	0110 7231	1	ARANDELA	B 6 DIN 127 A4C
87	0111 2813	1	TUERCA	M 6 DIN 934 8 A4C
89	0302 0269	1	NIPLE	
90	0302 0282	1	CAÑO	
91	0111 8707	2	JUNTA	A 16x22 DIN 7603
92	0110 0528	1	RACOR	C 10 DIN 7623
93	0110 0528	1	RACOR	C 10 DIN 7623
94	0111 8707	2	JUNTA	A 16x22 DIN 7603
95	0302 0284	1	CAÑO	
96	0301 9209	2	ABRAZADERA	
97	0300 5096	1	MANGUITO	
200	0302 0411	1	CAÑO	AX 100 S/E
201	0302 0392	1	CAÑO	AX 80 S/E
203	0302 0413	1	CAÑO	AX 80 S/E
204	0302 0383	1	CAÑO	AX 100 S/E
205	0302 0267	--	ANILLO HERMETICO	PARA CAÑO 10 Ø
207	0302 0266	--	TUERCA	PARA CAÑO 10 Ø

5

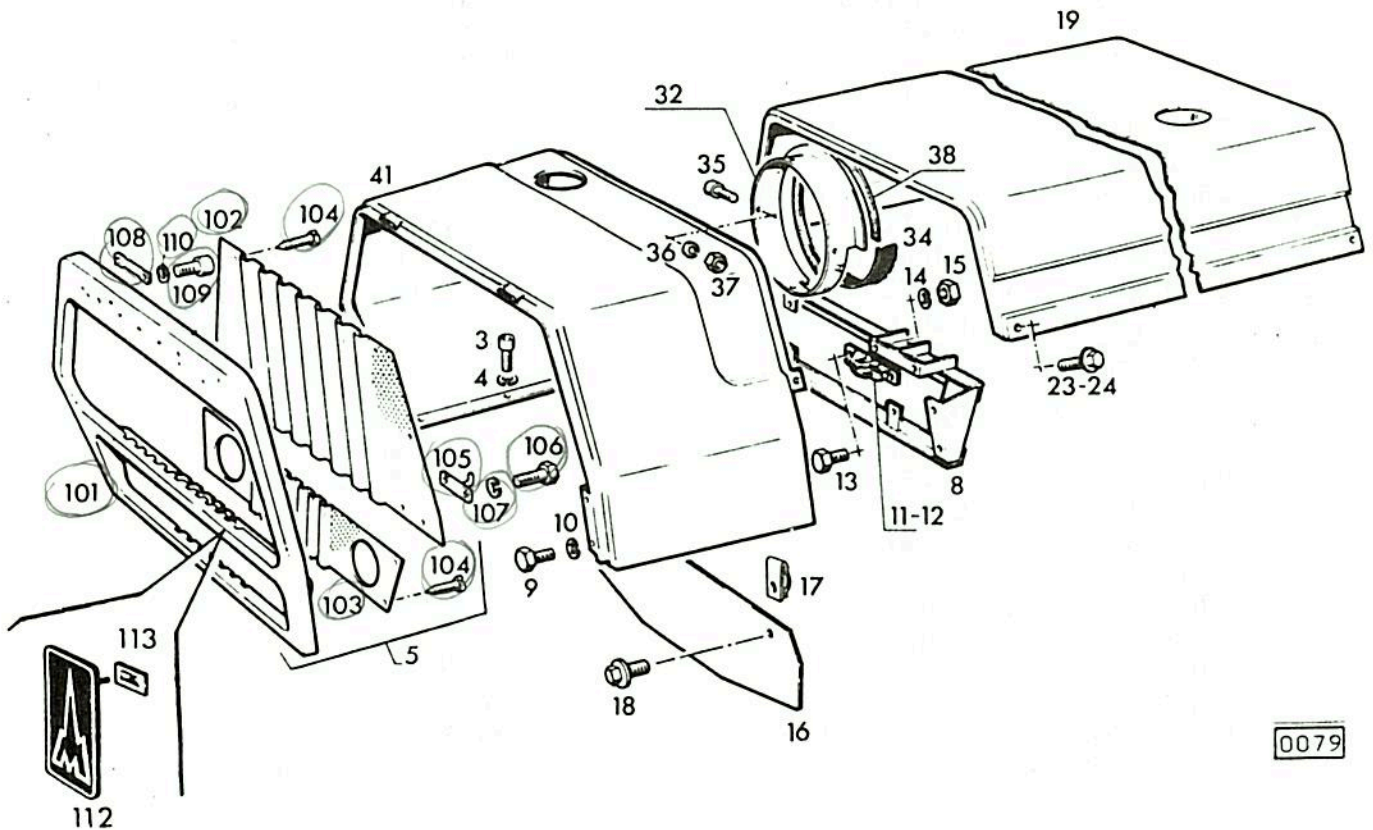

POS.	Nº PIEZA	CANT.	DENOMINACION	OBSERVACIONES
3	0111 0577	6	TORNILLO	M 8 x 25 DIN 912 8.8 A4C
4	0110 7283	6	ARANDELA	B 8 DIN 137 A4C
5	0301 6402	1	FRENTE COMPLETO	INCLUYE POS. 101 A 113
8	0301 6391	1	SOPORTE DE FAROS	
9	0111 2240	4	TORNILLO	M 6 x 12 DIN 933 8.8 A4C
10	0110 7231	4	ARANDELA	B 6 DIN 127 A4C
11	0430 9543	1	TRABA IZQUIERDA	
12	0430 9542	1	TRABA DERECHA	
13	0111 2240	4	TORNILLO	M 6 x 12 DIN 933 8.8 A4C
14	0110 7231	4	ARANDELA	D 6 DIN 127 A4C
15	0111 2813	4	TUERCA	M 6 DIN 934 8 A4C
16	0301 6293	1	CHAPA DE CIERRE	
17	0301 6393	2	TUERCA RETEN	
18	0302 0865	2	TORNILLO	M 8 x 15 Z1 DIN 933 8.8 A4C
19	0302 0429 430	1	CUBREMOTOR	
23	0302 0867	2	TORNILLO	M 8 x 45 Z1 DIN 933 8.8 A4C
24	0302 0866	2	TORNILLO	M 8 x 35 Z1 DIN 933 8.8 A4C
32	0302 0300	1	ANILLO DE UNION	
34	0302 0420	1	CEPILLO DE JUNTA	
35	0110 5515	4	TORNILLO	AM 4 x 15 DIN 84 4.8 A4C
36	0110 7226	4	ARANDELA	B 4 DIN 127 A4C
37	0111 2796	4	TUERCA	M 4 DIN 934 8 A4C
38	0302 0465	1	JUNTA	
41	0302 1065	1	PARTE DELANTERA COMP.	

POS.	Nº PIEZA	CANT.	DENOMINACION	OBSERVACIONES
37	0111 2796	4	TUERCA	M 4 DIN 934 8 A4C
38	0302 0465	1	JUNTA	AX 100 S
39	0302 0466	1	JUNTA	AX 80 S
41	0302 1065	1	PARTE DELANTERA COMPL.	
101	0301 6295	1	FRENTE	
102	0301 6063	1	REJILLA SUPERIOR	
103	0301 6060	1	REJILLA INFERIOR	
104	0110 3517	14	TORNILLO PARA CHAPA	B 5,5x13 DIN 7971 A4C
105	0301 6412	2	GANCHO CIERRE	
106	0110 3316	4	TORNILLO	M 6x16 DIN 933 8.8 A4C
107	0110 7231	4	ARANDELA	B 6 DIN 127 A4C
108	0301 6297	2	CAÑO SOPORTE	
109	0110 5535	4	TORNILLO	AM 6x12 DIN 84 5.8 A4C
110	0111 7888	4	ARANDELA	J 6,4 DIN 6797 A4C

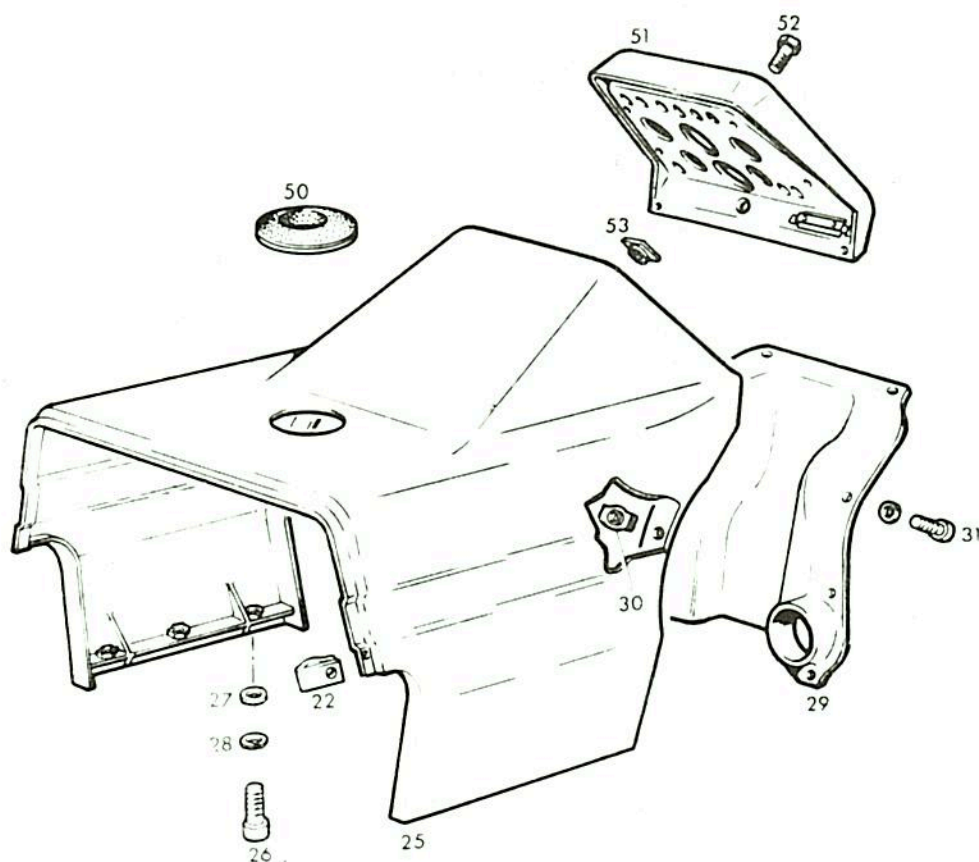

0080

POS.	Nº PIEZA	CANT.	DENOMINACION	OBSERVACIONES
22	0301 6393	4	TUERCA RETEN	
25	0301 6070	1	CUBRETANQUE	
26	0111 0658	6	TORNILLO	M 10x25 DIN 912 8.8 A4C
27	0110 7105	6	ARANDELA	A 10,5 DIN 125 ST A4C
28	0110 7235	6	ARANDELA	B 10 DIN 127 A4C
29	0302 0024	1	RECUBRIMIENTO	
30	0301 6394	8	TUERCA RETEN	
31	0112 3593	8	TORNILLO	AM 6x15 DIN 85 4,8 A4C
50	0007 0327	1	GUARNICION	
51	0301 6456	1	TABLERO	
52	0110 5695	6	TORNILLO	M 6x20 DIN 85 4,8 A4C
53	0301 6394	6	TUERCA RETEN	

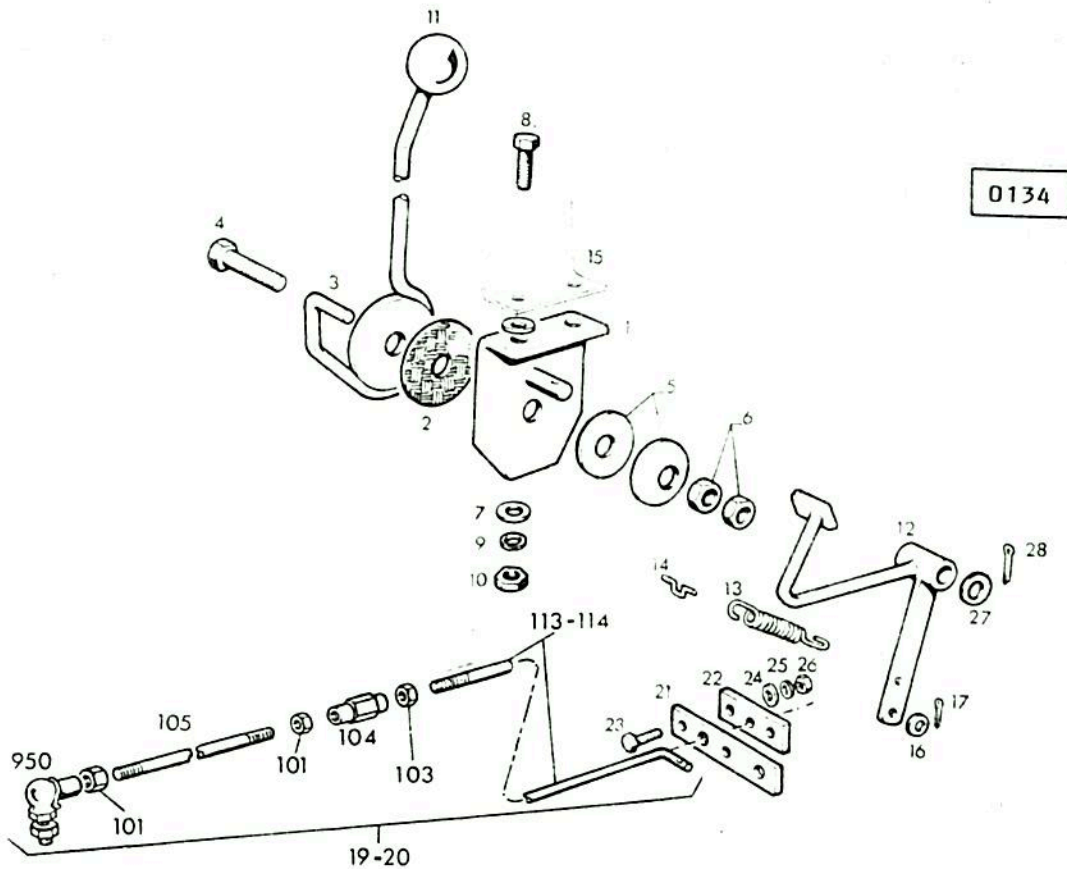
6

POS.	Nº PIEZA	CANT.	DENOMINACION	OBSERVACIONES
1	0302 0161	1	SOPORTE	
2	0301 0727	1	DISCO FRICCION	
3	0302 0172	1	ACELERADOR DE MAND	
4	0111 2624	1	TORNILLO	M 14x40 DIN 933 8.8 A4C
5	0300 6028	2	PLATILLO ELASTICO	SPS-F 40x1,5 SEEGER
6	0111 2874	2	TUERCA	M 14 DIN 934 8 A4C
7	0110 7101	3	ARANDELA	A 8,4 DIN 125 ST A4C
8	0111 2333	2	TORNILLO	M 8x25 DIN 933 8.8 A4C
9	0110 7233	2	ARANDELA	B 8 DIN 127 A4C
10	0111 2824	2	TUERCA	M 8 DIN 934 8 A4C
11	0110 7391	1	EMPUÑADURA	C 40 DIN 319
12	0302 0166	1	PEDAL	
13	0300 6012	1	RESORTE	2331-012
14	0338 6886	1	OJAL	
15	0302 0170	1	ESCUADRA DE TOPE	
16	0110 7095	1	ARANDELA	A 6,4 DIN 125 ST A4C
17	0110 6406	1	PASADOR	2x15 DIN 94
19	0302 0153	1	VARILLA ACCIONAMIENTO	AX 100 S
20	0302 0152	1	VARILLA ACCIONAMIENTO	AX 80 S
21	0302 0181	1	SOPORTE	
22	0342 3879	1	PLACA GUIA	
23	0111 2264	2	TORNILLO	M 6x20 DIN 933 8.8 A4C
24	0111 9809	2	ARANDELA	A 6,4 DIN 9021 ST A4C

POS.	Nº PIEZA	CANT.	DENOMINACION	OBSERVACIONES
25	0110 7231	2	ARANDELA	B 6 DIN 127 A4C
26	0111 2813	2	TUERCA	M 6 DIN 934 8. A4C
27	0110 7110	1	ARANDELA	A 13 DIN 125 ST A4C
28	0110 6431	1	PASADOR	3x20 DIN 94
101	0111 2813	2	TUERCA	M 6 DIN 934 8 A4C
103	0111 2819	1	TUERCA	M 6 DIN 934 8 A4C
104	0111 5358	1	TENSOR	M 6 DIN 1479 A4C
105	0300 3746	1	VARILLA ROSCADA	
113	0302 0155	1	VARILLA ACODADA	<u>AX 80 S/E</u>
114	0302 0156	1	VARILLA ACODADA	<u>AX 100 S/E</u>
950	0301 9422	1	ARTICULACION COMPLETA	

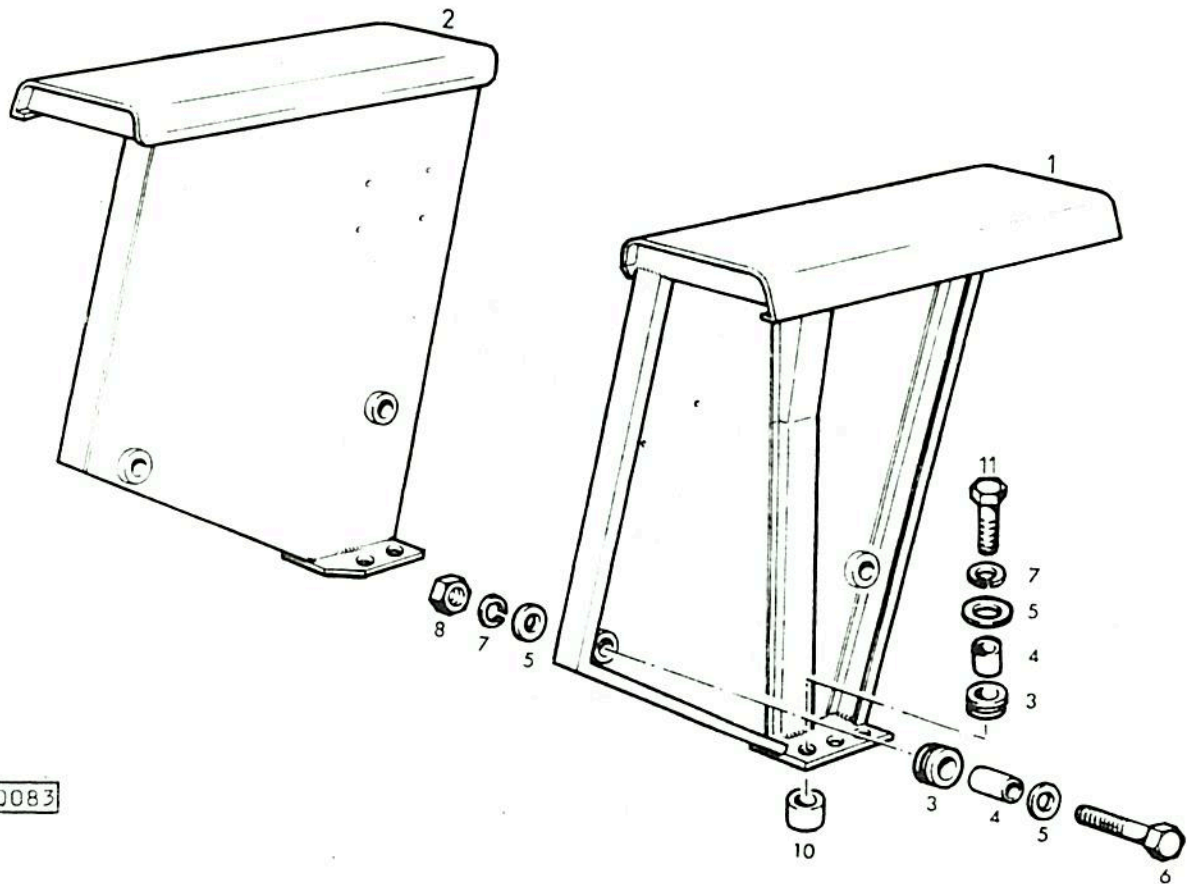

0083

6

POS.	Nº PIEZA	CANT.	DENOMINACION	OBSERVACIONES
1	0302 0655	1	GUARDABARRO IZQUIERDO	
2	0302 0656	1	GUARDABARRO DERECHO	
3	0300 4541	10	TACO DE GOMA	
4	0301 2975	10	CAÑO	
5	0302 4948	14	ARANDELA	A 13 DIN 9021 ST A4C
6	0111 2554	4	TORNILLO	M 12x45 DIN 933 8.8 A4C
7	0110 7237	10	ARANDELA	B 12 DIN 934 8 A4C
8	0111 2858	4	TUERCA	M 12 DIN 934 8 A4C
10	0302 0666	6	DISTANCIADOR	
11	0111 1514	6	TORNILLO	M 12x65 DIN 931 8.8 A4C

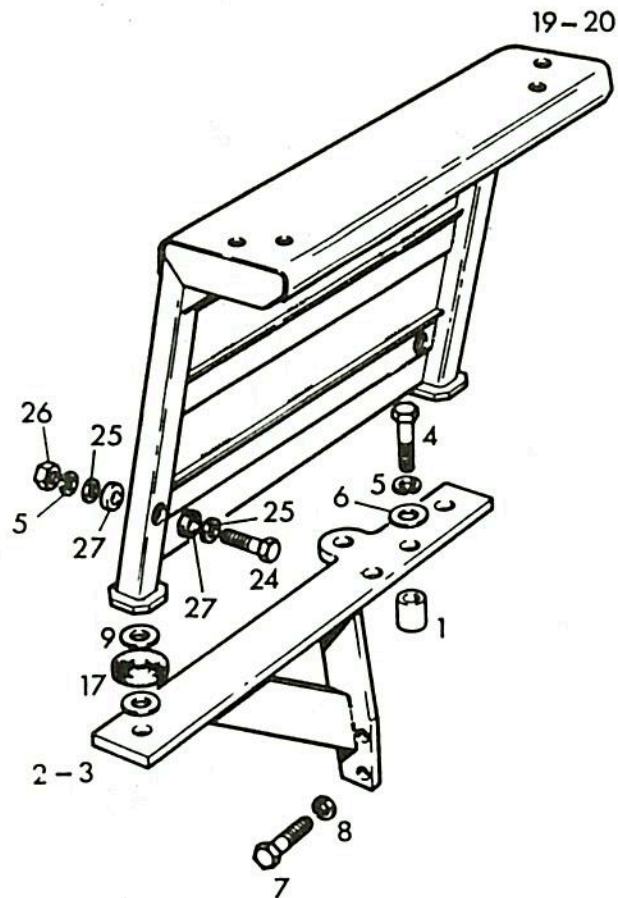

0339

POS.	Nº PIEZA	CANT.	DENOMINACION	OBSERVACIONES
1	0302 5368	6	DISTANCIADOR	
2	0302 5299	1	SOPORTE DERECHO	
3	0302 5300	1	SOPORTE IZQUIERDO	
4	0111 2547	6	TORNILLO	M12x40 DIN 8.8 A4C
5	0110 7237	10	ARANDELA	B 12 DIN 127 A4C
6	0110 7110	6	ARANDELA	A 13 DIN 125 ST A4C
7	0111 4065	4	TORNILLO	M 20x2x50 DIN 961 8.8 A4C
8	0110 7245	4	ARANDELA	B 20 DIN 127 A4C
9	0110 7124	4	ARANDELA	A 21 DIN 125 ST A4C
15	0110 7242	4	ARANDELA	B 16 DIN 127 A4C
17	0302 5297	4	SILENT-BLOCK	
19	0302 5286	1	GUARDABARRO DERECHO	
20	0302 5287	1	GUARDABARRO IZQUIERDO	
21	0111 1888	4	TORNILLO	M 16x70 DIN 931 8.8 A4C
24	0111 2554	4	TORNILLO	M 12x45 DIN 933 8.8 A4C
25	0302 4948	8	ARANDELA	A 13 DIN 9021 ST A4C
26	0111 2858	4	TUERCA	M 12 DIN 934 M8 A4C
27	0116 7414	2	BOQUILLA DE GOMA	C 5x10x1,5 H 2928



Use Repuestos Legítimos

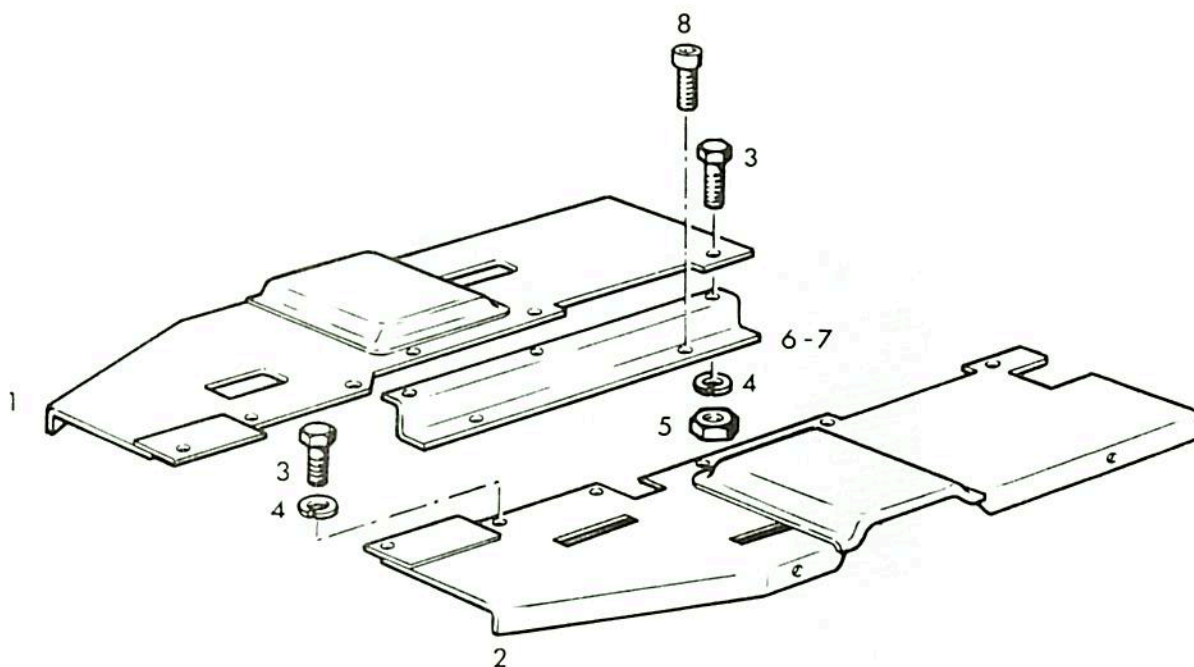

0081

POS.	Nº PIEZA	CANT.	DENOMINACION	OBSERVACIONES
1	0302 0316	1	CHAPA DE PISO DERECHO	
2	0302 0317	1	CHAPA DE PISO IZQUIERDO	
3	0112 6186	6	TORNILLO	M 10x16 DIN 933 8.8 A4C
4	0110 7235	6	ARANDELA	B 10 DIN 127 A4C
5	0110 2659	2	TUERCA	M 10 DIN 934 8 A4C
6	0302 0319	1	SOPORTE PISO DERECHO	
7	0302 0320	1	SOPORTE PISO IZQUIERDO	
8	0302 4961	4	TORNILLO	M 10x18 DIN 912 8.8 A4C

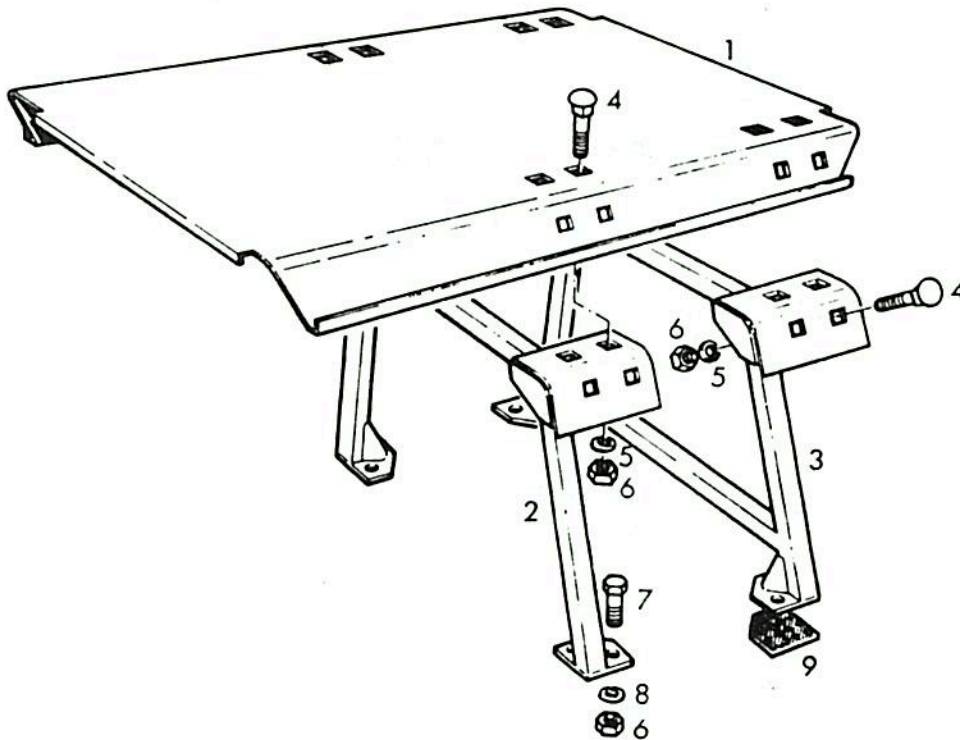

0336

6

POS.	Nº PIEZA	CANT.	DENOMINACION	OBSERVACIONES
-	0302 2097	1	PARASOL COMPLETO	INCLUYE POS. 1 al 9
1	0302 .1477	1	TECHO	
2	0302 5580	1	ARCO DELANTERO	
3	0302 1453	1	ARCO TRASERO	
4	0302 5022	16	TORNILLO	M 16x25 DIN 603 8x8 A4C
5	0110 7117	16	ARANDELA	A 17,5 DIN 125 ST A4C
6	0111 2886	24	TUERCA	M 16 DIN 934 M 8 A4C
7	0111 2693	8	TORNILLO	M 16x45 DIN 933 8.8 A4C
8	0110 7242	8	ARANDELA	B 16 DIN 127 A4C
9	0139 3351	4	PERFIL	H 843180-01 5x15 260 mm



DEUTZ
FAHR

CABINA

>

37

0302 9493

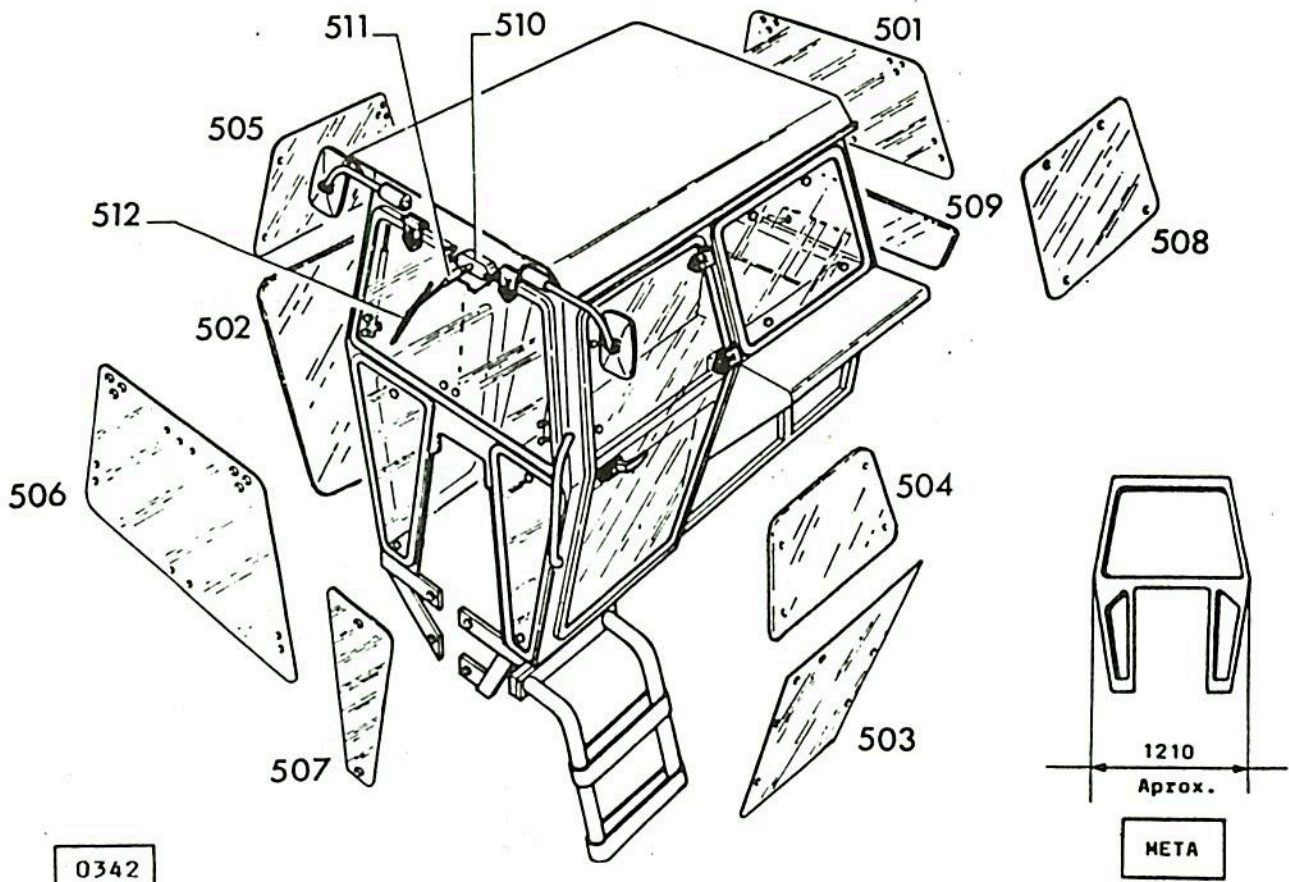

0342

POS.	Nº PIEZA	CANT.	DENOMINACION	OBSERVACIONES
501	0302 9428	1	LUNETÀ TRASERA	
502	0302 9429	1	VENTANA INFERIOR DERECHA	
503	0302 9430	1	PUERTA INFERIOR IZQUIERDA	
504	0302 9431	1	PUERTA SUPERIOR IZQUIERDA	
505	0302 9432	1	VENTILETE DERECHO	
506	0302 9433	1	PARABRISA	
507	0302 9434	2	VENTANA INFERIOR DELANTERA	
508	0302 9435	2	VENTANA SUPERIOR TRASERA	
509	0302 9436	1	FALDON TRASERO	
510	0302 9465	1	LIMPIA PARABRISA COMPLETO	Incluye motor
511	0302 9491	1	BRAZO LIMPIA PARABRISA	
512	0302 9492	1	CEPILLO LIMPIA PARABRISA	

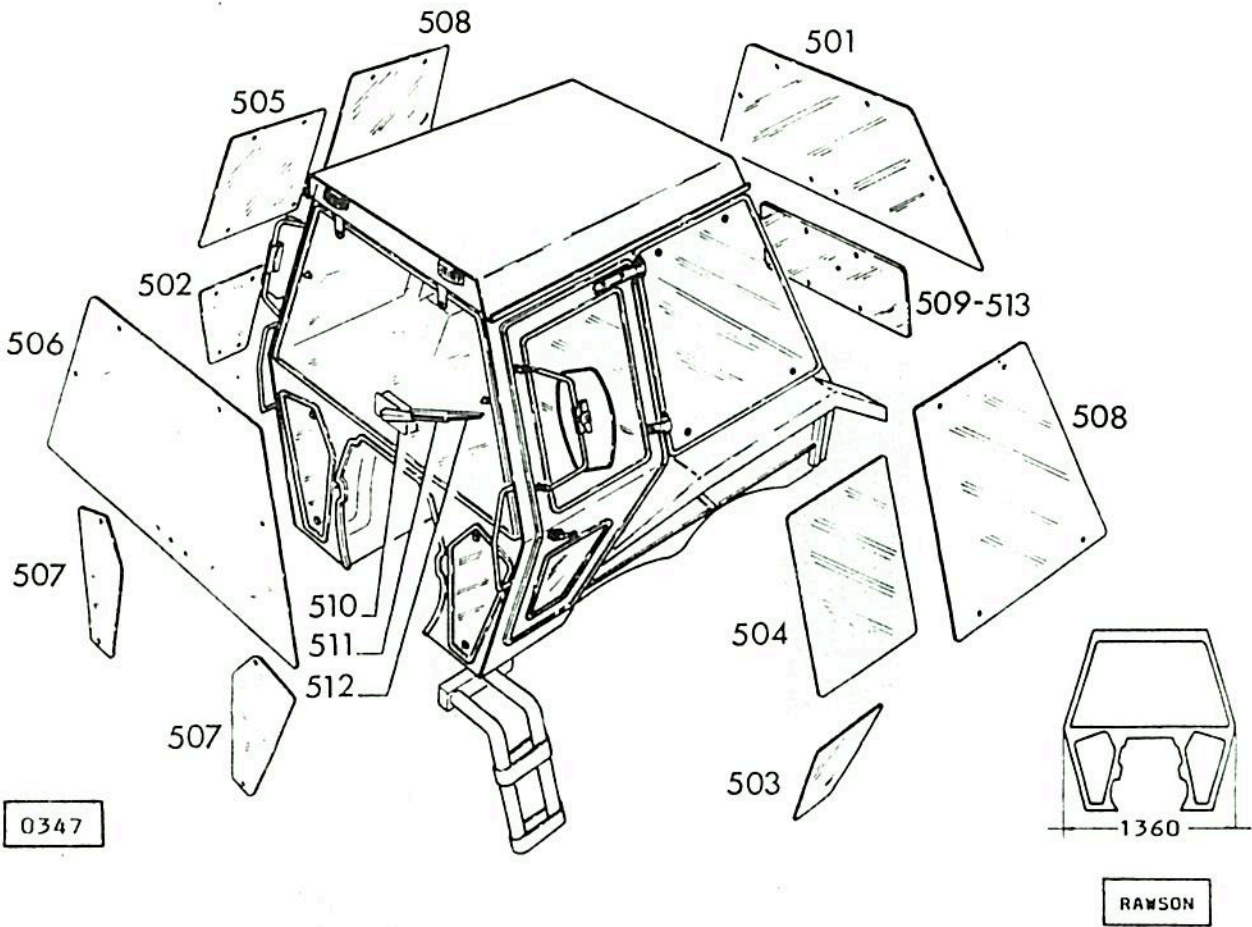

POS.	Nº PIEZA	CANT.	DENOMINACION	OBSERVACIONES
501	0302 7368	1	LUNETAS TRASERA	
502	0302 7364	1	VENTANA INFERIOR DERECHA	
503	0302 7366	1	PUERTA INFERIOR IZQUIERDA	
504	0302 7365	1	PUERTA SUPERIOR IZQUIERDA	
505	0302 7363	1	VENTILETE DERECHO	
506	0302 7361	1	PARABRISA	
507	0302 7362	2	VENTANA INFERIOR DELANTERA	
508	0302 7367	2	VENTANA SUPERIOR TRASERA	
509	0302 6773	1	FALDON TRASERO	CON LEVANTE DE TRES PUNTOS
510		1	LIMPIAPARABRISA COMPLETO	
511		1	BRAZO LIMPIAPARABRISA	
512		1	CEPILLO LIMPIAPARABRISA	
513	0302 6776	1	FALDON TRASERO	SIN LEVANTE DE TRES PUNTOS



Use Repuestos Legítimos

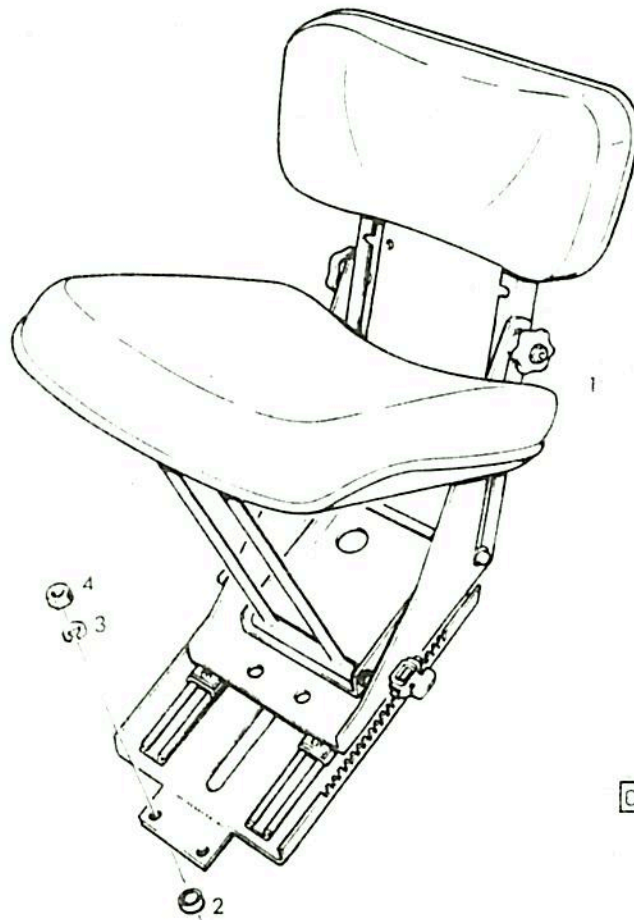

POS.	Nº PIEZA	CANT.	DENOMINACION	OBSERVACIONES
1	0302 0373	1	ASIENTO	DS 44 3H
2	0336 7023	4	DISTANCIADOR	
3	0110 7233	4	ARANDELA	B 8 DIN 127 A4C
4	0111 2824	4	TUERCA	M 8 DIN 934 8 A4C

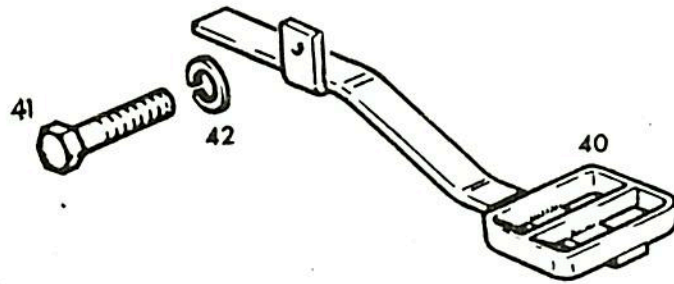

0159

POS.	Nº PIEZA	CANT.	DENOMINACION	OBSERVACIONES
40	0302 0422	1	ESTRIBO	
41	0111 1888	1	TORNILLO	M 16x70 DIN 933 8.8 A4C
42	0110 7242	1	ARANDELA	B 16 DIN 127 A4C

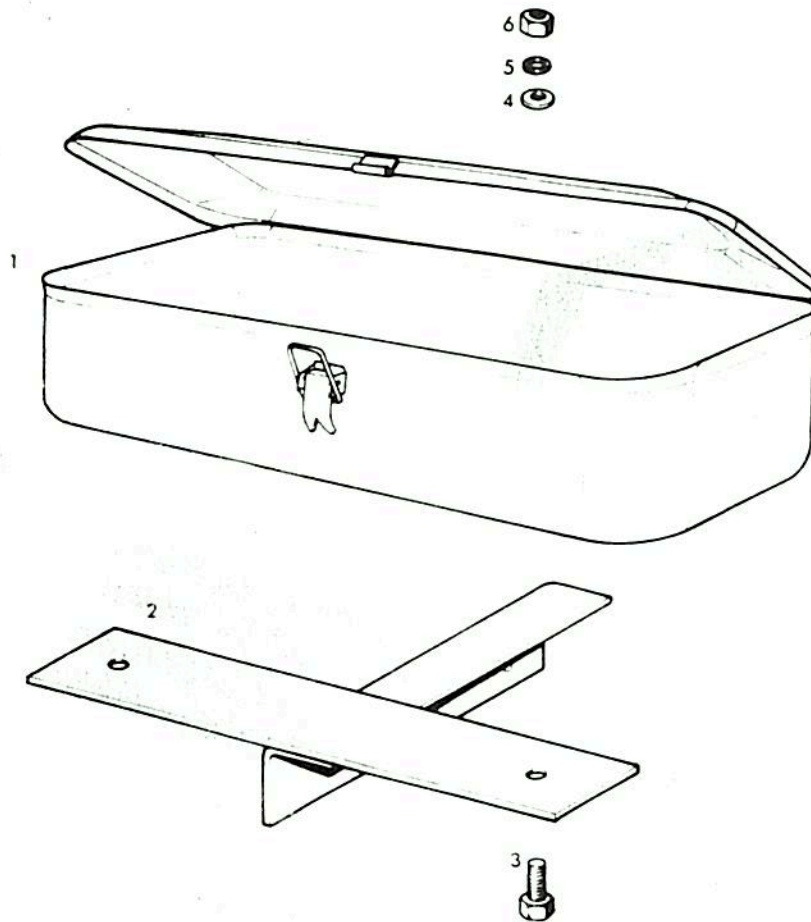

POS.	Nº PIEZA	CANT.	DENOMINACION	OBSERVACIONES
1	0300 3551	1	CAJA DE HERRAMIENTAS	
2	0302 0808	1	SOPORTE	
3	0111 2322	2	TORNILLO	
4	0112 7709	2	ARANIELA	A 8,4 DIN 9021 ST A4C
5	0110 7233	2	ARANIELA	B 8 DIN 127
6	0111 2824	2	TUERCA	M 8 DIN 934 8 A4C

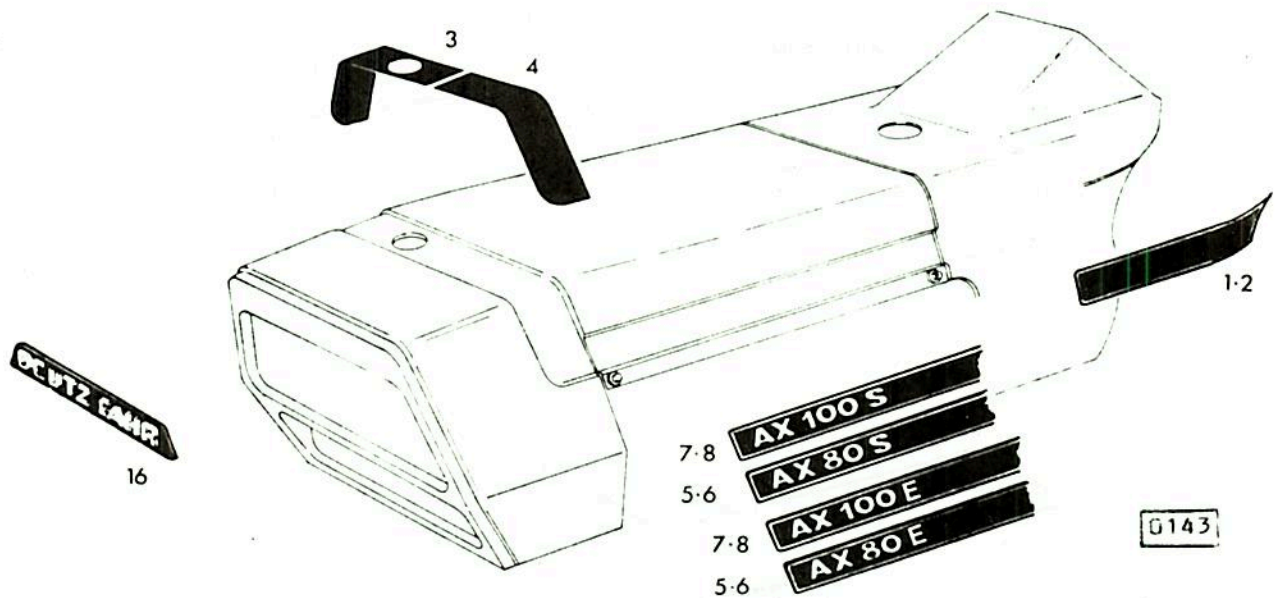

POS.	Nº PIEZA	CANT.	DENOMINACION	OBSERVACIONES
1	0302 1405	1	GUARDA LATERAL DERECHA	AX 80/100 E
1	0302 0496	1	GUARDA LATERAL DERECHA	AX 80/100 S
2	0302 1409	1	GUARDA LATERAL IZQUIERDA	AX 80/100 E
2	0302 0495	1	GUARDA LATERAL IZQUIERDA	AX 80/100 S
3	0302 0853	1	GUARDA TRANSV. DERECHA	AX 80/100 S/E
4	0302 0854	1	GUARDA TRANSV. IZQUIERDA	AX 80/100 S/E
5	0302 6963	1	GUARDA IDENTIF. DERECHA	AX 80 E
5	0302 1398	1	GUARDA IDENTIF. DERECHA	AX 80 S
6	0302 6962	1	GUARDA IDENTIF. IZQUIERDA	AX 80 E
6	0302 1406	1	GUARDA IDENTIF. IZQUIERDA	AX 80 S
7	0302 6665	1	GUARDA IDENTIF. DERECHA	AX 100 E
7	0302 1399	1	GUARDA IDENTIF. DERECHA	AX 100 S
8	0302 6664	1	GUARDA IDENTIF. IZQUIERDA	AX 100 E
8	0302 1407	1	GUARDA IDENTIF. IZQUIERDA	AX 100 S
16	0434 2378	1	ROTULO DE PRODUCTO	AX 80/100 S/E
101	0302 9503	1	JUEGO DE ROTULOS COMP.	AX 80 E
-	0302 9395	1	JUEGO DE ROTULOS COMP.	AX 80 S
102	0302 9504	1	JUEGO DE ROTULOS COMP.	AX 100 E
-	0302 9396	1	JUEGO DE ROTULOS COMP.	AX 100 S

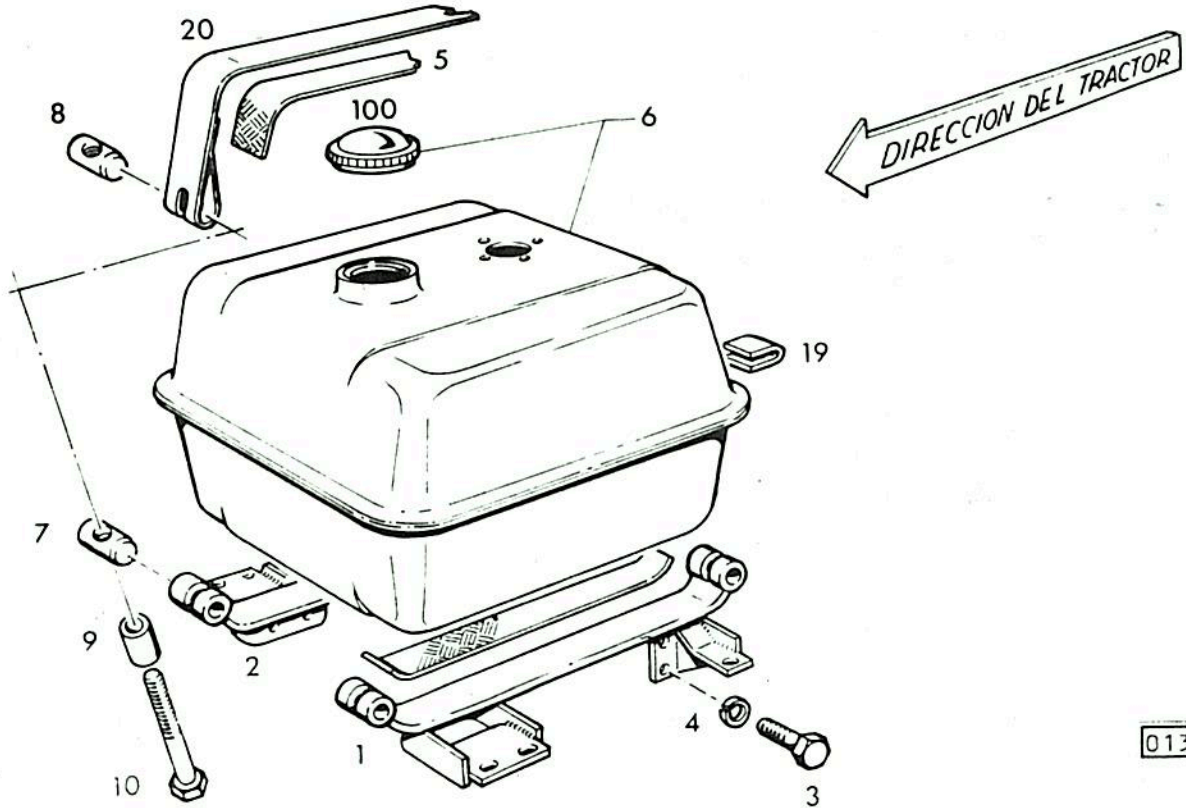

0139

7

POS.	Nº PIEZA	CANT.	DENOMINACION	OBSERVACIONES
1	0301 6151	1	SOPORTE TANQUE IZQUIERDO	
2	0301 6152	1	SOPORTE TANQUE DERECHO	
3	0111 2529	8	TORNILLO	M 12x30 DIN 933 8.8 A4C
4	0110 7237	8	ARANDELA	B 12 DIN 127 A4C
5	0302 0225	4	SUPLEMENTO	PVC
6	0301 6254	1	TANQUE COMBUSTIBLE	
7	0336 6633	4	PERNO TENSOR	
8	0336 6720	4	PERNO TENSOR ROSCADO	
9	0302 0228	4	DISTANCIADOR	
10	0111 2379	4	TORNILLO	M 8x90 DIN 933 8.8 A4C
100	0300 6692	1	TAPA	
20	0302 0770	2	Soporte	

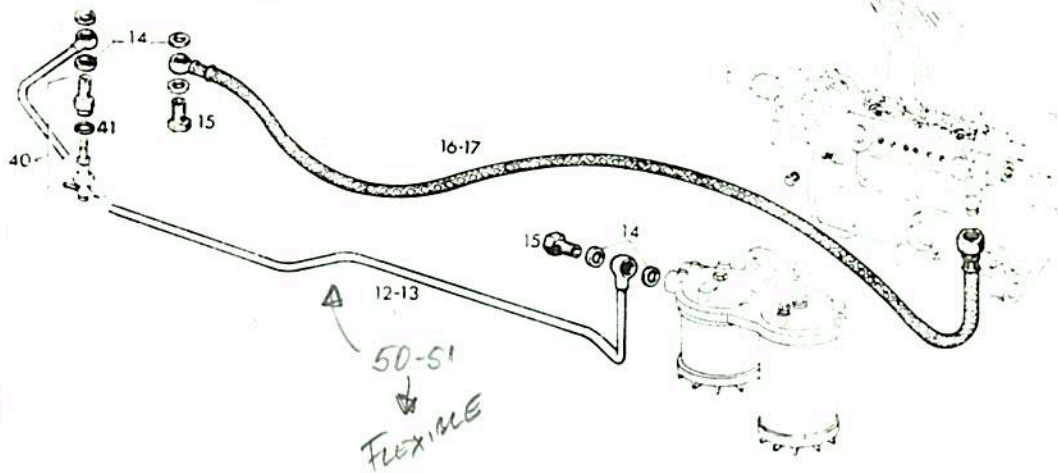
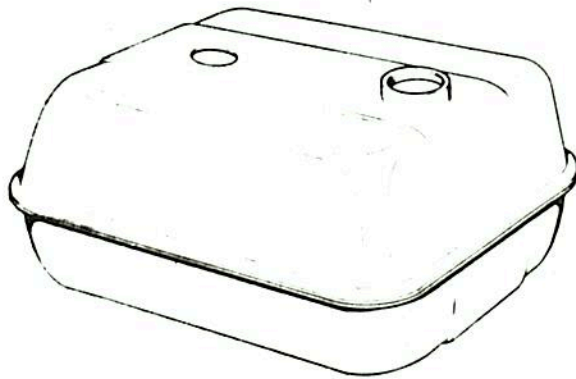

POS.	Nº PIEZA	CANT.	DENOMINACION	OBSERVACIONES
12	0302 0231	1	TUBERIA TANQUE FILTRO	AX 100 S/E
13	0302 0232	1	TUBERIA TANQUE FILTRO	AX 80 S/E
14	0111 8688	6	JUNTA	A 14x18 DIN 7603 CU
15	0111 9243	2	RACOR	A 8 DIN 7623
16	0302 1888	1	TUBERIA DE REBOSE	AX 80 S/E
17	0302 1889	1	TUBERIA DE REBOSE	AX 100 S/E
40	0302 0347	1	GRIFO	
41	0116 2241	1	ANILLO DE GOMA	
50	0302 1999	1	TUBERIA	AX 100 - 110 L
51	0123 1025	1	TUBERIA	AX 80

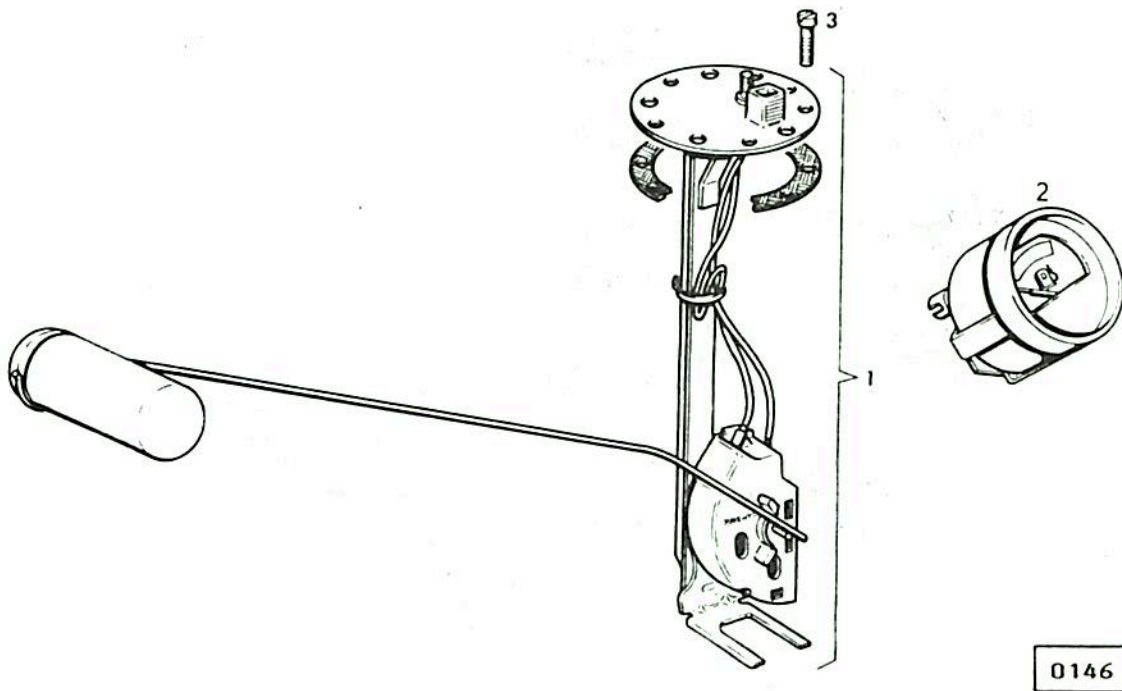

POS.	Nº PIEZA	CANT.	DENOMINACION	OBSERVACIONES
1	0302 2139	1	NIVEL COMB.	
2	0302 0549	1	INSTRUMENTO NIVEL COMB.	
3	0112 6460	5	TORNILLO	AM 4x15 DIN 8 S

7002/137



FILTRO DE AIRE AX 80 S/E

43 0302 0307

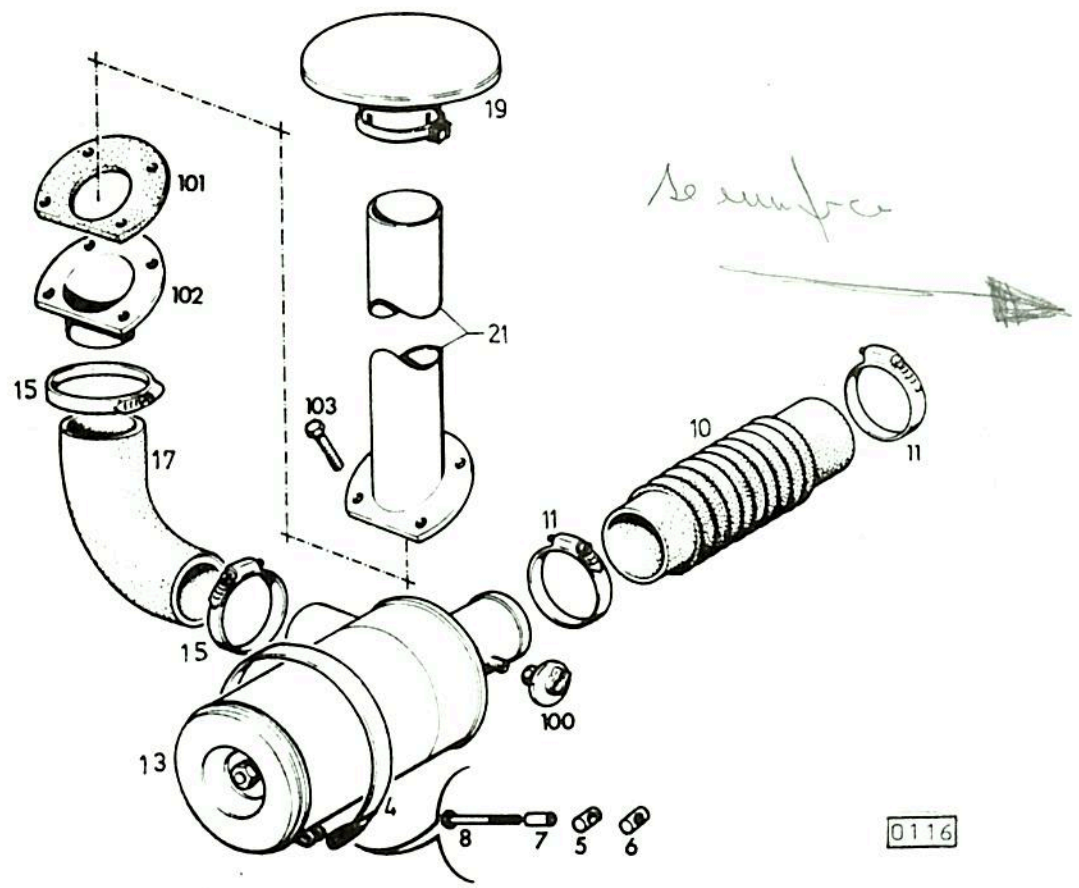

POS.	Nº PIEZA	CANT.	DENOMINACION	OBSERVACIONES
4	0302 0248	1	SUNCHO	
5	0336 6633	1	PERNO TENSOR	
6	0336 6720	1	PERNO TENSOR ROSCADO	
7	0302 0228	1	DISTANCIADOR	
8	0112 4458	1	TORNILLO	M 8x100 DIN 933 8.8 A4C
10	0302 0242	1	FUELLE	
11	0301 3957	2	ABRAZADERA	
13	0302 1935	1	FILTRO DE AIRE COMP.	DESPIECE EN HOJA Nº 232
15	0301 3957	2	ABRAZADERA	
17	0302 1071	1	CODO DE GOMA	
19	0302 1281	1	SOMBRERETE	
21	0302 1056	1	TUBO ASPIRACION	
100	0302 2024	1	INDICADOR DE DEPRESION	
101	0302 1068	1	JUNTA DE GOMA	
102	0302 1069	1	BRIDA SUJECCION	
103	0111 2341	4	TORNILLO	M 8x30 DIN 933 8.8 A4C

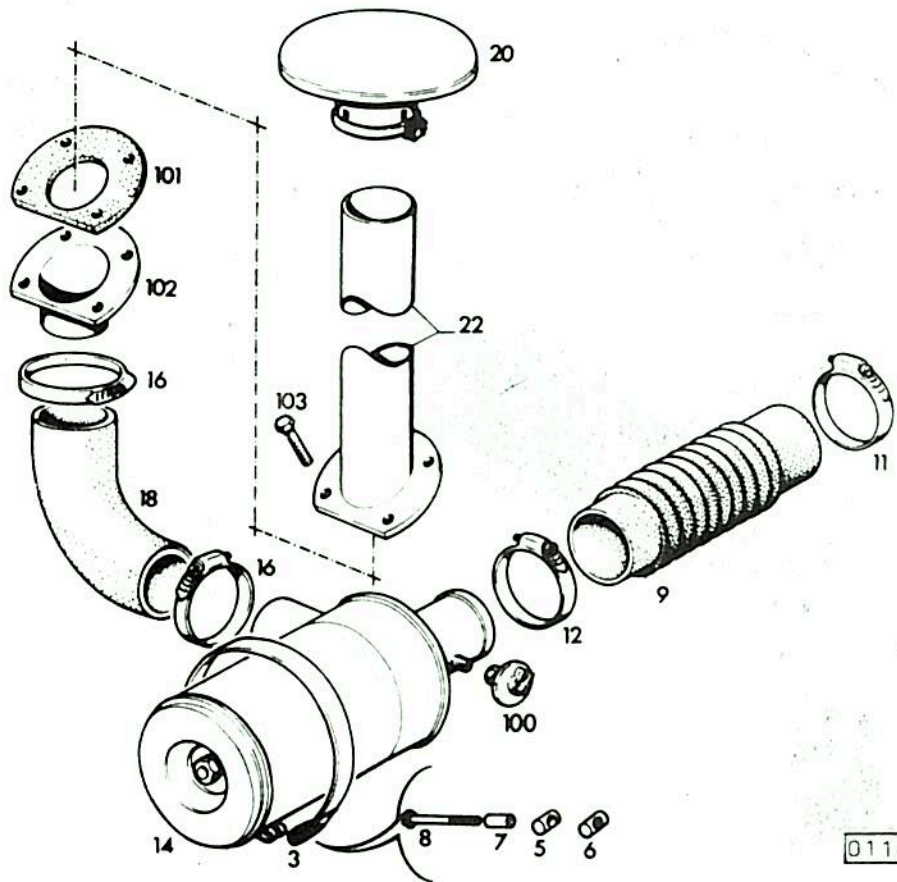

POS.	Nº PIEZA	CANT.	DENOMINACION	OBSERVACIONES
3	0302 0249	1	SUNCHO	
5	0336 6633	1	PERNO TENSOR	
6	0336 6720	1	PERNO TENSOR ROSCADO	
7	0302 0228	1	DISTANCIADOR	
8	0112 4458	1	TORNILLO	M 8x100 DIN 933 8.8 A4C
9	0302 0227	1	FUELLE	
11	0301 3957	1	ABRAZADERA	
12	0301 3958	1	ABRAZADERA	
14	0302 1936	1	FILTRO DE AIRE COMP.	Despiece en hoja Nº 233
16	0301 3958	1	ABRAZADERA	
18	0302 1070	1	CODO DE GOMA	
20	0302 1018	1	SOMBRETE	
22	0302 1057	1	CAÑO DE ASPIRACION	
100	0302 2024	1	INDICADOR DE DEPRESION	
101	0302 1068	1	JUNTA DE GOMA	
102	0302 1069	1	BRIDA DE SUJECCION	
103	0111 2341	1	TORNILLO	M 8x30 DIN 933 8.8 A4C

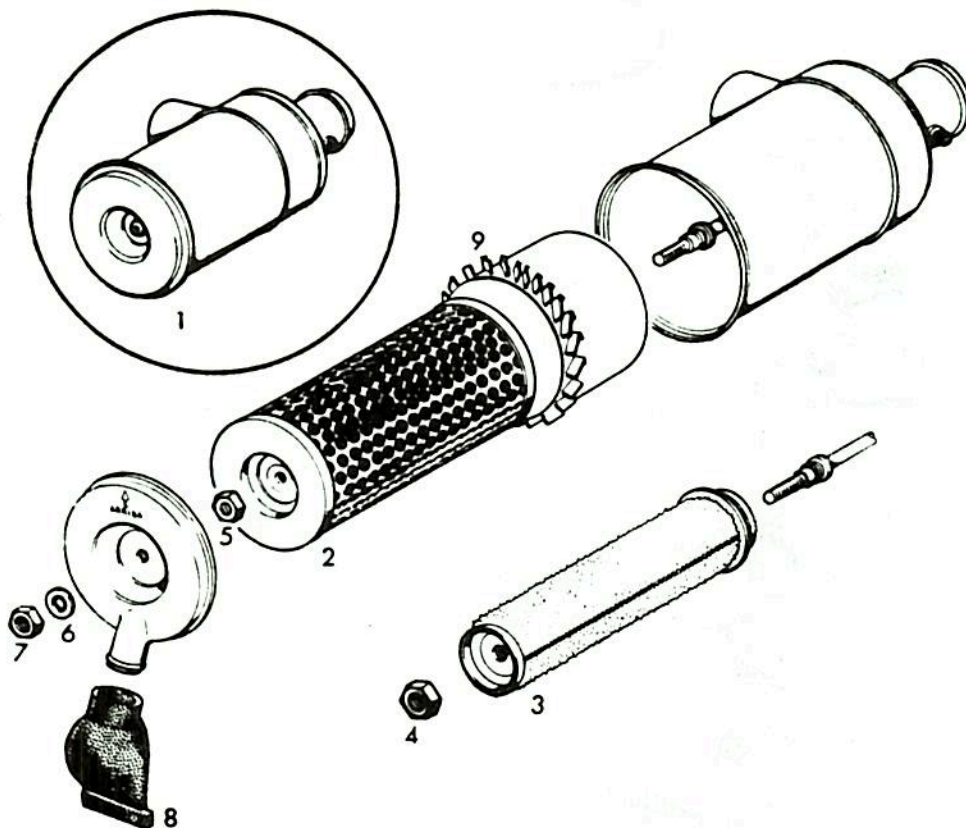

0115

POS.	Nº PIEZA	CANT.	DENOMINACION	OBSERVACIONES
1	-----	1	FILTRO DE AIRE COMP.	VER LAMINA HOJA Nº 230
2	0301 8716.	1	ELEMENTO FILT. PRIMARIO	
3	0301 9767	1	ELEMENTO DE SEGURIDAD	
4	0302 9158	1	TUERCA	
5	0301 9975	1	TUERCA	
6	0113 9046	1	ARANDELA	A 10,5 DIN 125 A4C
7	0302 9159	1	TUERCA	
8	0224 1290	1	VALVULA DE DESCARGA	
9	0301 9760	1	TURBINA	

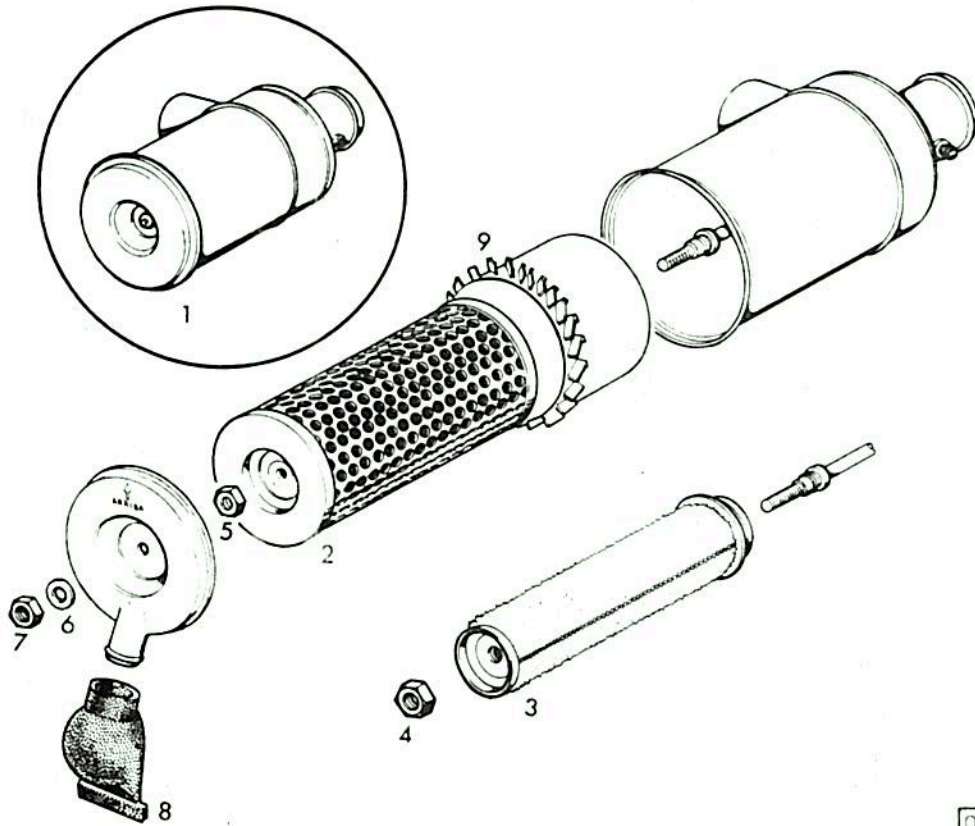

0115

7

POS.	Nº PIEZA	CANT.	DENOMINACION	OBSERVACIONES
1	-----	1	FILTRO DE AIRE COMP.	VER LAMINA HOJA Nº 231
2	0301 8504	1	ELEMENTO FILT. PRIMARIO	
3	0301 9946	1	ELEMENTO DE SEGURIDAD	
4	0302 9158	1	TUERCA	
5	0301 9975	1	TUERCA	
6	0113 8046	1	ARANDELA	A 10,5 DIN 12,5 A4C
7	0302 9159	1	TUERCA	
8	0224 1290	1	VALVULA DE DESCARGA	
9	0301 9757	1	TURBINA	

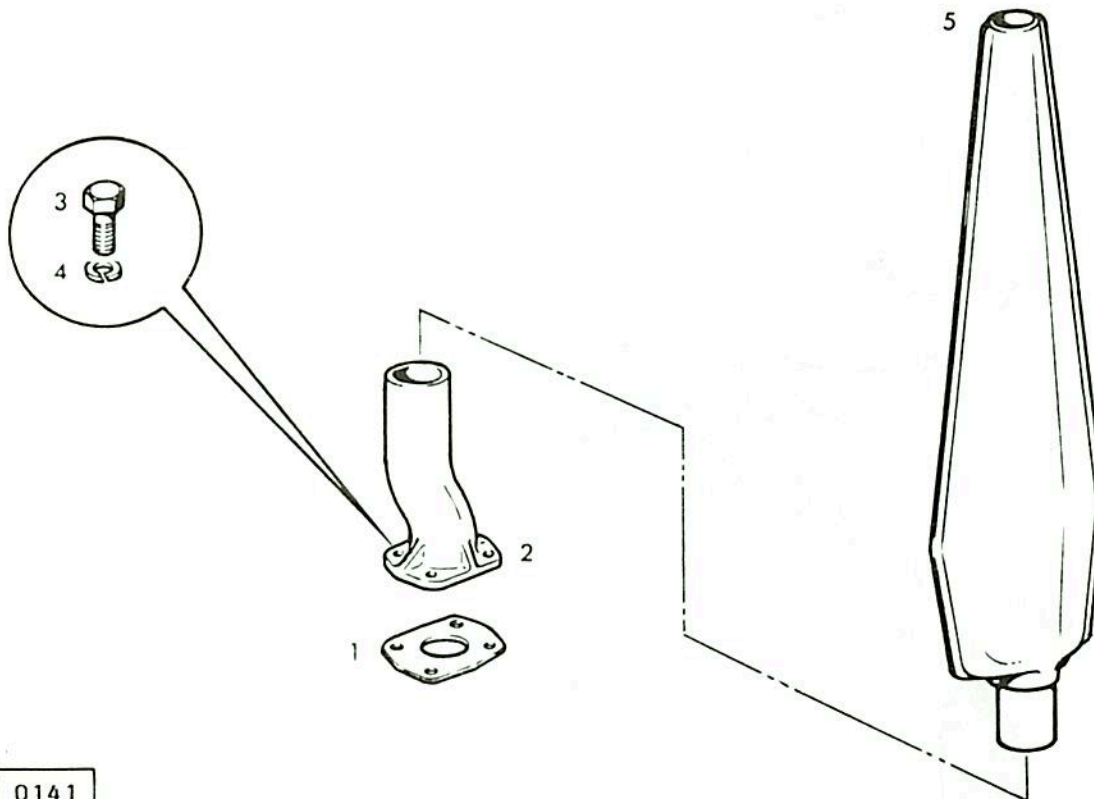

0141

POS.	Nº PIEZA	CANT.	DENOMINACION	OBSERVACIONES
1	0302 0079	1	JUNTA	
2	0302 0031	1	SOPORTE SILENCIADOR	
3	0111 2418	4	TORNILLO	M 10x25 DIN 933 8.8 A4C
4	0110 7235	4	ARANDELA	B 10 DIN 127 A4C
5	0302 0053	4	SILENCIADOR	

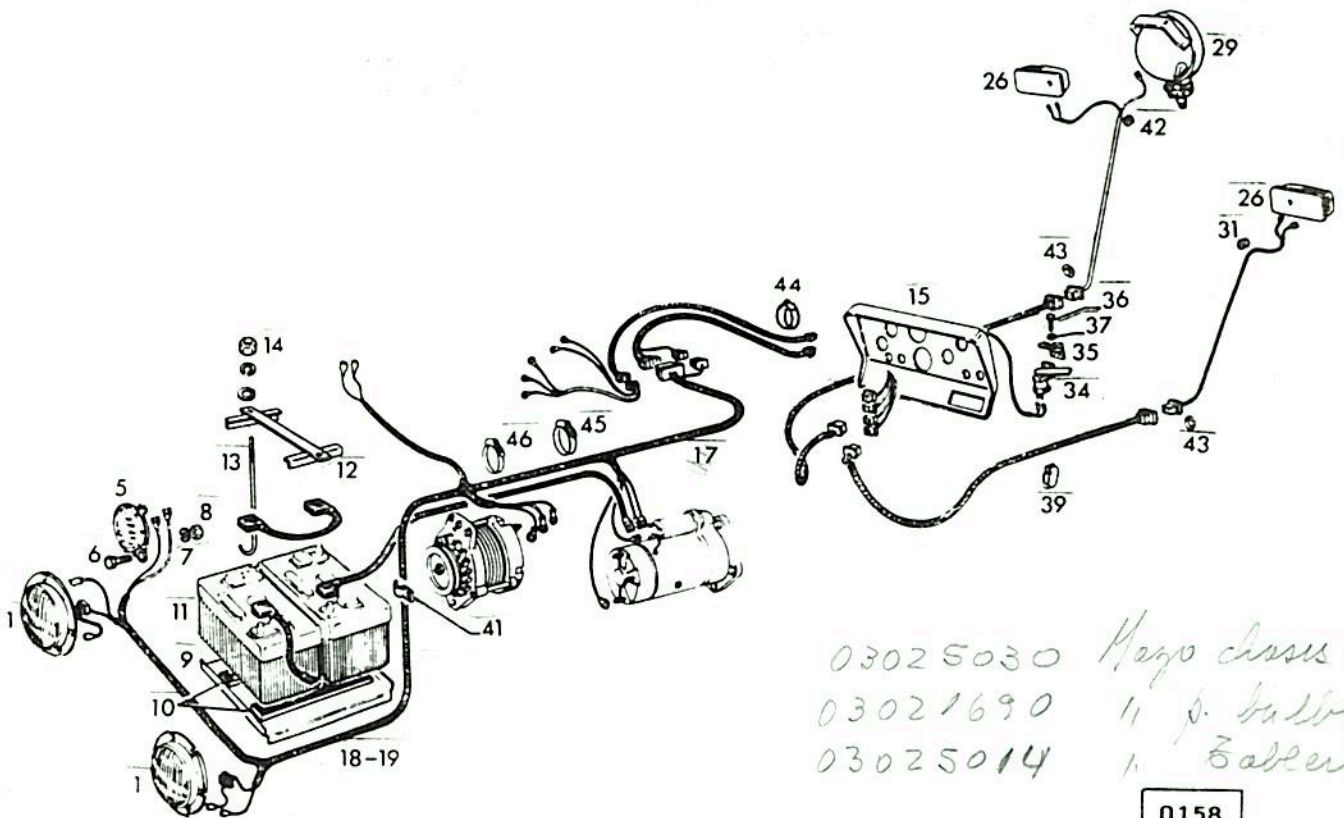

03025030 Mayo chassis s/t
 03021690 1 p. bulbos
 03025014 1. Zallero

0158

POS.	Nº PIEZA	CANT.	DENOMINACION	OBSERVACIONES
1	-----	---	FARO DELANTERO COMPLETO	VER LAMINA HOJA Nº 240
5	0301 0937	1	BOCINA	12 V
6	0111 2418	1	TORNILLO	M 10x25 DIN 933 M 8.8 A4C
7	0110 7235	1	ARANDELA	B 10 DIN 127 A4C
8	0110 2659	1	TUERCA	M 10 DIN 934 8 A4C
9	0301 6286	1	SOPORTE BATERIA	
10	0115 9017	8	SUPLEMENTO DE GOMA	A 9x40x175 H 7565
11	-----	2	BATERIA (NO SE SUMINISTRA)	6 V 180 AH CETIA 13 A 1
12	0301 6289	1	MARCO SUPERIOR	
13	0301 6287	2	TENSOR BATERIA	
14	0111 2924	2	TUERCA	M 8 DIN 934 8 A4C
15	-----	---	TABLERO DE INSTRUMENTOS	VER LAMINA HOJA Nº 237
19	0302 2390	1	INSTALACION ELECTRICA COMP.	AX 100 S/E
19	0302 2379	1	INSTALACION ELECTRICA COMP.	AX 80 S/E
26	-----	2	FAROL TRASERO	VER LAMINA HOJA Nº 242
29	-----	1	FARO BUSCA HUELLA	VER LAMINA HOJA Nº 241
31	0116 7414	4	BOQUILLA DE GOMA	
34	0301 0940	1	INTERRUPTOR DE STOP	
35	0302 0403	1	SOPORTE PARA STOP	
36	0112 2240	2	TORNILLO	M 6x12 DIN 933 M 8.8 A4C
37	0110 7321	2	ARANDELA	B 6 DIN 127 A4C
39	0123 6768	9	GRAMPAS	N 92 034 N-0
41	0300 8066	1	ABRAZADERA	

8

POS.	Nº PIEZA	CANT.	DENOMINACION	OBSERVACIONES
42	0116 7414	1	ANILLO DE GOMA	G 5x10x1,5 H 2928
43	0116 7417	2	ANILLO DE GOMA	G 10x20x1,8 H 2928
44	0115 9361	3	ABRAZADERA	135x5 H 7672
45	0300 5107	1	ABRAZADERA	Ø 44-47
46	0301 9151	1	ABRAZADERA	Ø 47-50

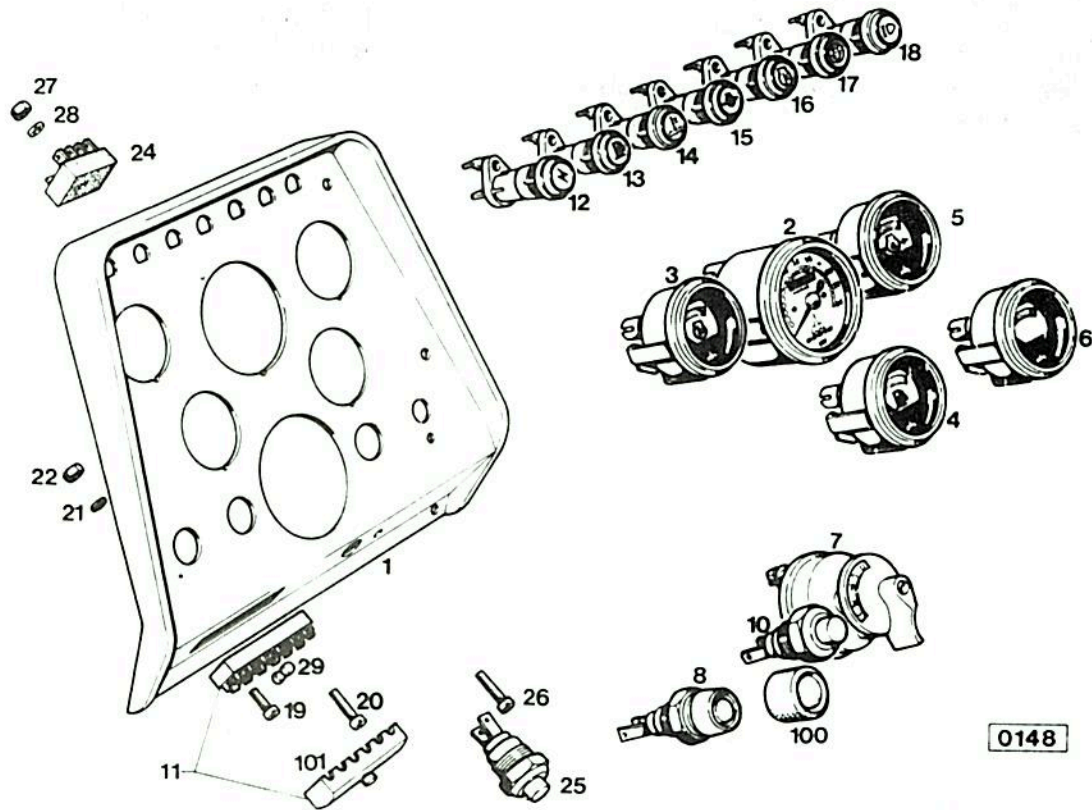

Capuchon 03072160

POS	Nº PIEZA	CANT.	DENOMINACION	OBSERVACIONES
1	-----	1	TABLERO	VER LAMINA HOJA Nº 212
2	-----	1	CRONTAQUIMETRO	VER LAMINA HOJA Nº 239
3	0302 0461	1	INST. TEMP. MOTOR	
4	-----	1	INST. NIVEL COMBUSTIBLE	VER LAMINA HOJA Nº 103
5	0302 0483	1	INST. PRESION ACEITE	A PARTIR DE TRACTOR 801/1392 y 1001/3051
6	0302 0484	1	INST. VOLTIMETRO	SE ANULA Y SE COLOCA TAMN 3072160
7	0301 6463	1	LLAVE CONTACTO Y LUCES	03027472 COMP
8	0301 5194	1	PULSADOR DE ARRANQUE	
10	0301 1115	1	PULSADOR DE BOCINA	
11	0112 1342	1	CAJA FUSIBLES	A 6 DIN 72 582
12	0301 6465	1	INDIC. OPTICO ALTERNADOR	I 024
13	0301 6466	1	INDIC. OPTICO REC. COMB.	
14	0301 6467	1	INDIC. OPTICO TEMP. AC.	
15	0301 6468	1	INDIC. OPTICO PRES. AC.	
16	0301 6469	1	INDIC. OPTICO TEMP. MOT.	
17	0301 6470	1	INDIC. OPTICO FILTRO AIRE	
18	0301 6471	1	INDIC. OPTICO LUZ ALTA	
19	0110 5526	1	TORNILLO	AM 5x15 DIN 84 4.8 A4C
20	0110 5593	1	TORNILLO	AM 5x25 DIN 84 4.8 A4C
21	0110 7229	2	ARANDELA	B 5 DIN 127 A4C
22	0111 2803	2	TUERCA	M 5 DIN 934 8 A4C
24	0302 0358	1	MEZCLADOR CONTROL LAMP.	M 41
25	0301 1115	1	PULSADOR	

POS.	Nº PIEZA	CANT.	DENOMINACION	OBSERVACIONES
26	0110 5593	1	TORNILLO	M 5x25 DIN 84 4.8 A4C
27	0111 2803	1	TUERCA	M 5 DIN 934 8 A4C
28	0110 7228	1	ARANDELA	B 5 DIN 127 A4C
29	0112 1330	6	FUSIBLE	B DIN 72581
100	0302 9442	1	CAPUCHON DE GOMA	
101	0301 9348	1	TAPA CAJA FUSIBLES	

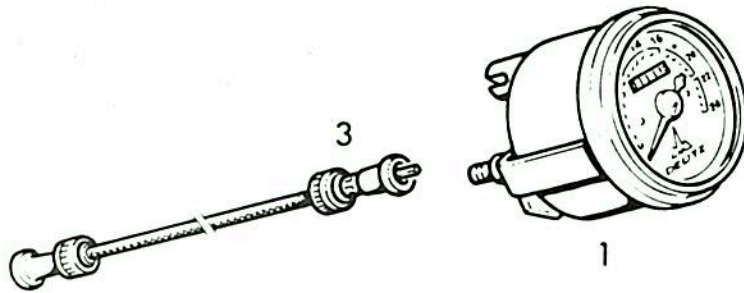

0057

POS.	Nº PIEZA	CANT.	DENOMINACION	OBSERVACIONES
1	0302 0328	1	CRONOTAQUIMETRO	
3	0301 4128	1	EJE FLEXIBLE	

8

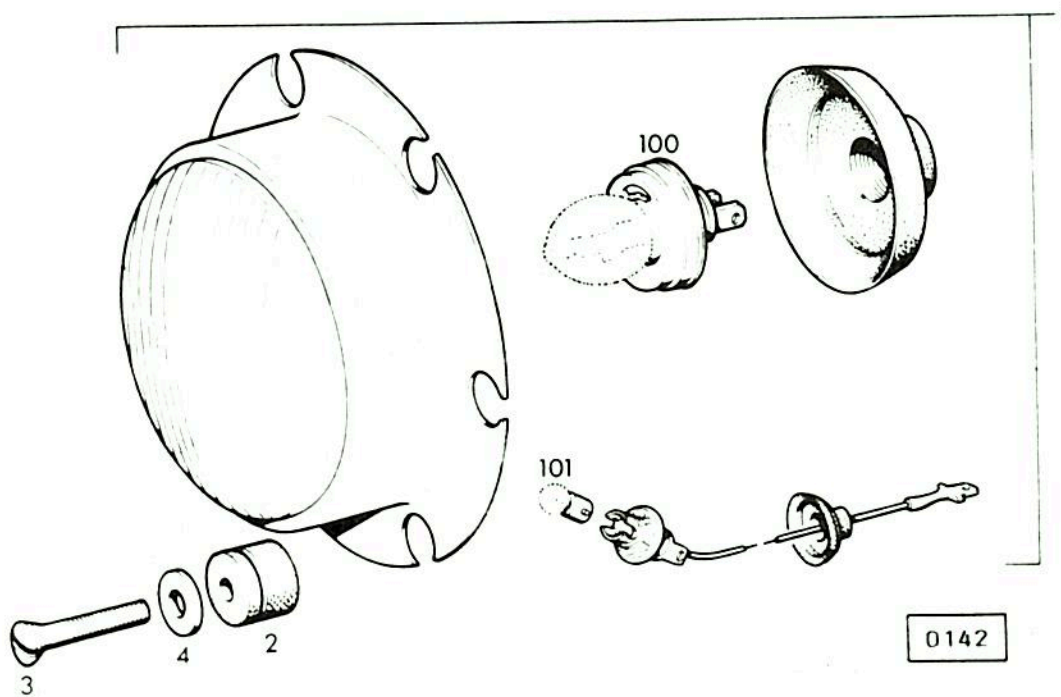

POS.	Nº PIEZA	CANT.	DENOMINACION	OBSERVACIONES
1	0301 6431	2	FARO DELANTERO COMPL.	
2	0300 4213	6	TACO DE GOMA	
3	0112 6621	6	TORNILLO	M 5x30 DIN 91 A4C
4	0110 7604	6	ARANDELA	R 5,8 DIN 440
100	-----	2	LAMPARA 12V 45-40 W	P 45 T - 41 DIN 72601
101	-----	2	LAMPARA 12V 4 W	BA 95 DIN 72601

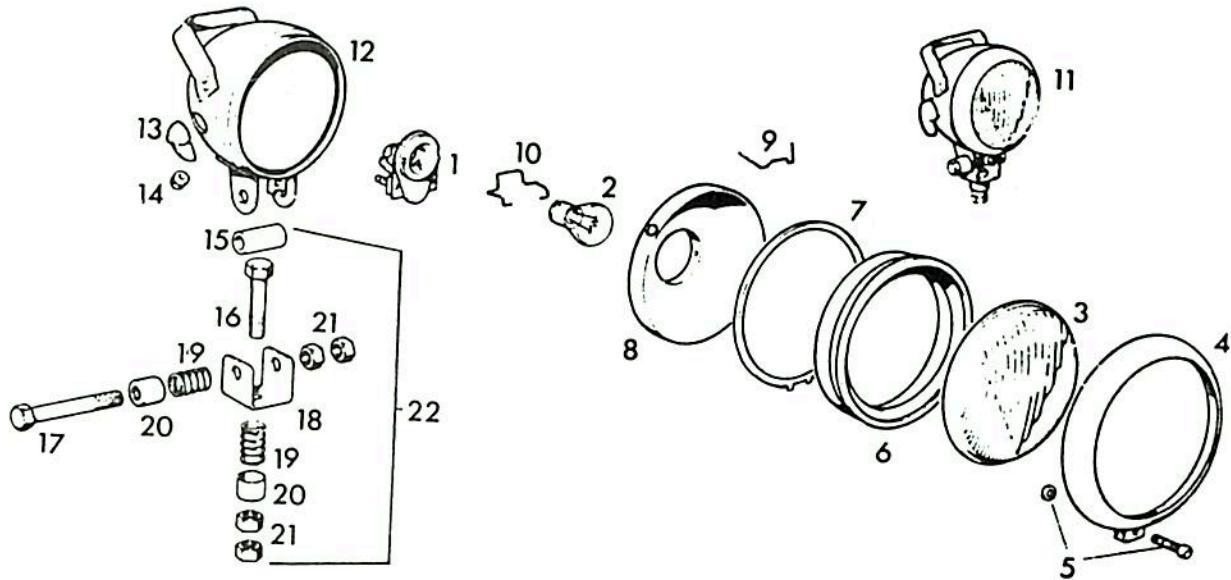

0059

POS.	Nº PIEZA	CANT.	DENOMINACION	OBSERVACIONES
1	0300 9534	2	PORTA LAMPARA	UKIC H 52 TF > HASTA CHASIS No. 120/1/1457
-	0302 9482	2	PORTA LAMPARA	< DESDE CHASIS No. 120/1/1458
2	-----	2	LAMPARA	12V 35W BA 15 S > HASTA CHASIS No. 120/1/1457
-	-----	2	LAMPARA	12V 45/40W DIN 72601 DESDE CHASIS No. 120/1/1458
3	0300 9538	2	CRISTAL	
4	0300 9539	2	ARO DE FARO	
5	0300 9540	2	TORNILLO	
6	0300 9537	2	AMORTIGUADOR	
7	0300 9533	2	ANILLO	
8	0300 9536	2	REFLECTOR	> HASTA CHASIS No. 120/1/1457
-	0300 9484	2	REFLECTOR	< DESDE CHASIS No. 120/1/1458
9	0300 9532	8	SEGURO	
10	0300 9535	2	SEGURO	
11	0301 0484	2	FARO BUSCA HUELLA	> HASTA CHASIS No. 120/1/1457
--	0302 5430	2	FARO BUSCA HUELLA	< DESDE CHASIS No. 120/1/1458
12	0300 9522	2	CUERPO DE FARO	
13	0300 9523	2	LLAVE DE CONTACTO	
14	0300 9524	2	PASACABLE	
15	0300 9546	2	BUJE	
16	0300 9544	2	TORNILLO	
17	0300 9543	2	TORNILLO	
18	0300 9545	2	SOPORTE	
19	0300 9547	2	RESORTE	
20	0300 9548	2	BUJE DE TOPE	
21	0300 9549	4	TUERCA	
22	0300 9542	2	ROTULA COMPLETA	

8

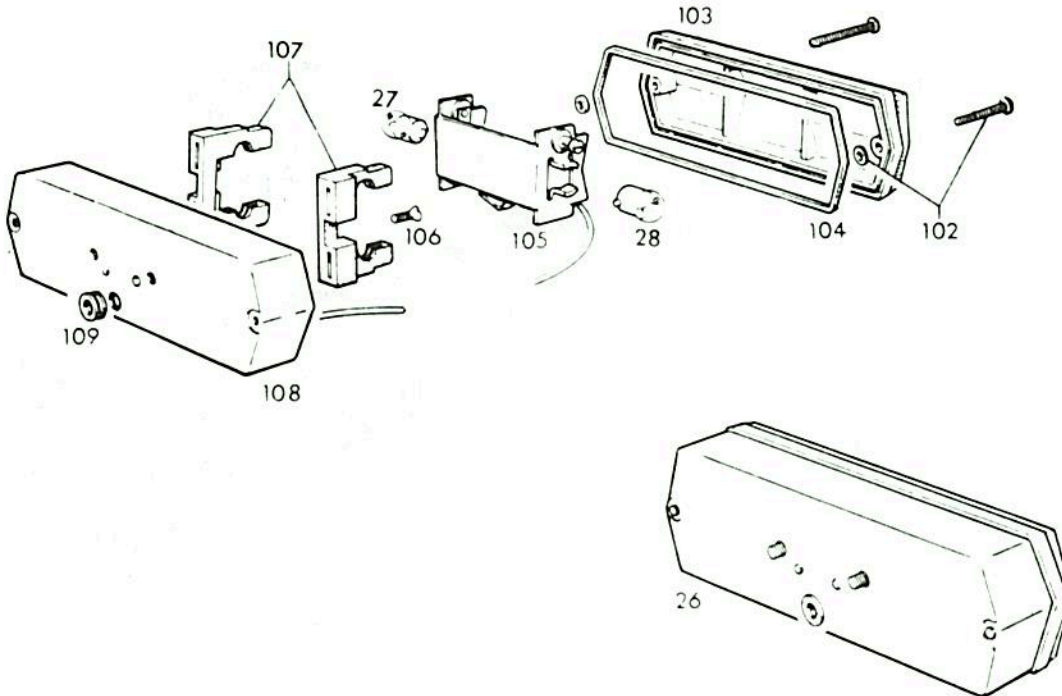

0149

POS.	Nº PIEZA	CANT.	DENOMINACION	OBSERVACIONES
26	0300 9458	2	FAROL TRASERO	
27	-----	2	LAMPARA 12 V 10 W	BA 15 S DIN 72601
28	-----	2	LAMPARA 12 V 5 W	BA 15 S DIN 72601
102	0300 9903	2	TORNILLO DE CIERRE	
103	0300 9453	2	PLASTICO BICOLOR	
104	0300 9902	2	JUNTA DE GOMA	
105	0300 9901	2	PORTALAMPARAS	
106	0112 6549	4	TORNILLO	AM 5x12 DIN 87
107	0300 9900	4	AMORTIGUADOR DE GOMA	
108	0300 9899	2	CAJA CON BASE	
109	0309 9889	2	PASACABLE	

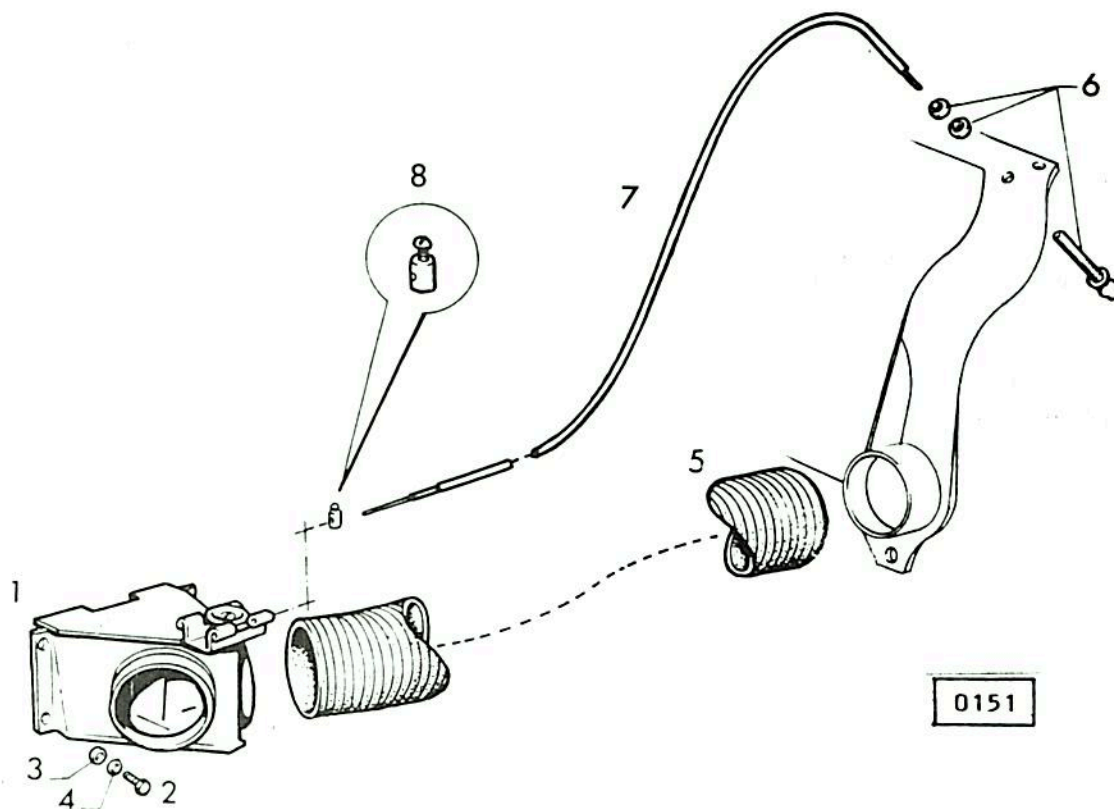

POS.	Nº PIEZA	CANT.	DENOMINACION	OBSERVACIONES
1	0224 2788	1	CAJA DE CALEFACCION	
2	0111 2240	4	TORNILLO	M 6x12 DIN 933 8.8 A4C
3	0110 7095	4	ARANDELA	6,4 DIN 125 ST A4C
4	0110 7231	4	ARANDELA	B 6 DIN 127 A4C
5	0123 9784	1	TUBO FLEXIBLE	
6	0301 8725	1	CONJUNTO ACCIONAMIENTO	
7	0302 0801	1	CABLE DE TIRO	
8	0341 5252	1	NIPLE TRABA	

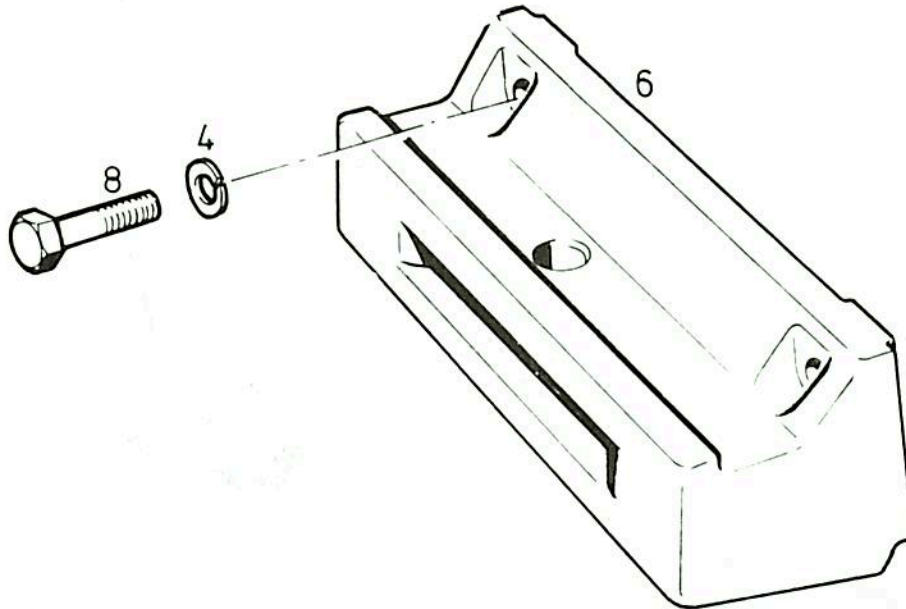

0152

POS.	Nº PIEZA	CANT.	DENOMINACION	OBSERVACIONES
4	0110 7242	4	ARANDELA	B 16 DIN 127 A4C
6	0301 6124	1	SOPORTE DE LASTRE	
8	0111 1867	4	TORNILLO	M 16x60 DIN 931 8.8 A4C



Use Repuestos Legítimos

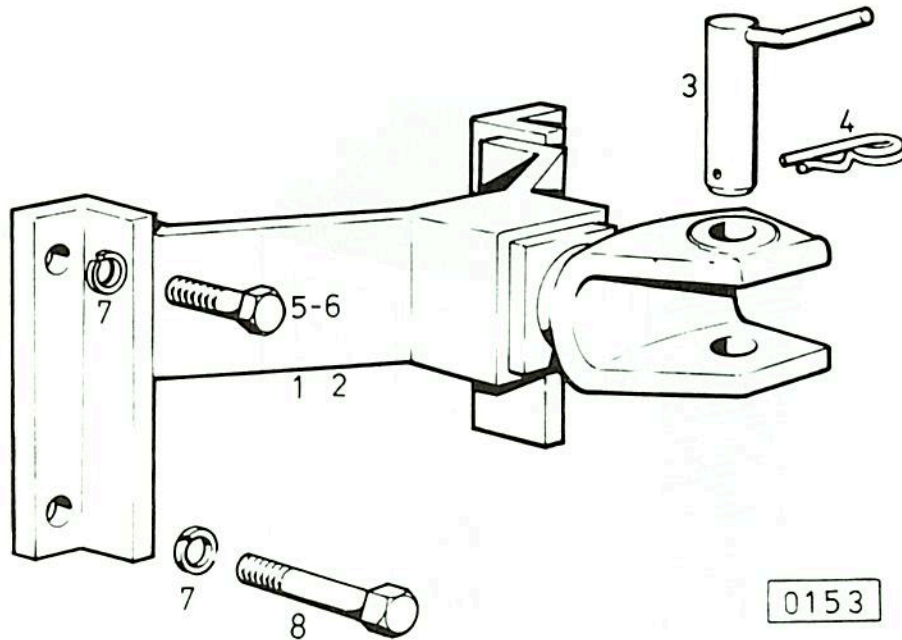

POS.	Nº PIEZA	CANT.	DENOMINACION	OBSERVACIONES
1	0302 0620	1	BOCA DE ENGANCHE	
3	0300 6359	1	PERNO DE ENGANCHE	
4	0340 1061	1	SEGURO	
5	0112 3783	---	TORNILLO	
6	0302 4954	---	TORNILLO	CON K 35
7	0113 7243	4	ARANDELA	
8	0111 4007	---	TORNILLO	M 18x2x70 DIN 960 8.8 A4C

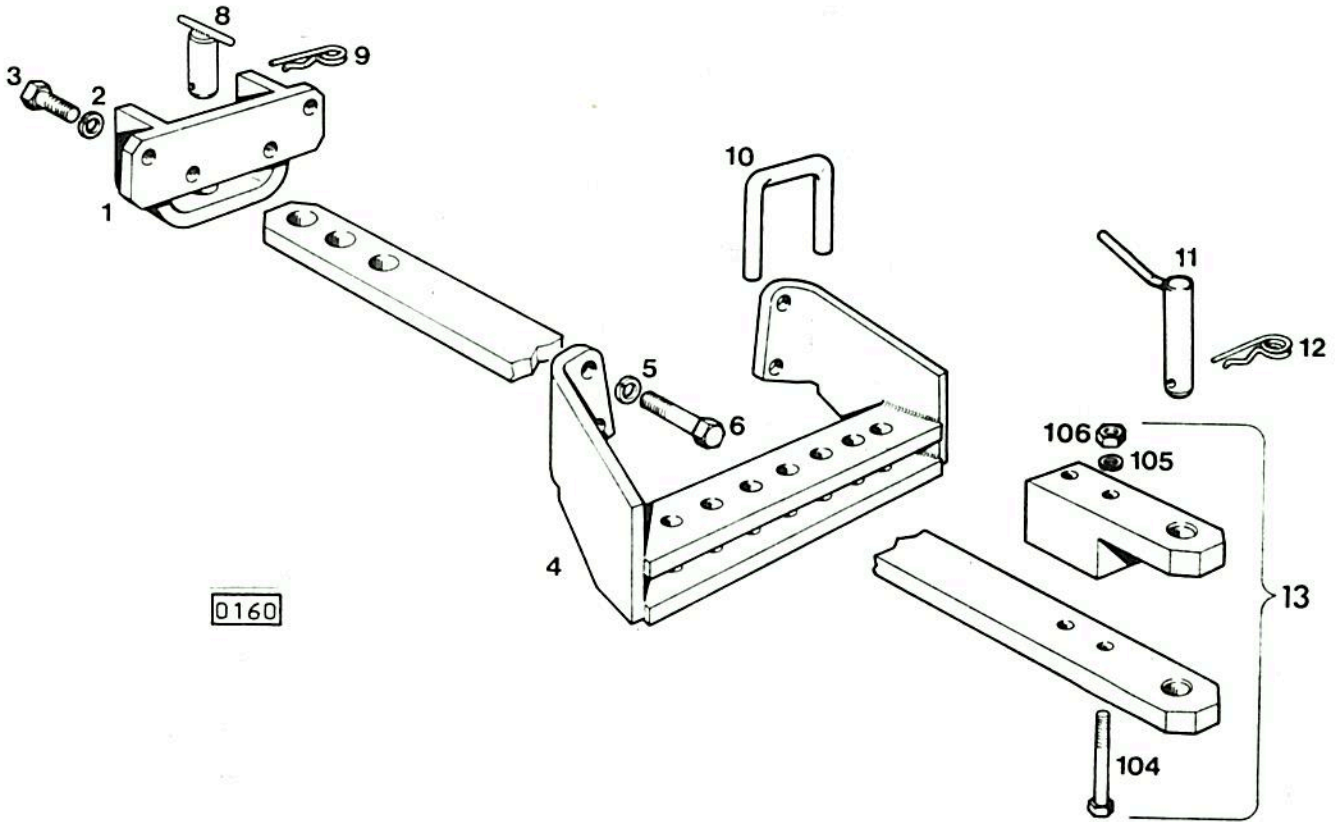

0160

POS.	Nº PIEZA	CANT.	DENOMINACION	OBSERVACIONES
1	0301 0391	1	SOPORTE DE ACOPLE	
2	0110 7242	4	ARANDELA	B 16 DIN 127 A4C
3	0111 2679	4	TORNILLO	M 16x35 DIN 933 8.8 A4C
4	0300 6320	1	GUIA BARRA DE TIRO	
5	0110 7242	4	ARANDELA	B 16 DIN 127 A4C
6	0112 3740	4	TORNILLO	M 16x80 DIN 931 8.8 A4C
8	0301 0489	1	PERNO	
9	0340 1061	1	SEGURO	
10	0300 6324	1	TRABA	
11	0300 6360	1	PERNO DE FIJACION	
12	0340 1061	1	SEGURO	
13	0302 0732	1	BARRA DE TIRO COMP.	
104	0111 2017	2	TORNILLO	M 18x155 DIN 931 8.8 A4C
105	0110 7243	2	ARANDELA	B 18 DIN 127 A4C
106	0112 2483	2	TUERCA	M 18 DIN 934 8 A4C

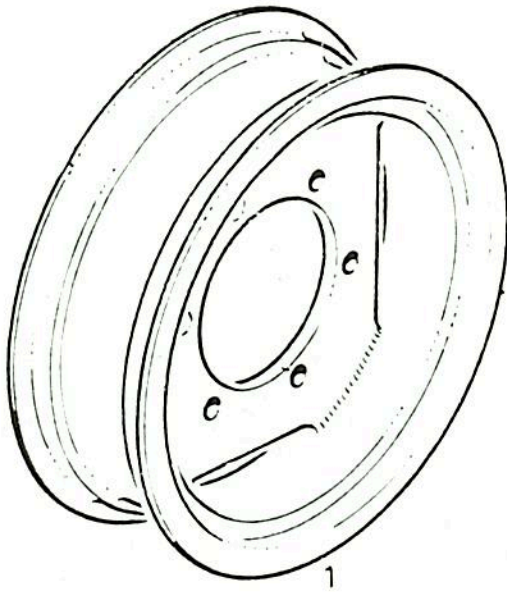

0065

POS.	Nº PIEZA	CANT.	DENOMINACION	OBSERVACIONES
1	0301 1028	2	LLANTA DELANTERA	

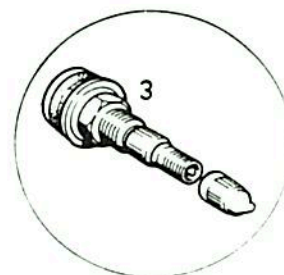
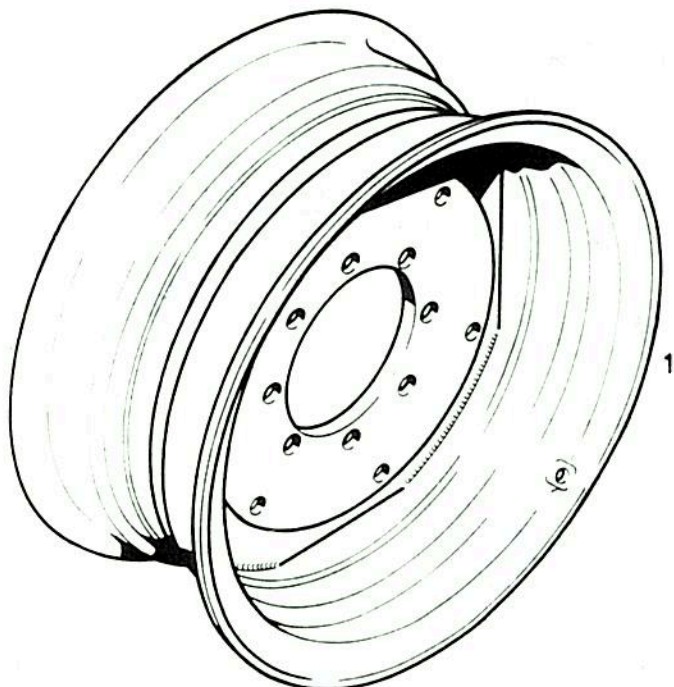

 PARA CUBIERTA
SIN CAMARA

0156

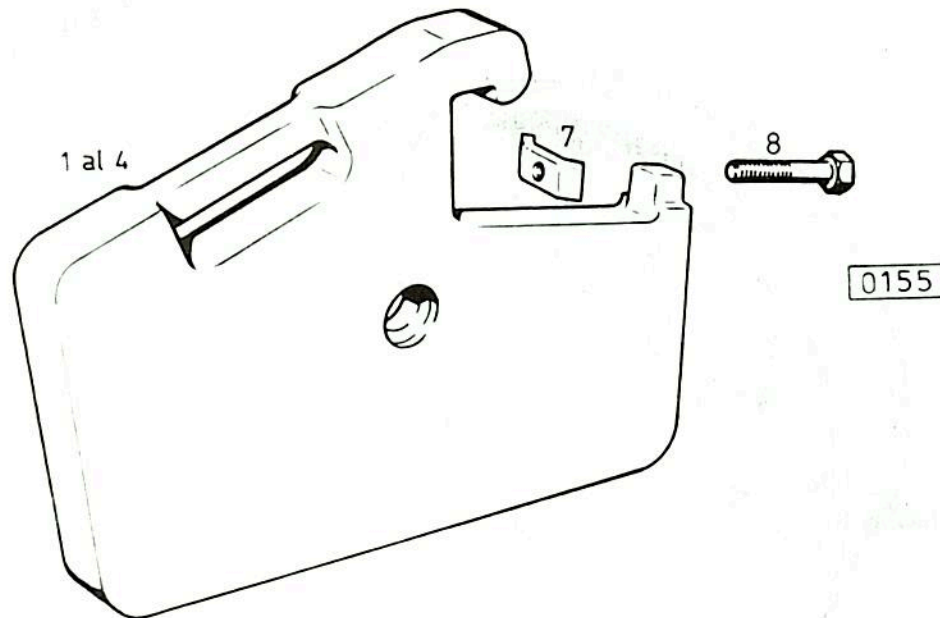
POS.	Nº PIEZA	CANT.	DENOMINACION	OBSERVACIONES
1	0301 1036	2	LLANTA	16.9/14-34 y 18.4/15-34 PARA CUBIERTA S/ CAMARA
3	0301 6066	2	VALVULA	

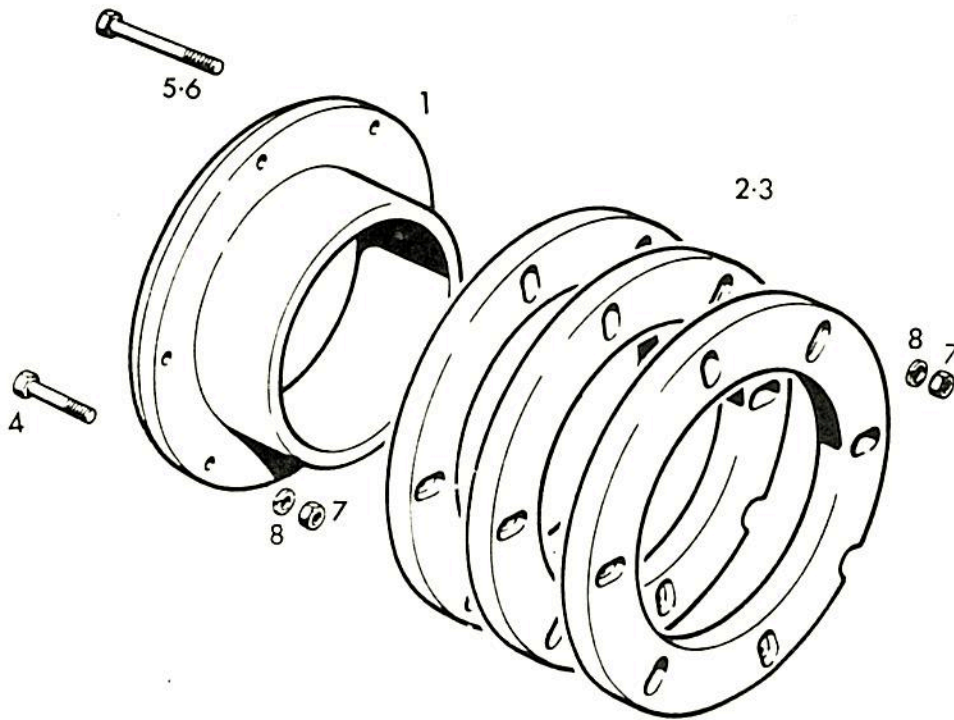

POS.	Nº PIEZA	CANT.	DENOMINACION	OBSERVACIONES
1	0301 6126	4	CONTRAPESO	AX 80 S/E
2	0301 6126	14	CONTRAPESO	AX 80 S/E CON K35
3	0301 6126	6	CONTRAPESO	AX 100 S/E
4	0301 6126	14	CONTRAPESO	AX 100 S/E CON K35
7	0301 6285	S/N	PLACA TENSORA	
8	0112 7064	S/N	TORNILLO	



0348

POS.	Nº PIEZA	CANT.	DENOMINACION	OBSERVACIONES
1	0300 5250	2	PESA BASE	
2	0300 5434	4	PESA ADICIONAL	AX 80 S/E
3	0300 5434	6	PESA ADICIONAL	AX 100 S/E
4	0302 4959	12	TORNILLO	5/8" x 80 DIN 931 931 8.8 A4C
5	0302 4958	12	TORNILLO	5/8" x 140 DIN 931 8.8 A4C
6	0302 4957	12	TORNILLO	AX 80 S/E
7	0110 7242	12	ARANDELA	5/8" x 180 DIN 931 8.8 A4C
8	0111 2780	12	TUERCA	AX 100 S/E
				B 16 DIN 127 A4C
				5/8" DIN 934 8 A4C

